

# Gamle Modum

ÅRSSKRIFT FOR MODUM HISTORIELAG 1990

5. ÅRGANG



# *Gamle Modum*

ÅRSSKRIFT FOR MODUM HISTORIELAG 1990  
5. ÅRGANG

*Redaksjonen har vært:*

*Kai Hunstadbråten*

*Thure Lund*

*Arne Sørensen*

*Styret i Modum Historielag 1990:*

*Berit Aslaksby Østereng, form.*

*Olav Haraldsen*

*Aase Hanna Fure, kass.*

*Turid Arnesen*

*Lars Haraldsrud*

*Kai Hunstadbråten*

*Forside er ved Arne Sørensen*

## Innholdsfortegnelse:

<i>KAI HUNSTADBRÅTEN:</i> <i>Da krigen kom til Modum i 1940</i> .....	3
<i>ARNE SØRENSEN:</i> <i>Krigen 1940–1945</i> .....	5
<i>BOTTOLV HELLELAND:</i> <i>Stadnamn og stadnamnsinnsamling i Modum</i> .....	6
<i>THURE LUND:</i> <i>Ni meierier i 1900 – ingen i dag</i> .....	8
<i>TORGER FOSNÆS:</i> <i>Felttoget i 1940</i> .....	12
<i>EGIL FORMO:</i> <i>Apokalypse over Snarum</i> .....	15
<i>ELI MOEN:</i> <i>En reise i Sydvest-Tyskland og dens følger</i> .....	16
<i>NILS DROLSUM:</i> <i>Dramatikk da den siste Holleia-bjørnen falt</i> .....	22
<i>ARNE SØRENSEN:</i> <i>Elefant på Wikersund Østre</i> .....	25
<i>KRISTIAN LINNERUD:</i> <i>Jernbanen på Modum</i> .....	26
<i>ARNE SØRENSEN:</i> <i>Nytt om gammelt</i> .....	28
<i>HANS WOLD:</i> <i>Modumrosa</i> .....	29
<i>CARL HERMANN VOIGT:</i> <i>Nogle notiser om mit liv</i> .....	30
<i>KAI HUNSTADBRÅTEN:</i> <i>En påsketur til Modum i 1922</i> .....	34
<i>THURE LUND:</i> <i>De konkurrerte med banken</i> .....	38
<i>KAI HUNSTADBRÅTEN:</i> <i>«Svartebok» fra Snarum</i> .....	39
<i>THURE LUND:</i> <i>Jeg lengter tilbake</i> .....	41
<i>OLAV HARALDSEN:</i> <i>En laaneansøkning fra 1809</i> .....	42
<i>KAI HUNSTADBRÅTEN:</i> <i>Fra Vikesund til Vikersund for 50 år siden</i> .....	44
<i>CHRISTIAN SKREDSVIG:</i> <i>Fra Møllerens sønn 1912</i> .....	46
<i>JON MAMEN:</i> <i>Pastor Glückstad – en skolemann</i> .....	47
<i>THURE LUND:</i> <i>De «gode gamle dager»</i> .....	48

# Da krigen kom til Modum i 1940

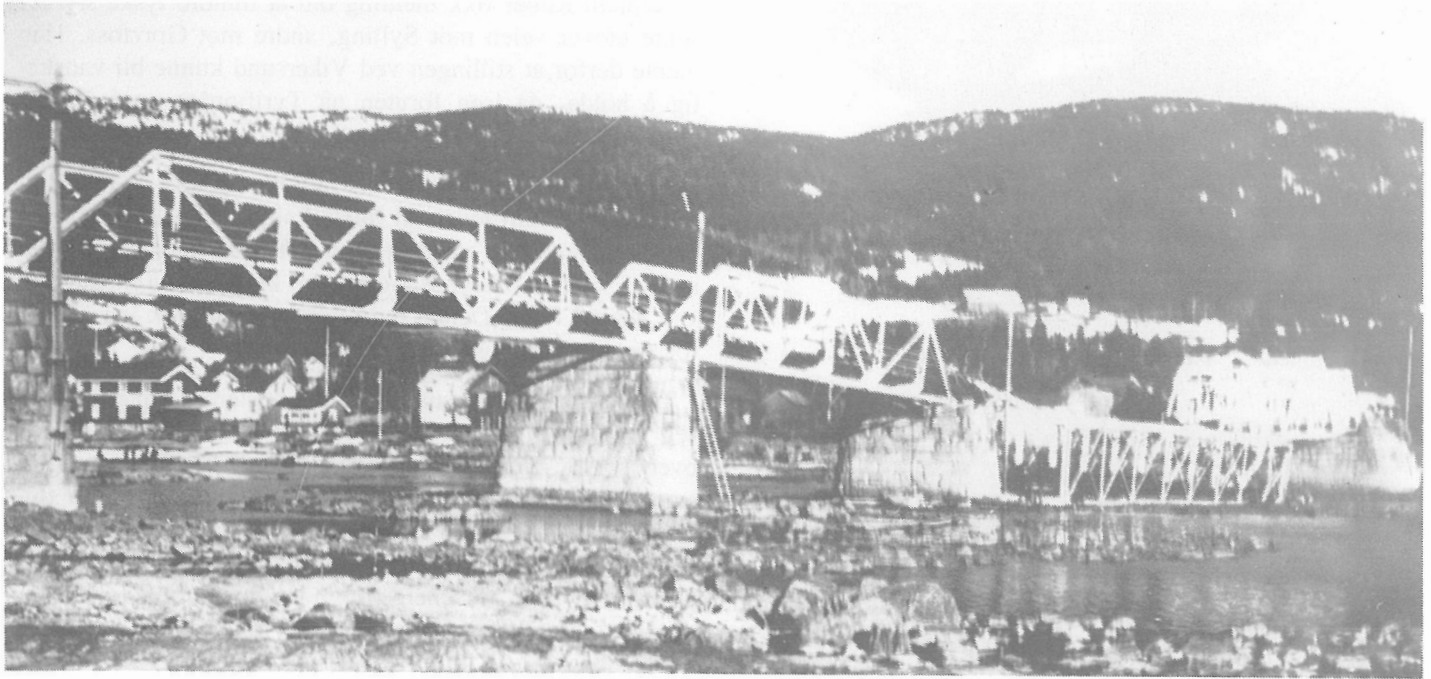

*Vikersundbrua 28. april 1940. Østre spenn er sprengt og ligger i vannet.*

Hovedtyngden i den tyske kampgruppen som ble satt inn mot Hønefoss bestod av avdelinger fra infanteriregiment nr. 236. Styrkene rykket fram langs to veier: 1. bataljon av I.R. 236 med 2. pionérbataljon 234 marsjerte over Drammen langs Drammenselvans østside, mot Vikersund, mens regimentets 2. bataljon marsjerte fra Fornebu flyhavn direkte i retning Hønefoss og nådde Hole om kvelden 13. april. 3. bataljon nådde Stein samme kveld. Framrykningen var blitt hindret av brusprengninger.

Hauptmann (kaptein) Prahl, kommandør for pionérbataljon 234 meldte at brua ved Vikersund, en 300 meter lang jernkonstruksjon på steinpilarer, var ødelagt i en lengde av 35 meter. Her fikk de tyske pionérer like mye arbeid som på den andre siden av Tyrifjorden, hvor brua ved Sundvollen var sprengt. Dette fortelles i en tysk bok om den 163. tyske infanteridivisjon (3).

Sjefen for det norske infanteriregiment nr. 6 (Vest-Opland), oberst C. Mork, ledet forsvaret i området, og han sendte straks sine klargjorte avdelinger ut for å sikre mobiliseringen. Et forsterket kompani ble sendt fram til Sollihøgda og et annet kompani til Vikersund (1).

1. kompani av I.R. 6, under kaptein Riiber\*) ble disponert mot Vikersund. 11. april kl. 23.30 ga oberst Mork Kp 1/I.R.6 + en mitraljøsetropp ordre om å rykke fram mot Vikersund til forsvar av veien over Ask. Biler til transporten skulle stå ved Norderhov 12. april kl. 01.00. 1. pionérkompani fikk i oppdrag å søke sørover langs Tyrifjorden for å etablere en hovedsperring her. Veibrua på riksveien skulle

\*) Advokat Peter N. Thaulow Riiber, som bodde på Vikersund.

forberedes til sprengning. Videre fikk 1. pionérkompani ordre om å etablere sperringer på veien over Gulsrud kapell mot Svangstrand og på veien over Geithus mot Hokksund. Veibrua ved Geithus skulle forberedes til sprengning. (1)

Kaptein Riiber avmarsjerte fra Frog i Norderhov 12. april kl. 11.00. Bilene som skulle skaffes fra Wiborg Thune, møtte ikke, men kompaniet hadde selv to lastebiler, og på disse sendte kaptein Riiber straks fram 1. tropp under ledelse av fenrik Mønnesland, med ordre om å sikre brua ved Vikersund. De to andre troppene marsjerte mot Hønefoss, der de like ved brua ble møtt av biler fra 7. bilkompani, og avdelingen bilte etter 1. tropp til Vikersund.

Kaptein Riiber beordret straks Vikersund evakuert og alle biler kjørt bort. Bruene ved Vikersund og Geithus var alt sprengt, og på jernbanebrua ved Geithus var skinner og sviller fjernet. Fabrikbrua ved Drammenselvans Papirfabrikker var gjort ubrukelig av fabrikkens folk. Kaptein Riiber beordret brua over Snarumselva ved Bjørnetangen sprengt. Strykenbrua over samme elv ble forberedt til sprengning, men kaptein Riiber lot den foreløpig bli stående av hensyn til alle de biler som fraktet mobiliserte soldater nordover. Ett lag ble avdelt til brua, og det ble forberedt sperringer foran denne. Syslebrua (ved Bjørnetangen) ble sprengt av lensmannen i Nordre Modum. Tyrifjorden var farbar for biler (1).

På grunn av den brede front og det store veinettet måtte kaptein Riiber gruppene temmelig spredt, men han la tyngden på selve Vikersund og besatte en stilling nærmest på en



*Peter N. Thaulow Riiber (1901–1982) i majors uniform.*

linje mellom jernbanelinjen og Tyrifjorden med front mot øst. Sikring ble sendt fram mot Geithus.

Utpå formiddagen fikk kompaniet 6 maskingevær til fra regimentet. En sanitetstropp under kommando av dr. Ivar Groth meldte seg og ble anvist plass ved Ton gård, ved bygdeveien 7 km nord for Vikersund. Kompaniets kommandoplass ble opprettet på Drolsum telefonsentral (6 km nord for Vikersund) (1).

12. april støtte den tyske bataljon I/I.R. 236 fra Drammen nordover mot Vikersund. Hele bataljonen ble transportert på biler som var rekvirert i Oslo. Bataljonen møtte foreløpig ingen motstand, og den kom til Hokksund med de fremste avdelinger i busser ved 12-tiden.

Ved middagstid kom den tyske styrken til Østre Vikersund (Tangen) og ble straks møtt av ild fra vestsiden (i I.R. 236s krigs dagbok står det «sterk maskingevær- og geværild»). Tyskerne besvarte ilden og la så å si hele Vestre Vikersund under mitraljøseild, samtidig som tyske fly kretset over de norske stillinger. Skytingen varte et kvarters tid. Tapene var små. Nordmennene hadde to sårede, derav en dødelig. Tyskerne hadde en fallen. Antall tyske sårede er ikke fastslått (1).

Hertzberg hevder i sin bok om krigen i Norge at tyskerne etter denne trefningen gikk i kvarter ved Åmot om natten. Imidlertid har det ikke vært mulig å få bekreftet dette av

folk som dengang bodde i Åmot, og fremdeles bor der. Derimot kan folk fra Geithus-området fortelle at tyskerne tok inn på Ilen (som dengang var gamlehjem for Modum), på nabogården Holsrud og en del andre steder.

Kaptein Riiber fikk melding om at mindre tyske styrker søkte utover veien mot Sylling, andre mot Gravfoss. Han mente derfor at stillingen ved Vikersund kunne bli vanskelig å holde, da isen foruten på Tyrifjorden også lå fast enkelte steder på elvene.

Han telefonerte til regimentet og ba om å få de mitraljøsene han var blitt lovet, til forsterkning. Han fikk disse om ettermiddagen 12. april, etter at det tyske angrep var blitt stanset, idet en mitraljøsetropp kom kjørende og meldte seg ved Kp I/I.R. 6. Denne mitraljøsetroppen gikk inn i Kp I for resten av felttoget.

Da kampen i Vikersund var slutt, bestemte kaptein Riiber seg for å gå tilbake til en ny stilling. Han valgte stillingen over Torsby–Borgen–Bjerke, mellom Vikersund og Drolsum, fordi denne stillingen ga bedre ildmuligheter enn stillingen over Snarum–Vestre Vikersund gjorde. Hjelpeplassen ved Ton ble etter ordre fra oberst Morks stab flyttet, uten at Kp I/I.R. 6 senere fikk noen kontakt med den.

Noe etter kl. 20.00 ble bruene ved Ask sprengt, og telefonsambandet mellom kaptein Riiber (Kp I/I.R. 6) og regimentet ble brutt. Det ble imidlertid sendt fram en radiostasjon som kaptein Riiber beholdt til telefonsambandet var gjenopprettet.

Resten av dagen forløp rolig. Tyskerne var oppmerksomme på at den norske styrken hadde trukket seg tilbake, men

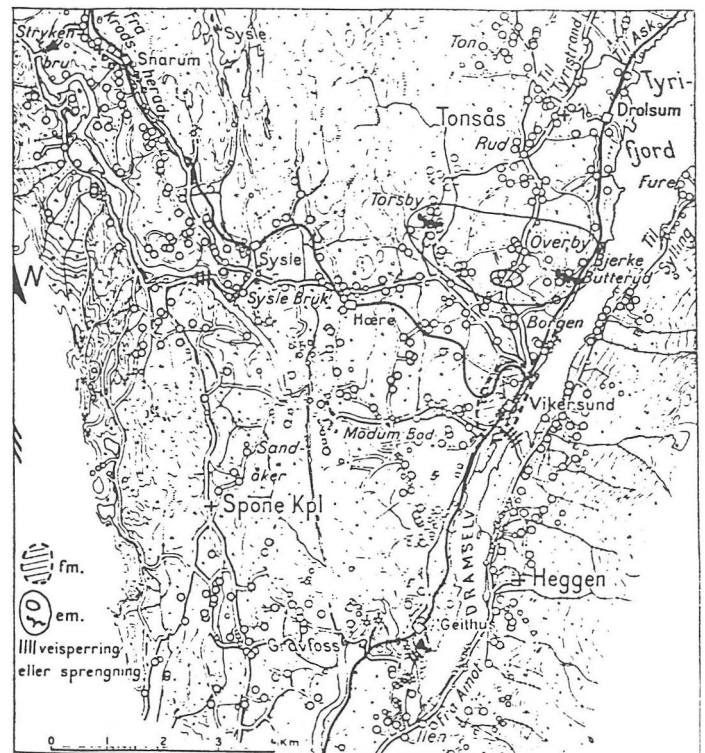

*Kartskisse fra Niels Hertzbergs bok: Krigen i Norge 1940, s. 104.*



Tysk soldatgrav ved Ilen. Tegning av Hans Wold.

de stanset allikevel framrykningen og gikk som nevnt i kvarter ved Ilen. Enkelte tyske patruljer søkte framover, og om natten ble det meldt at slike hadde vært framme ved Borgen. Kaptein Riiber anslo den tyske styrken til 400–500 mann.

Omkring midnatt (12.–13. april) fikk Kp 1 telefonbe-

skjed om at avdelingen ville bli avløst av Kp 6/I.R. 6 (kaptein Takla), og at transport foregikk uforstyrret av tyskerne. Tiden inntil bilene kom, ble benyttet til å legge forhugninger foran stillingen Torsby–Borgen–Bjerke. Kp 1/I.R. 6 dro over Ask til Leirberg (1,5 km nord for Ask), der kompaniet tok kvarter ved fire-tiden. Etter noen timers hvil marsjerte kompaniet til fots til Heieren bru, der det ble innlastet på lastebiler og kjørt til Olimb i Jevnaker. Nestkommanderende, løytnant F. von Krogh Eriksen, sier i sin rapport av 11. juni 1940 at troppene var nokså deprimerte under retretten (uten å angi noen grunn for dette) (1).

Det kan nevnes at brua ved Korketrekkeren i Åmot («Toppenbrua») også ble sprengt, slik at den falt ned og derved også sperret jernbanelinjen. Sprengningen fant sted 12. april, og det er mye som tyder på at dette ble gjort uten ordre fra militært hold.

Det har dessverre ikke vært mulig å finne ut hvem den norske soldaten var som, ifølge opplysninger i Hertzbergs bok, ble dødelig såret. Den falne tyskeren var Gefreiter (korporal) Hans Klausal, f. 18/2 1913 i Köln. Han ble først midlertidig begravet ved Ilen, nord for Ilenbekken, der nå industribygget til Modum Blikk & Takservice ligger. Etter en tid ble han flyttet til den tyske æreskirkegård på Ekeberg ved Oslo, og etter krigen til den tyske soldatkirkegården på Alfaset ved Oslo.

#### KILDER:

- 1) Andreas Hauge: Kampene i Norge. Bd. 2 – Dreyer. Stavanger 1978.
- 2) Niels Hertzberg: Krigen i Norge 1940. Operasjonene på Ringerike og Hadeland. – Utgitt ved Forsvarets krigshistoriske avdeling. Gyldendal Norsk Forlag. Oslo 1960.
- 3) Von Potsdam zum Polarkreis und zurück. Der Weg der 163. Inf. Division. Teil I. Norwegen. – Herausgegeben von Hilmar Potente. Berlin 1982.

## Krigen 1940–45

Det er 50 år siden 2. verdenskrig brøt løs. 9. april kom krigen til Norge. Vi var en nasjon helt uten «tradisjon» på å ha krigshandlinger innenfor våre grenser. De nordmenn som hadde krigserfaringer, hadde enten skaffet seg disse som frivillige i den spanske borgerkrigen eller i den finske vinterkrigen. Dette var et fåtall. De aller fleste, sivile som militære, var temmelig uforberedt.

Krigen kom også til Modum. I årene fremover vil Gamle Modum inneholde stoff fra disse fem okkupasjonsårene. Vi vil naturlig nok holde oss til stoff som forteller hvordan det var å leve på Modum, eller om krigshandlinger som moinger var involvert i.

For mange fikk det som skjedde i krigsårene store konse-

kvenser gjennom de påkjenninger de som enkeltmennesker ble utsatt for.

Moinger mistet livet som sjøfolk i den norske handelsflåten, falt i kamp og ble henrettet som sabotører. Moinger var det også som kjempet sammen med tyskerne på østfronten og falt som frontkjempere.

Størstedelen av den norske befolkningen som lever i dag har ikke opplevd krigen. Alle steder i Norge har sin krigshistorie fra 1940–45. Gamle Modum vil prøve å gi et bilde av hvordan det var å leve på Modum i disse vanskelige årene.

Redaksjonen vil oppfordre alle som har noe å fortelle til å komme med bidrag til de neste års hefter.

Arne Sørensen.

# Stadnamn og stadnamninnsamling i Modum

Redaksjonen har bede meg om å skriva eit stykke om dette emnet. Og det gjer eg så gjerne, ikkje berre av de eg har glede av å formidla litt av det eg driv med til dagleg, men òg av de god kontakt med grasrota er viktig for å få samla inn stadnamna. Og i ei lokalhistorisk årbok når ein nettopp mange av dei som interesserer seg for denne saka.

*Modum* (til gno. *Mod(h)eimr*, føreleddet er eit eldre ord *móða* 'elv') er ein middels stor kommune med omsyn til tal gardar; i alt dreiar det seg om 163 matrikkelgardar. Kor mange skyldsette (og namnsette) bruk som høyrer til desse gardane, har eg ikkje fått opplyst, men talet er i alle høve firesifra. Ulike granskingar frå ein del Vestlands-bygder har vist at det i gjennomsnitt kan vera 100 lokale stadnamn knytte til kvar matrikkelgard. Dette talet ligg truleg godt i overkant av det ein kan finna på Austlandet, men tek ein utgangspunkt i 50 stadnamn under kvar gard, skulle det verta 8150 namn for Modum. Kanskje ein skal vera optimist og setja talet til 10.000?

I eit oversyn ved Institutt for namnegransking (Årsmelding for 1984) går det fram at det er registrert 816 bustadnamn (innsamla 1954 av Alv Muri), 160 seternamn (1933), 640 uttale- og realopplysningar til namn på gradteigskart (1942–46) og 460 vassdragsnamn (1976, del av hovudoppgåva til Nils U. Hagen). Dessuten er det ei samling på 900 namn frå 1977 med tilvising til Økonomisk kartverk. Innsamlinga er gjort av lokale innsamlarar, med Kai Hunstadbråten som primus motor. Andre namn eller signaturar på dette materialet er Oddvar Bakken, A. Hulbak, E. Hulbak, N. Klægstad, Kirsten Linderud, Ole Nes, Aa. Slaattelid, Sønsteb, Gudrun Tandberg, Nils Tandberg, OB, HJGr, KL. Mogleg har fleire vore med utan at det er kome med på arkivkorta.

I 1980–81 vart materialet skrive ut på kort av Hans Valheim, men det har vore meininga at Terje Larsen skulle gå gjennom dette tilfanget og føra på lydskrift og oppslagsform. Pga. anna arbeid har dette vorte liggjande. Elles har det kome vel 400 namn på kort og lister frå Kai Hunstadbråten i 1982.

Til saman utgjer dette nærare 3400 namn, men ein god del er nok registrert dobbelt, så ein bør knapt rekna at meir enn om lag 2500 av stadnamna i Modum er samla inn. Det er såleis eit hardt tak som står att. Og korleis skal ein gå fram? Før eg seier noko meir om det, skal eg nemna litt om stadnamn og særleg gardsnamn i kommunen.

## Hovudtypar av gardsnamna

Modum er ei innlandsbygd med til dels kupert lende og mykje skog, men òg med fint jordbruksland. Dei gamle soknebygdene Heggen (til hegg og vin 'naturleg eng'), Nykirke (namn etter ei ny kyrkje som stod her) og Snarum (til snar 'kratt' og (h)eim) skil seg heller mykje frå kvarandre. Heggen har langt dei fleste gardane (1–113), medan Nykirke femner om 114–142, og Snarum må nøya seg med dei

resterande 21 gardane fra 143 til 163. Dei sentrale namneklasane er stort sett representerte i Heggen, ikkje like jamt i dei Nykirke og Snarum.

Ved å bla gjennom Oluf Ryghs Norske Gaardnavne b. 5 (Buskeruds Amt), kan ein lett laga seg eit inntrykk av gardsnamntypologien i Modum. Det har m.a. Roar Tank gjort, og i ein instruktiv artikkel i tidsskriftet *Maal og Minne* 1948 s. 50–64 legg han fram eit oversyn over særleg yngre bustadnamn. Særleg nyttig er Tanks framstilling av di han utnyttar skattemanntal i større grad enn Rygh hadde høve til å gjera. Eg vil her avgrensa meg til å seia litt om typologien av dei eldre gardsnamna.

Av dei usamansette naturnamna i ubunden form som har vorte gardsnamn, nemner eg desse frå Heggen: *Fure*, *Berg*, *Brekke*, *Hval*, *Vike* (fleirtal), *Haug*, *Jar* ('kant', jf. *Jæren*), *Bergan* (oppaaavl. ubunden form fleirtal), *Hole* ('isolert høgð'), *Hovde*, *Ås*, *Fjell*. Nykirke: *Bakke*, *Hassel*, *Bergan*. Snarum: *Nes*, *Hovde*.

vin-namn: *Heggen* (jf. ovf.), *Disen* ('gudinne-eng'), *Skreppen* (mgl. plantenamnet *skreppa* 'syre' eller 'hestehov'-vin), *Overen* ('over/øvre'-vin), (*Hære*) ('grå'-vin). Snarum: (*Hilsen*) (truleg 'hals'-vin).

(h)eim-namn: *Askjum* (til ask), *Modum* (kommunenamn, jf. ovanfor), *Mælum* ('mellomgarden'), *Gjellum* (til gjel), *Flannum* (mgl. til eit elvenamn med tydinga 'flatflytande'), *Hellum* (til helle), *Snarum* (jf. ovf.). *Drolsum*, som ser ut 'som eit heim-namn, er skrive «Drolshamar» i 1456, noko som viser at det er samansett med hamar.

Desse namnegruppene reknar ein for dei eldste mellom bustadnamna, og dei kan mest sannsynleg daterast til perioden 300–700 e. Kr., pluss/minus. Den neste gruppa, namna på *-stad*, gno. *-stadir*, har si tyngd i vikingtida og perioden før, men nokre av dei kan gå attende til det fyrste halve tusenåret. Mange av dei har eit personnamn i føreleddet: Døme frå Modum er: *Engelstad* (Engel), *Austad* (til mannsnamnet gno *Audi*, (*Gusstad*) (mgl. *Gusir*, *Skallstad* (mgl. 'skinnmakar'), *Kaggestad* (magl. til *kagga* 'låg busk'), *Justad* (truleg mannsnamnet *Gjurd*, *Jul*, *Tingelstad* (mannsnamnet *Tengel*, *Grefstad* (mannsnamnet *Greip*, *Kleggestad* (mgl. *klegg* som klengjenamn), *Såstad* (mgl. til gno. *sod* 'koking, syding', om elva).

Namn på *-land*, som er så typiske for Sørlandet og Sør-Vestlandet, finst er det svært få av her. Mest interessant er *Hovland*, som ein reknar med inneheld gno. *hof* i tydinga 'heiden kulstad'. *Koppland* er laga til ordet (kopp) om 'halvkuleforma høgð'.

Namneleddet *by* 'bustad, stad der ein bur' finst i fleire namn, t.d. *Bendiksby* (føreleddet kjem av latin *Benedictus* 'veelsigna' og viser at namnet har vorte til etter at kristendomen kom over landet). Dei gamle nordiske mannsnamna *Olav* og *Svein* ligg føre i *Olavsby* og *Svensby*. *Starkaby* inneheld òg eit personnamn, gno. *Starkadar*. Namn på *-by*



Fra trappa på Svarverud: Otilie Dignes, Marie Kongrud og Martha Dignes.

kan hovudsakleg daterast til vikingtida, men kan vera både eldre og yngre.

Også namn på *-hus* har ofte personnamn som føreledd, t.d. *Gunnhus*, *Asbjørnhus* i *Snarum*. Denne sokna har òg eit døme på det vanlege *Lofthus*, til gno. *lopthús* 'hus med loft'.

Den absolutt mest utbreidde namnetypen i Modum, som i mange andre innlandsbygder på Austlandet, er *rud*-namna. Her kan ein rekna med ein eldre, mellomalderleg type, og ein yngre etterreformatorisk. Aldersfordelinga kan ein i ein viss grad sjå ut frå storleiken på garden, lægjet, føreleddet og eldre skriftformer. Det kjende *Buskerud* (opphavet til fylkesnamnet), skrive «Biscopsrudd» 1332, er sjølv sagt så gammalt som byrjinga av 1300-talet, og helst ein god del eldre, men ikkje eldre enn ordninga med bispesete rundt om i visse bygder. Eg har talt opp 50 *rud*-namn i Norske Gaardnavne,

som bruksnamn finst det ein god del fleire. Margit Harsson, som har arbeidd med denne namnetypen, har kome fram til 52 *rud*-namn av eldre type (dvs. frå mellomalderen) og 48 av yngre type (dvs. frå etterreformatorisk tid). Etter Harsson sine oppteljingar utgjer dei gamle *rud*-namna i Modum heile 30% av namnegardane frå mellomalderen. Berre Krødsherad har høgare prosenttal, men denne kommunen har langt færre gardar totalt sett. Øvre Eiker har derimot fleire mellomaldergardar med *rud*-namn (56), men sidan det samla talet på namnegardar her kjem opp i 210, vert prosenttalet for *rud*-namna noko lågare. Så kan ein spekulere over kvifor Modum så å seia ligg på «*rud*-toppen». *Rud*-namna vert vanlegvis rekna som uttrykk for ekspansjon i mellomalderen, særleg i skogsbygder med rimelig godt jordsmonn og laglege klimatiske tilhøve.

I tillegg til desse sentrale bustadnamngruppene finst det ei lang rekkje andre gards- og bruksnamn, både relativt gamle samansette namn i ubunden form som *Fossnes* og *Skretteberg*. Det siste inneheld mgl. gno. *skratti* 'overnaturleg vesen'. Yngre reknar ein vanlegvis namn i bunden form, t.d. *Kampen* (til *kamp* 'rund knaus'), *Pungen* (samanlikna med ein pung), *Evjua*, *Grinda* osv. Desse er helst frå dei siste hundreåra. Ein særmerkt namnetype er representert i *Botolvs*, *Påls*, *Sevalds*, dvs. eit personnamn i genitiv nytta som bruksnamn. Ein finn denne typen i somme andre bygdelag i Noreg, m.a. i Indre Hardanger og i Østerdalen – og dertil i Skåne i Sverige og i Østerbotten i Finland!

Bustadnamna er jo dei stadnamna ein oftast nyttar, men òg mange namn på elvar, åsar, dalar og andre naturformasjonar er allment kjende. Eg nemner nokre få av dei her. Grenselva mellom Modum og Tyristrand, *Henoa*, er ikkje sikkert tolka. Eit anna gammalt elvenamn er *Simoa*, eldre *Sigmá*, og det er laga til verbet *sigá*. Ved *Åmot* ('elvemøtet'), slår *Simoa* seg saman med *Dramselva*. Ei eldre form på dette namnet var *Drøfn*, 'den bægjande, opprørte' og er i slekt med bynamnet Drammen, opphavelig namn på *Drammensfjorden*.

Slik kunne ein halda fram med å rekna opp namn og tydingar, men som nemnt er det likevel berre ein liten del av stadnamna som er komne til rette. Rett nok er ein stor del av «smånamna» mindre spanande – dei fleste har sikkert ikkje noko problem med å tolka *Gortjernet* eller *Brennåsen* eller *Langåkeren*. Men dei har sin plass i stadnamnsamlinga til Modum.



Thure Lund:

# Ni meierier i 1900 ingen i dag

*Et bygdemiljø som ble borte*

## LITT STATISTIKK

Da meieribruket i Modum nå er historie, og storfetallet i sterk nedgang, kan det være av interesse å se hvordan husdyrholdet i Modum har vært etter den første offentlige tellinga i 1667. Vi tar med melkekuer og geiter.

	Kuer	Geiter
1667	836	128
1703	1 942	ikke oppgitt
1845	3 477	57
1875	4 084	9
1919	6 052	72
1929	5 518	15
1945	6 500	På Gåserud gård var det ca. 12 geiter i 1940
1969	1 430	
1989	648	

Det er akkurat 130 år siden de første meieriene ble opprettet på Modum. Da var ikke de eldste meieriene i landet mer enn ca. 15 år gamle, og det var ikke mer enn 10 år etter at Buskerud fikk sitt første ystemeieri på Ringerike.



*Dette er det gamle Snarum meieri som ble «forlatt» i 1939 da snaringene bygde nytt meieribygg. Gamlemeieriet ble revet for 15 år siden.*



*Bønstøen meieri på Sysle ble bygd i bakken mellom veien og elva. Det var ganske trevali å komme opp fra elva og ned fra veien når det var glatt og isete om høsten.*

Før denne tida hadde bøndene stort sett drevet et rent selvforsyningsjordbruk. Dette var nesten en form for ensidig kornproduksjon, og med nødvendig husdyr for å skaffe mat til egen husholdning.

Det var mange forhold som førte til en omlegging i jordbruket i årene omkring 1850. Vi gikk inn i pengehusholdningens tid, det ble etter hvert bedre kommunikasjoner, likesom tettsteder og byene vokste sterkt og hadde behov for melk og melkeprodukter.

Selve jordbruket hadde også en rivende utvikling på den tida. Jorda ble drevet bedre, og ga grunnlag for bedre foring av dyra året rundt. I 1869 arbeidet man samtidig både i Åmot og Vikersund for å opprette meierier. Det var handlekraftige menn på den tida. Det heter at tremannskomiteen som ble valgt til å arbeide med meierisaken brukte fem dager på å utarbeide innstilling til oppstarting av meieriet! Disse var Johan Gregersen på Tveiten, Hans Torgersen Grøterud og Anders Øren. I Åmot arbeidet man nesten like raskt, og her var det Otto Mørch, J. A. Sveaas og Carl Gregersen som ordnet opp. I løpet av 1869 var både Krona meieri i Vikersund og Kongssagene meieri i Åmot klare for drift.

Allerede etter et par år ble disse to Modum-meieriene enige om å kjøpe Thomlegården i Drammen, og danne et Drammen meieri. Allerede i 1871 var dette klart, og landets nest eldste bymeieri var i drift. I avisene i Drammen ble det avertert salg av melk, fløte, smør og ost fra Modum-meieriene.

Omkring 1870, da meieridrifta i Modum startet, var det gode tider og gode konjunkturførhold. Bøndene oppnådde omkring 10 øre literen for melka, en stor pris den gang.

Etter hvert ble også bøndene i bygdas «utkanter» oppmerksomme på fordelene ved å få fast levering av melka. Tidligere hadde de kjernet smør og laget ost som ble forsøkt solgt. Dette kunne føre til lange reiser med tidsspille og utgifter for å bli kvitt produktene. Samvirketanken hadde fått roffeste hos bøndene, og med den som bærende prinsipp ble det bygget opp hele 7 mindre bygdemeierier i slutten av 1800-tallet.

Først ute var man ved Sysle, der Bønstøen meieri ble bygget i 1883, senere kom Stærkeby meieri og Hulbak meieri i 1885, Fure meieri og Melåen meieri i 1893, Sønsteby meieri i 1894 og Snarum meieri i 1898. Omkring århundreskiftet var det således hele 9 meierier i drift på Modum, Kongssagene meieri og Krona meieri hadde forlenget forandret navn til Åmot meieri og Vikersund meieri, likesom Bønstøen meieri ble kalt Hole meieri.

### MEIERIDRIFTA I GAMLE DAGER

At det ble bygget så mange småmeierier utover bygda, kom selvsagt av veiforholdene og kommunikasjonene. All melka ble kjørt til meieriene med hester. Ja, småbrukerne med to-tre kuer kom med melka med ei handkjerre om sommeren, eller kjelke om vinteren. Veiforholdene kunne være ganske trevalige. Dette illustrerer Torgeir Rimeslåttén, der han skriver om den første tida ved Bønstøen meieri. Dit ble det levert melk fra begge sider av Snarumselva i tida før det ble bru ved Bjørntangen:

«På Vest-Snarum rådde det den gang middelalder, eller kanskje helst oldtid når det var snakk om veg. Elva var greieste vegen til meieriet. På landjorda var vegen utstaka av den firbeinte «insjenøren», geita. Folk på østsida ville nødig helt ned til elvekanten, for bakken var bratt. Og så fikk meieriet plass midt i bakken. Hit bar vestsikarane mjøl-



*I denne bygningen ved Granum gartneri drev man Fure meieri. Nå er bygningen ominnredet til bolig, og meieridørra mot veien er byttet med et vindu.*



*I denne bygningen ved Kloppa startet man Melåen meieri. Utvendig er ikke bygningen særlig forandret.*

ka fra båten og opp til meieriet, så sant elva var farande med båt. Når elva la seg, kjørte de isen, men av og til måtte de stikke i land og kjøre stranda eller isbrua. Men ved islegginga eller isløysinga var det å ta geitvegen fatt ut om Bøen og ned til Bønstøen, og komme seg over elva på ei flytebru.»

Men omkring år 1900 kom det ei ny tid. Da kom Bjørntangbrua og en veistump på 3–4 km opp mot vestre Snarum.

På Simostranda løste en problemet med elva uten bru med å bygge et meieri på hver side av elva. Da brua kom, ble det bedre vei til Åmot, og mange bønder begynte å kjøpe melk dit, og Stærkeby meieri ble nedlagt.

Bøndene organiserte melkekjøringa til meieriene med kjørelag, der det kunne være tre-fire til seks-åtte bønder med. De fordelte kjøringa slik at de som hadde flest kuer, kjørte mer enn de med færre. Som regel fungerte dette bra. Men det er også eksempler på at hestene kan ha blitt skremt og løpt løpsk, med melka i veigrøfta som resultat.

Som regel var det meiersker på bygdemeieriene, og vi vet navnet på mange av dem som styrte melkemottak og separering den første tida. På Hulbakmeieriet het hovedmeiersken Ulla Næs, på Fure var det fruen til styreformannen Anders Overn (vi har ikke greid å finne fornnavnet), senere avløst av Guri Hovde fra Vikersund, på Snarum var det Inger Marie Skøyen, ved Sønsteby var det Maren Skaara. Ved Melåen skulle det visstnok ha vært en kvinne som het Gunhild, men ingen husker etternavnet nå. Ved Bønstøen og Stærkeby har det heller ikke vært mulig å finne ut noe fra starten, da alle papirer og protokoller er borte. Men det «ryktes» at det var en mann på Bønstøen som het Lars Olsen Holtnes fra Oslo-kanten. Vi vet at Johan Skøyen, som var lærer og bodde på Gundhus, var styreformann en tid etter starten. Hans frue, Inger Marie, var meierske, og senere meierske på Snarum. Det er store muligheter for at hun kunne vært med fra starten på Bønstøen.



Hulbak meieri omkring 1920.

Meierskene hadde neppe noen 8-timers dag. Bøndene kjørte melken både morgen og kveld. Den måtte jo separeres varm. Den første tida var det små separatorer som det måtte to mann til å dra. Dette gikk på skift, og fulgte ofte kjørelagene. Hestene måtte vente til husbonden ble ferdig med separeringa.

Det var heller ikke innlagt vann på alle meieriene. På Snarum drev man for eksempel uten dette gode i hele 20 år, og det var neppe så mye bedre andre steder. Alt vann til vask måtte varmes opp med vedfyring, og det måtte bringes til kjelene med håndmakt.

Kjølerom og fryserom hadde ingen drømt om engang. Alle meieriene sørget for kjøling ved å ha et lager med isblokker. Disse ble skåret på elvene eller nærmeste vann, og pakket bort under svære lag sagflis. Isonna hver vinter måtte alle leverandørene være med på, og det verserer mange historier om karer som datt til vanns og ble våte i vinterkulda.

Investeringene til disse små bygdemeieriene var ikke all verden. Vi ser av regnskapene til Fure Smørmeieri at hele stasen kostet kr. 214,80, herav hele 160 kroner bare til separatoren. Det øvrige var kjerne og en del nødvendige kjørelere til melk og produkter.

Men man fikk heller ikke så mye for melken. Etter en god tid, omkring 1870, sank melkeprisen til omkring 6 øre literen, og den holdt seg lavt til langt inn i vårt århundre. Noe måtte jo bøndene disponere, så det ble ikke mange kronene å investere for.

## UTVIKLING OG AVVIKLING

Tre av de små bygdemeieriene måtte gi opp etter bare 10–12 års drift. Dette var Fure Smørmeieri, Melåen meieri og Stærkeby meieri. Dårlig økonomi ved meieriene og bedre veier og bedre muligheter til å levere til Åmot og Vikersund var hovedårsakene. Disse meieriene kunne holde en bedre melkepris, og en slapp driftsutgifter og vedlikehold på egne anlegg.

De meieriene som overlevde, fikk derimot nyte godt av utviklingen på den tida. Først ble det satt inn parafinmotorer til drift av separatorene og kjernene. Men Anton Hulbak fortalte til Bjørn Bergan at det også kunne være problemer med motorene. – Dom rauk og boffa no' frøkteli', sa Anton. – Motoren hadde et svært svinghjul som dreiv'n. Det hendte ofte at'n itte tente mere sam're, og når'n tente, så small det som et børseskøtt i pipa på taket, og hestane utføre blei helt vettaskremte! Det var itte bestandig at kvinnfolka på meieriet kunne ordne me' motoren, så kyndige folk fra leverandørene måtte trå te før å få starta monstret, sa Anton Hulbak, som leverte til Hulbakmeieriet.

Omkring 1920 kom det elektrisk kraft til de fleste meieriene på Modum, og det ble utstyr som var enklere og mer effektivt i det daglige bruk.

De fleste meieriene hadde produksjon av smør og ost, og bøndene måtte ta skummet melk i retur. Dette gikk greit for de som kjørte til meieriet. Men det ble stilt spørsmål om lønnsomheten da Hole meieri måtte ta igjen returmilk fra Fellesmeieriet i Kristiania og måtte betale frakt på en vare som kostet 2 øre literen, dvs. 1 krone for en femti-liter.

Men med utviklingen av samferdselen, i første rekke veier og lastebiler, begynte også nedturen for de andre meieriene på Modum. Omkring 1933 ga man opp på Hulbakmeieriet. Melken ble kjørt til riksveien, der O. Eriksen med sin lastebil fraktet den videre til Åmot. Omkring 15 år senere kom turen til meieriene på Snarum, Sysle (Hole meieri) og Sønsteby. Fra 1949 ble melken fra disse meieriene levert til Vikersund med lastebiler. Dette ble av mange sett på som en endelig sentralisering av melkeomsetningen i bygda. Men det gikk bare 15 år, så var en hundreårig epoke i det første samvirketiltaket i bygda slutt. Da ble også Dram-

*Hevred arkivendur at hære mottagut.  
Stab som kross for. Januar og Februar  
for Audun. Fingelshaman til  
Stærkeby meieri*

*Stærkeby meieri den 13/2 89*

*Andreas*

*Underkjøpene har boret  
til Stærkeby Meieri  
Bord for 8 N. — — —  
ved Andreas Fingelstad*

*Kjøpland den 1<sup>o</sup> Ok 1892*

*J. Kjøpland*

Vi har ikke funnet bilder fra Stærkeby meieri. Disse to kvitteringene gir kanskje et bilde av den tidas pengeverdi.

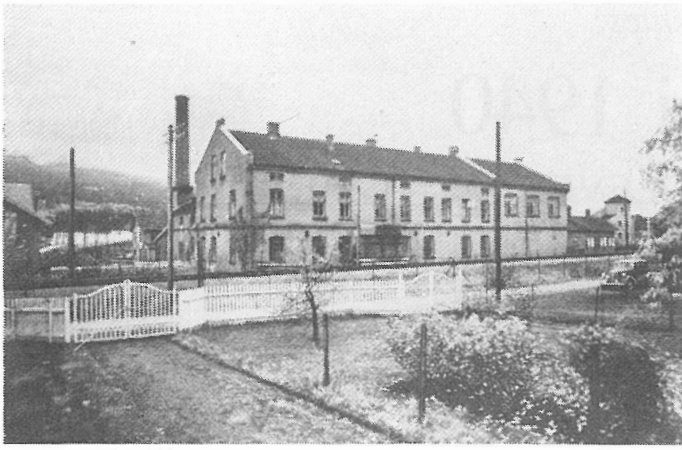

Vikersund meieri omkring 1910.

men meieris avdelinger i Vikersund og Åmot lagt ned. Drammen meieri bygde stort og nytt i Drammen. Det ble kjøpt tankbiler og installert kjøletanker på alle gårdene som leverte melk. De fleste hadde veiforhold så tankbilen kunne komme fram til gården. Men noen småbruk hadde løststående tank, som måtte kjøres med traktor til riksveien. Der ble den tømt av meieribilen, som hentet melka på gårdene fem ganger på to uker.

På mange måter er bøndene fornøyd med ordningen. Meieriet driver service og salg av driftsmidler. Tankbilen har med varer som er bestilt under tidligere besøk. Dette gjelder også varer som ost og smør.

#### NOE BLE BORTE

Skal vi kjøpe noe, må vi som regel betale for det vi kjøper. Det ser ut til at den samme lov gjelder for de framskritt vi gjør i det vi kaller samfunnsutvikling. Den utvikling som vi har hatt i meierisektoren med sentralisering og rasjonalisering, har vi betalt med tap av miljøet som bygde seg opp omkring meieriene i bygda. Ved selv de minste meieriene ble det startet handelsvirksomhet, og ved mange av dem ble det bygd forsamlingsaler. De gamle meierisalene var populære møteplasser for både eldre og yngre på landsbygda. Selv det lille meieriet ved Stærkeby hadde sin meierisal der det var selskapeligheter og fester. Da meieriet ble lagt ned, ble salen flyttet til nabogården til Hulbak meieri.

Da melkekjøerne kom til meieriet, var det prat og godt humør. Det gikk i historier og skrøner, eller rett og slett diskusjon og prat om det daglige strev på gårdene. «Praten ved melkerampa» ble et begrep som mange av de eldre savner.

Men det er heller ikke så mange som leverer melk. Bedre avlsmateriell og bedre foring og stell har økt melkemengden pr. ku til det en ikke trodde var mulig for bare 50 år siden. I 1945 var gjennomsnittsyttelse pr. ku i Modum ca. 2000 kilo melk i året. I dag er den over tre ganger så stor. Omkring 1940 var det ca. 6 500 melkekyr i Modum. Dette tallet holdt seg noenlunde til 1950, men er stadig blitt mindre, slik at det bare er ca. 650 melkekuer i bygda ved siste landbrukstelling i 1989. Likevel sliter bøndene med å bli kvitt en overproduksjon på melk (riktignok på landsbasis).

Bøndene som har sluttet med kuene, har gått over til korndyrking. I 1945 var det under 10 000 dekar korn i Modum. I 1989 dyrket Modum-bøndene korn på hele 37 327 dekar. Som erstatning for de nedlagte meieriene har bøndene fått kornsilo på Nedmarken. Nå går praten livlig der mens en venter på å få levert lasset på traktoren eller lastebilen. Det var dystre spådommer omkring 1950, da bøndene gikk over til korndyrking uten å ha husdyrgjødsel. «Det går bare noen år», var vanlig spådom. Men kornavlingene har også økt – omtrent til det dobbelte.



Sønsteby meieri.

*Torger Fosnæs:*

# Felttoget i 1940

EN SOLDATS OPPLEVELSER



*Tyske soldater i Haugsbygd april 1940.*

Den 9. april 1940 var jeg i Oslo, og reiste derfra til mitt hjem på Geithus. Sammen med en nabo, Harald Kjelle vold, dro jeg til Hønefoss (11/4) og fikk kontakt med Forsvaret (12/4). Våpen, ammunisjon og militære effekter ble utlevert på Brandbu.

Vi var så heldige å treffe gode kjenninger fra vårt eget distrikt, Modum. Her nevnes dem vi var sammen med, og vi husker deres adresser den gangen: Erik Bryntesen, Eugen Wold, Eugen Skretteberg, Bjarne Grønland og Rolf Johnsen, alle Åmot, Modum.

Arne Thorkildsen og Nils Rønning, begge Geithus.

Vi ble enige om å holde sammen og forsøke å komme i samme tropp, og helst i samme lag. Dette lyktes bra. Vår kompanisjef ble kaptein Rolf Graff Lonnevig. Han var nettopp kommet tilbake fra Finland, hvor han hadde deltatt som frivillig. Han hadde med i sitt følge flere som hadde

deltatt der. Lonnevig viste seg å være en meget modig og dyktig offiser og en kjernekar.

Den første natten var rolig og vi sov i en låve i nærheten av Brandbu. Dagen etter ble vi kjørt til Haugsbygd, hvor vi fikk vår ilddåp og erfaring i hva krig er, med all sin uhygge.

Om kvelden samme dag (13/4) fikk vi den første følingen med krigen. Fra Klekken kunne vi beskue og høre en kamp som ble utkjempet ved Norderhov. Den startet ved 20-tiden og varte til utover den første delen av natten. De lysende prosjektilene var å se til som fyrverkeri, men et uhyggelig sådant.

Den 14/4 var det ikke noen store kamper i Haugsbygd. Tyskerne drev livlig patruljevirkosomhet. Det samme gjorde nordmennene. Jeg var med på to slike turer. Den ene fortelles det om her på grunn av et litt spesielt utfall. Fire stykker

av oss fikk et rekognoseringsoppdrag. Det ble opptegnet en rute vi skulle følge. Denne gikk over et jorde. Det var i skumringen om kvelden. Da vi var kommet et stykke ut på jordet, ble vi beskytt og måtte kaste oss ned. Dekning fantes selvsagt ikke. Vi var klar over at det her forelå en sambandssvikt, eller en misforståelse av ruten, for det var nordmenn som skjøt, og dem hadde vi respekt for. De var gode skyttere og hadde dessuten et utmerket godt presisjonsvåpen, nemlig Krag'en. Dette var en fortvilet situasjon. Vi fant det klokest å ligge helt stille til det ble litt mørkere, og at så en av oss da skulle åle seg tilbake samme vei og underrette befalet om det intrufne. Valget falt på meg.

I det militære (fredstid) hadde befalet nesten alltid problemer med å få oss til å ha god jordkontakt under åling. Hvis de hadde sett meg i aksjon denne gangen, tror jeg neppe at de hadde hatt meget å klage på. Turen lyktes, befalet ble varslet og patruljen reddet ut av knipen.

Tidlig om morgenen den 15/4 kommer tyskerne fra Hønefoss i lange rekker med biler og soldater til fots. I høyde med Setrang-gårdene går de ut i skytterlinje og angriper på bred front. Nå fikk vi oppleve den tyske krigsmaskins slagkraft. De spilte opp med alle sine automatvåpen og tunge bombekastere. Det var så en nesten ikke kunne tro det en opplevde. Larmen av alle våpnene fra begge sider, prosjektiler som kontinuerlig hvinte og sang, ligge i stilling, og i perioder ikke vite om en lever i neste minutt. Det var en hard opplevelse som neppe glemmes av krigsdeltagerne. Angsten (dødsangsten) var knugende, tyngende og en sikker skygge som trofast fulgte oss i alle de kamper vi var med i. En replikkveksling gjengis her. En soldat sier nærmest i fortvilelse: «Jeg tror jeg blir gæren av denne kulesangen.» En Finlands-frivillig sier tørt: «De kulene som synger er ikke farlige. De farlige er de du ikke hører.»

Fra en stilling jeg hadde en tid i nærheten av Borger Gård (pensjonat den gangen), var det god utsikt til Setrang-gårdene. Fra denne så jeg flere gårder og hus bli skutt i brann. Jeg husker noenlunde de tankene som kom for meg den gangen, og de var: - Hvilke tragedier utspilles der, tro? Hadde de sivile fått evakuert, eller hadde de søkt dekning i kjelleren da kampene nærmet seg? På en Setrang-gård viste det seg dessverre at de hadde gjort dette siste. Både eieren, kona og deres lille datter brant inne i kjelleren. Fjøs med dyrene i ble også flammenes rov.

Tyskerne brøt ned det norske forsvaret i Haugsbygd om morgenen den 16. april. De satte da inn stridsvogner, og nordmennene hadde ikke våpen til å felle disse med. Etter gjennombruddet fortsatte tyskerne mot Jevnaker.

Haugsbjgd var nå en forlatt slagmark. Det var nedbrente og brannherjede gårder og hus overalt. Her hadde mange unge, på begge sider, mistet livet, mange var såret og mennesker og dyr brent inne. I major Hauges bok: «Kampene i Norge 1940», står det at det i Haugsbygd brant 44 gårder, 133 bygninger ble totalskadet og 122 bygninger ble delvis ødelagt.

På Mosmoen, litt syd for Jevnaker, hadde sivile under kaptein Palmstrøms ledelse, rigget i stand en god forsvarsstilling. Det var en dyp, bred forhugning med sperringer av



*Torger Fosnæs i gardeuniform 1936.*

tømmerlunner, nedfelte trær og piggråd. Innlemmet i forsvaret her var blant andre kaptein Lonnevigs kompani.

Utpå ettermiddagen samme dag (16/4) startet tyskerne angrepet med tre stridsvogner. De skjøt det de maktet med sine mitraljøser og maskinkanoner og brøytet seg langt fram i forhugningene, men de ble tvunget tilbake. Etter en stund kommer et nytt angrep, denne gangen med fire stridsvogner, støttet av bergjegertropper. Dette angrepet nådde lenger enn det første, men etter en meget hard kamp oppga de forsøket og snudde.

Om kvelden ble Lonnevigs kompani trukket nordover forbi Jevnaker til begynnelsen av Roaveien. Der skulle vi sove noen timer på en gård, tre tropper i 1. etasje og en i andre. Der stod det en stor ballong full av vin. Denne ble omgående tømt, og situasjonen fortonet seg merkbart lysere en kort stund. Klokken 2.30 om natten gikk kompaniet opp på Roaveien. Der stod det lastebiler som skulle kjøre oss til Eina. De siste døgnstungetunge snefall hadde skapt vanskelige kjøreforhold. Flere av bilene kom ikke opp bakkene. Problemet ble løst ved at vi ble beordret ut i skogen for å bryte bar som ble lagt i hjulsporene. Alle bilene kom da opp. Nå begynte en trøstesløs tur i tett, vått snødrev. Det ble kjørt en kort strekning, så var det å stoppe (antagelig vente på nye ordre), så kjøre litt og så stoppe. Slik gikk det time etter time. Vi frøs bitterlig, og det var en hard påkjenning



Norske soldater i Haugsbygd april 1940.

for humøret. Men en pussig episode fra denne turen må fortelles. Vi kjørte forbi et tettsted hvor det var møtt fram en del sivile. Det var neppe noe oppløftende syn for dem å se kolonnen med landets forsvarere på retrett til nye stillinger. De stod tause og alvorlige. En og annen tørket bort tårer. Da var det en av gutta, Rolf Johnsen, grep inn. Han hadde et godt humør utenom det vanlige. Jeg husker at han satt på lasteplanet, sammensunken av tretthet og kulde, i likhet med oss. Han løftet armen mot de sivile, knyttet neven og sa med så barsk røst han kunne frembringe: «*Nå skal vi ta dem!*» Vi måtte alle le. Det var jo så komisk, ja tragikomisk.

Vi kom til Eina utpå ettermiddagen. Været hadde da letnet. Vi ble innkvartert på en gård og fikk for første gang under felttoget anledning til å ta av oss klærne, tørket dem og vasket oss noe. Om kvelden la vi oss i varmt hus. Det var herlig, og vi håpet å få sove uforstyrret hele natten. Virkelig tretthet begynte nå å melde seg etter flere harde døgn. Men ro ble det ikke lange tiden. Vi ble vekket utpå natten med ordre om å stille klokken 2.30 (natt). Vi ble kjørt sydover til Ragnhildrud (mellom Lygna og Eina).

Lonnevig tok der ut 60 mann av sitt kompani og satte opp en skiløperavdeling. Jeg var med i denne. Han hadde fått i oppdrag å stanse en tysk styrke som tok seg fram på den gamle Høykorsveien fra Brandbu mot Eina. Det var den 18. april og fint vær. Ved en liten gård som heter Blokkhus støtte vi uventet på den tyske fortroppen, som ble drevet tilbake. Lonnevig besatte stillinger på og rundt gården, med sikring av flankene. Kampen startet ca. kl. 15.00 og varte til ca. kl. 19.30. Da stilnet de av. Tyskerne greide ikke å drive skiløperavdelingen ut av stillingene. Lonnevig hadde utført det oppdraget han fikk. Jeg ble såret ca. kl. 19.00, av to granatsplinter i venstre lår, og ble hjulpet inn på gården. En soldat, Bjørn Dal Andersen (også Finlandsfrivillig) forbandt meg. Dette ble gjort med gardiner som han rev ned. Det var nemlig ikke sanitetsutstyr med skiløperavdelingen. Dal Andersen falt i Gausdal.

Inne i huset var det foruten meg: kona på gården, hennes to sønner (sivile), ca. 30 år, og en ca. 12 år gammel gutt, som var kommet til gården i et ærend. Kampen startet så overraskende at de hadde ikke rukket å evakuere. Like før skiløperavdelingen trakk seg tilbake utpå kvelden, kommer Lonnevig inn til meg for å si farvel og takke for innsatsen. Han gir en av sønnene beskjed om å forsøke å ta ut hesten og en slede og kjøre meg til Eina. Men karen unnlot å gjøre

dette. Han mente nok at risikoen var for stor. Det samme synet hadde vel jeg også, men ønsket likevel den gangen at han hadde prøvet. (I ettertid er jeg glad for at han ikke gjorde det.)

Da Lonnevig og skiløperavdelingen hadde forlatt Blokkhus, følte jeg meg usigelig ensom. Kameratene var nå borte. Alene skulle jeg nå «hilse» på fienden. Hva ville de gjøre med meg, tro? For ikke å snakke om de to sivile sønnene. Det var jo nærliggende for tyskerne å tro, eller ville tro, at de hadde skutt på dem, og det kunne få sørgelige følger.

Tyskerne besatte gården. Dette skjedde under kraftig ildgivning. Vi måtte søke dekning i kjelleren. Denne lå under stua med lem i stuegulvet. Det følte som å være fanget i en felle. Skulle de gjøre det samme her som i Haugsbygd, nemlig å skyte huset i brann, ville jo det være verre enn noe annet. Men huset ble spart. Vi ble kommandert opp og ut. Til å begynne med var deres oppførsel overfor meg fiendtlig og truende. Men dette skyldtes nok en misforståelse. Jeg hadde nemlig i uforstand tatt av meg den blodige og våte uniformen, og ble nok tatt for sivilist som hadde skutt på dem. Da uniformen ble funnet, og det ble oppklart at jeg var soldat, forandret deres oppførsel seg. Den ble nå korrekt og god. Sanitetet skaffet bandasje, spanderte sigaretter og sjokolade. Etter en stund la de meg på en bære og begynte å bære. Da vi kom ut, fikk jeg se de to sønnene stå oppstilt etter veggen med armene over hodet, segneferdige. Det var en lettelse for meg å se at de levde. Utpå sommeren fikk jeg vite at tyskerne hadde spart deres liv, men gitt dem en brutal medfart.

Det var kun sledevei til Blokkhus. Jeg ble båret til en gård nærmere Brandbu, full av tyskere, også sårede. Der ble jeg liggende sammen med en såret tysker på et lite rom. Vi lå ved siden av hverandre. Ingen av oss sa noe. Begge hadde vi det vondt, og så var vi jo fiender. Ja, var vi egentlig det? Jeg følte det i allfall ikke slik. Da hendte det noe som er vanskelig å glemme. Den tyske soldaten rakte meg hånden, ser vennlig på meg og sier: «Kamerat». Jeg trykker hånden hans og svarer: «Ja, vi er kamerater.» Det var en god følelse.

Som nevnt behandlet tyskerne meg godt. En av dem viste det på denne måten: Han var et eneste stort smil da han kom til meg med mat. Det var en brødskive med et fleskestykke på. Dette var nesten like tykt som brødskiven. Flesk var snadder for tyskerne som hadde hatt fettrasjon i flere år. Men jeg var uvel og grøsset ved synet av flesket, hvilket jeg selvsagt ikke viste ham, men spiste den med tilsynelatende god appetitt.

Utpå dagen den 19/4 kom tyske sanitetsvogner og hentet de sårede og kjørte oss til Det katolske sykehus på Hønefoss for undersøkelse. Dette var overfylt av sårede tyskere. På en skole i nærheten, som var innredet til hospital, ble jeg liggende i flere døgn, for så å bli flyttet til Oslo, til Røde Kors Klinikk. Der ble splintene operert bort.

Noen år tidligere hadde jeg tatt et kristent standpunkt. Det hadde vært en bærende kraft for meg, og var det kanskje i enda større grad i dagene som her er beskrevet. En ting var klart for meg, at enten jeg skulle leve eller dø, så hørte jeg HERREN til.

*Egil Formo:*

# Apokalypse over Snarum

Vi leser i Den hellige skrift at Moses førte sitt folk tilbake til det forjettede land. Da han skuete inn i landet fra Nebo berg, hadde han storslåtte syner. Kjente antroposofar har siden hevdet at det er fra nettopp dette øyeblikk menneskeheten har fått evnen til å danne ytre bilder i sin indre verden. Få steder er dette mer dramatisk skildret enn i Johannes åpenbaring. Fangen på Patmos så inn i de siste og dypeste hemmeligheter. – Vi finner liknende syner hos andre jødiske vismenn som: Henok, Daniel, Baruk og Esra. Et felles trekk går igjen: Det gjelder å tyde tegn i tiden, slik at *en vet* når slutten og undergangen kommer. Læren om de siste åpenbaringer kalles Apoka'lypsen.

Få hendelser skaker mennesket til apokalyptiske tanker som lyn og torden. Selve lynnedslaget gir den maktesløse følelsen at at undergangen er nær.

Snarum er en bygd utsatt for mange lynnedslag. Når uværsskyene driver inn fra lavlandet, blir de fanget opp av de relativt høye åsene, og voldsomme, elektriske utladninger kan skje.

Sommeren 1906 drev Nils O. Stryken med slåttonna. Det trakk opp til et voldsomt uvær, og naboer var samlet på låven. Nils hadde akkurat berget inn et «dugelig» høyllass, da skrellet kom. Hesten, som sto for høylasset, ble slått i kne, en ungekse ble endereist etter halsbåndet nede i fjøset, kavalersersjant Glesne fikk en runddans i høyet og Maren Hjermundrud ble slått til uvett. «Men, je sto nå på beina, je da!» sa'n Nils. (Dette ble siden til et gjetord på Snarum: «Men, je sto nå på beina, je da,» sa Stryker'n.)

Oppe i Rundtom (på nabostedet) skal det også ha vært et liknende rabalder, et sted i tredveåra. Oskar Johansen, som bodde der da, var sterkt opptatt av elektriske fenomener. Han var blant annet også radiokonstruktør, og en av de tre første på Modum som fanget lyd gjennom selvbygget apparat i 1918. Han fortalte selv om tordenværet i tredveåra: «Og trur du itte at plutselig begynte et helvetes kulelyn å gå opp og ner langs omnsrør'n! Demme'så fekk je rivi av omnsringane og (jaggu) lura det ner i ommen! Vi stengte igjen og hadde jaggu å koke på i fjorten da'r!»

Andre snaringer har forsøkt å utnytte de skjulte natur-

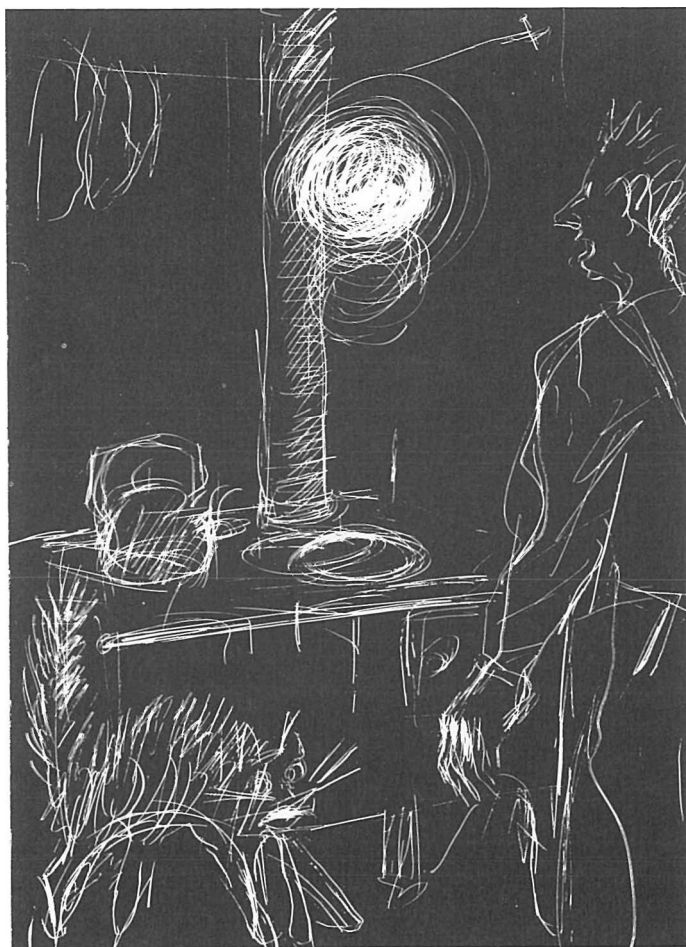

hemmeligheter, men det spørs vel om noen har hatt samme suksess som Rundtom'n fra tredveåra. Anders Kittilsbråten hevdet riktignok en gang at han kunne se skjulte hendelser. «Men, je er i grunnen best innadørs,» sa han.

Så vidt en vet, gikk intet menneskeliv tapt ved noen av nedslagene på Snarum. «Nei, det eneste je har hørt, var at det ein gong vart sli ihæl ein gris på Olavsbyberga,» sa Langrud'n (Nils Ellefsen).



Eli Moen:

# En reise til Sydvest-Tyskland - og dens følger

*Omkring starten på moderne norsk papirindustri*

I vår industrialiseringsprosess spilte tremasse- og papirindustrien en førende rolle, og denne industrien er blitt karakterisert som vår inngangsbillett til et moderne velstandssamfunn. Hvordan kom denne utviklingen i gang? Det fins i dag ulike syn på hvilke mekanismer som var av avgjørende betydning for å få prosessen i gang. Enkelte historikere hevder blant annet at utenlandsk kapital og teknologi var av avgjørende betydning for å starte industri i et tilbakesliggende land som Norge. Nedenforstående artikkel vil derimot vise at lokalt initiativ, lokal kapital og lokal tradisjon var like så viktige ingredienser i denne prosessen.

## BLOMSTRENDE TIDER

I Drammen bys historie beskrives begynnelsen av 1870-årene som en særdeles rik og blomstrende tid. Det var penger i overflod, og optimismen hersket blant byens forretningsfolk. Største delen av byens inntekter kom fra sagbruk og trelasthandel, som for en kortere periode skjøt



*Cand.jur. Jørgen Meinich (f. 1820–1911). En av pionerene i norsk tremasse- og papirindustri. Medlem av direksjonen for Drammenselvans Papirfabrikker 1873–1911. Direktør for Den Norske Hypotekbank 1885–1908.*

fart etter at dampsagene ble introdusert, og næringen frigitt i 1860. I toppåret 1873 bega to menn seg fra et nystartet aksjeselskap i distriktet ut på en reise til Tyskland. Selskapet var imidlertid ikke involvert i den blomstrende trelasthandelen, derimot var dets formål ifølge vedtektene «at tilvirke Papirmasse, Papir og Pap af Træ og andre Stoffe samt at tilberede kemiske Gjødningstoffer».

## EN BESKJEDEN TRADISJON

I samtiden var dette et ganske usedvanlig tiltak. I distriktet eksisterte det fra tidligere kun ett foretak som drev med fremstilling av papir, Eker Papirmølle, som var blitt grunnlagt av Hans Nielsen Hauge i 1802. Produksjonen av papir ved Eker var heller beskjedent, og foretaket var i utgangspunktet opprettet mer med et sosialt siktemål, sysselsetting av fattige og uføre, enn et rent forretningsmessig. For øvrig var situasjonen i Drammens-distriktet når det gjaldt denne næringen betegnende for landet som helhet; vi hadde en svært beskjedent tradisjon i papirfremstilling sammenlignet med andre land i Europa, medregnet våre nærmeste naboland, Sverige og Danmark.

## NYE MENN – NY TEKNOLOGI

I 1856 ble papirmølla ved Vestfossen overtatt av svogerne Harald Lyche og Erland Kjosterud fra Drammen. Både Lyche og Kjosterud kom fra familier som i generasjoner hadde drevet med forretningsvirksomhet i byen og dens omland. Bakgrunnen for overtakelsen var antakelig at Lyche fem år i forveien hadde åpnet en papirhandel i Drammen. Hans interesse i bransjen hadde åpenbart utvidet seg til også å omfatte fremstillingen av papir. For Eker Papirmølle, og ikke minst norsk papirindustri, kom dette til å bli et viktig skritt. Fremstillingen av papir ved Eker foregikk fremdeles på håndverksbasis, i form av såkalt bølgepapir, men internasjonalt var mekaniseringen av papirproduksjon allerede kommet i gang. De nye eierne hadde ambisjoner og fulgte opp den tekniske utvikling i tiden. I 1867 fikk de installert en vannturbin som drivkraft i mølla – for øvrig den første i Drammens-distriktet – og kort tid etter bestilte de også den første papirmaskinen.

Innen papirindustrien var det i årene rundt midten av århundret blitt utviklet en annen oppfinnelse som skulle bli vel så viktig for industrien i distriktet og landet, nemlig mekanisk tremasse. Ideen med å male opp tre (defibrering) som råstoff for papir var blitt utviklet i Tyskland og ble for første gang forsøkt her i landet ved Bentse brug i 1863. Det var en ny måte å utnytte en av våre store naturressurser, og

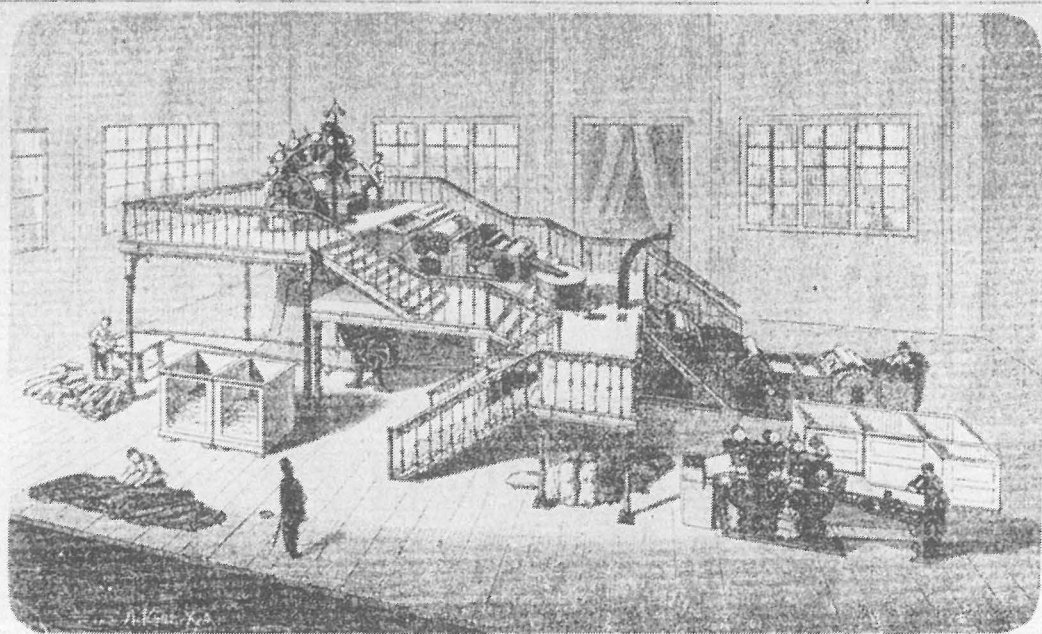

Allgemeine Pariser Ausstellung von 1867.

Württemberg'scher Hangar (Classe 59 Nr. 1).

# Holzzeugmaschine

nach Patent  
von

## Heinrich Voelter

Papierfabrikant in Heidenheim a./Brenz,

ausgeführt von der

Maschinenfabrik, Kesselschmiede & Brückenbau-Werkstätte

von

## Gebrüder Decker & Co.

in

### CANSTATT

unmittelbar am Bahnhof gelegen.

(WÜRTTEMBERG)



Diese Maschine ist in einem eigens dazu errichteten Gebäude, dem Württemberg'schen Hangar, von 25 Meter Länge und 12 Meter Breite, mit 50 Pferdekraften Dampfkraft, im Betrieb zu sehen.

E. I. S. 07.

Heinrich Voelters tresliperi på verdensutstillingen i Paris 1867. Anlegget var det første fullstendige og vellykkede tresliperianlegg som Voelter lykkedes å konstruere.



*Drammenselvens Papirfabrikker i slutten av forrige århundre.*

frem mot 1870 ble ti små tresliperier anlagt i Østlandsområdet.

Lyche og Kjosterud oppdaget raskt fordelene med det nye papirråstoffet, og samme år som mekaniseringen av papirmølla tok til, ble det første tresliperiet i distriktet reist ved fossen i Vestfossen. Året etter ble det reist ytterligere et sliperi på samme sted. Utbruddet av den fransk-tyske krig i 1870 førte til en høykonjunktur rent allment, men særlig etterspørselen etter papir fikk avgjørende konsekvenser for både tremasse- og papirindustrien i landet. Prosessen med bedriftsetablering innen tremasse og papir ble akselerert opp som følge av krigen og etterspørselen.

I løpet av få år ble 25 nye sliperier og fem, seks papirfabrikker anlagt, og det var midt under denne hektiske gründerfasen at eierne av Eker Papirmølle besluttet å utvide papirproduksjonen. Bekken som forsynte mølla med driftsvann var imidlertid for liten, og eierne bestemte seg derfor for å anlegge en helt ny fabrikk på et mer egnet sted. Stedet som ble valgt var ved Geithusfossen på Modum.

#### ET MODERNE AKSJESELSKAP STIFTES

Det nye anlegget ble budsjettet til å koste om lag 400 000 kroner, og for å skaffe til veie kapitalen stiftet de to initiativtakerne et aksjeselskap. På den tiden var det en meget anseelig kapital, men de klarte å samle inn det fornødne, og planene kunne dermed settes ut i livet. Men hvor skulle de skaffe seg maskiner og innretninger til en fullintegret papir- og tremassefabrikk? I Norge fantes ikke noen maskinindustri, det tekniske kunnskapsnivå var lavt. Rundt midten av århundret var det vokst frem enkelte mekaniske verksteder, men disse klarte i høyden å fremstille det rela-

tivt enkle utstyret til treslipingen og enkelte turbinvarianter. Norge ble regnet for et u-land i det forrige århundret, i hvert fall teknisk og økonomisk sett, og det er også blitt hevdet at avanserte produksjonsmetoder som blant annet moderne papirproduksjon ville ha vært for komplisert å innføre her på det tidspunkt. Det er også blitt hevdet av historikere at Norge var sent ute i utviklingen av papirindustri. En reise til Sydvest-Tyskland og dens følger bidrar imidlertid sterkt til å modifisere dette bildet av den norske industrialiseringsprosessen.

Det var altså for å skaffe maskiner og innretninger til det nystartede selskapet de to representantene Meinich og Hansen reiste til Tyskland høsten 1873. Resultatet av deres reise viser også at det var andre faktorer enn rent tekniske eller det tekniske nivået i landet som var viktige ved reisen av ny industri. Resultatet av deres reise handler også om den norske moderne papirindustriens første periode, som stort sett har gått i glemmeboken.

De to mennene, Jörgen Meinich og Michael Hansen, var henholdsvis direksjonsformann og teknisk direktør for selskapet som ved opprettelsen 19. mars 1873 ble kalt «Ekers og Gjethus Papirfabriker», senere omdøpt til «Drammenselvens Papirfabrikker». Meinich, som var utdannet jurist, var imidlertid en av de første i landet til å engasjere seg for det nye tremasse-produktet i og med at han hadde latt oppføre et tresliperi på sin eiendom Bjølsen i 1865 rett ved Bentse brug, som det andre i landet. Hansen var dansk, utdannet kjemiker og hadde lang praksis fra danske papirfabrikker. De to herrene hadde god kjennskap til den bransjen det nystartede selskapet peilet seg inn på, og det var heller ikke tilfeldig at de la veien til Tyskland.

## EN INDUSTRIPIONER OG ILDSJEL

Tyskland var i ferd med å utvikle en betydelig papirindustri, og det var også her fremstillingen av tremasse var blitt utviklet av veveren F. G. Keller og papirprodusenten H. Voelter.

Prinsippet om å bruke tre som råstoff for fremstilling av papir, var blitt funnet opp av Keller, men det var Voelter som kjøpte patentet av Keller, som utviklet maskineriet for produksjonen, og som sørget for å gjøre det nye produktet kjent rundt omkring i verden. I 1858 startet han et eget ingeniørselskap for konsulenttjenester for papirindustrien. For utvikling og produksjon av maskiner og utstyr samarbeidet han med ulike mekaniske verksteder i Tyskland så vel som i utlandet. Over årene utviklet Voelter et kontaktnett som spente fra de fleste europeiske land til Amerika. Voelter satset også bevisst på markedsføringen av sine produkter og deltok regelmessig på de store industriutstillingene rundt omkring i Europa fra 1850-årene av. I tillegg lot han trykke ulike brosjyrer for å spre kunnskap om produktene. Et par år forut for dannelsen av Drammenselvens Papirfabrikker, hadde «Polyteknisk Tidsskrift» anbefalt Heinrich Voelters maskiner som de beste som fantes. Da Meinich og Hansen en høstdag i 1873 banket på døren hos Voelter, var det langt fra noen tilfeldighet som hadde ført dem dit. Voelter var på det tidspunkt en av de mest kjente menn innen papirbransjen.

Voelter møtte de to representantene fra Norge og deres prosjekt med stor interesse. Han tilbød seg å utarbeide en plan for en integrert fabrikk for produksjon av både tremasse og papir, sammen med en lisens for bruk av Oswald Meyhs prosess, en nyutviklet prosess for fremstilling av



Heinrich Voelter 1817–1887.

brunt papir. Prosessen besto i at treet ble kokt i damp før det ble slipt. Tremasse som ble behandlet på denne måten ga et sterkt, læraktig papir, men med en brun farge som ikke lot seg blekø. Papiret ble derfor kalt brunpapir. Som innpakkingspapir var det imidlertid utmerket, og det var utelukkende fremstilt av trefibrer. Som rent trepapir var Meyh-papiret det første vellykkede, da papir fremstilt av vanlig tremasse var for sprøtt og uholdbart. Vanlig tremasse måtte derfor blandes med andre materialer for å gi et tilstrekkelig sterkt papir. Meyhpapiret var for første gang blitt vist på verdensutstillingen i Wien samme år.

Voelter klarte å overbevise Meinich og Hansen om fordelene ved sitt forslag, og full av entusiasme reiste de hjem og anbefalte det til selskapet. Til tross for at et slikt «nøkkelanlegg» langt oversteg de kostnadene man opprinnelig hadde tenkt seg, ble forslaget antatt. For å være i stand til å finansiere Voelters anlegg, betød det at størrelsen på aksjekapitalen måtte heves fra 400 000 til en million kroner. I samtiden var det litt av et gigantprosjekt. Til sammenligning kan nevnes at Union Co. og Hunsfos, som ble anlagt omtrent samtidig, ble startet med aksjekapitaler på henholdsvis 320 000 og 480 000 kroner. Selskapet klarte å reise det meste av kapitalen, og Voelter selv ble medeier med en aksjepost på 20 000 kroner.

### ET VELLYKKET FORETAK

Byggingen av fabrikken skjedde i samarbeid mellom teknisk direktør og en ingeniør fra Voelters firma. Maskinene ble levert av forskjellige tyske maskinfirmaer, blant annet fra Augsburg (antakeligvis M.A.N.). Anlegget ble utstyrt med to papirmaskiner og fire slipemaskiner, og hadde en kraftkapasitet på over tusen hestekrefter. Kraftkapasiteten på tyske sliperier lå den gang på om lag 50–60 hk. Det var altså ikke uten grunn at anlegget ved Geithusfossen ble omtalt i tyske bransjeorgan. Slipemaskinene ble drevet av vannturbiner, mens papirmaskinene ble drevet med damp. Våren 1878 sto hele anlegget ferdig, og regulær produksjon kom i gang i løpet av kort tid og uten store problemer. Bortsett fra teknisk direktør og enkelte nøkkelpersoner i produksjonen, blant annet maskinførerne, som var svenske, besto arbeidsstokken i stor grad av folk fra distriktet.

Da produksjonen endelig kom i gang, hadde imidlertid tidene snudd. Høykonjunktoren fra begynnelsen av 1870-årene var blitt avløst av en krise som internasjonalt har fått betegnelsen «The Great Depression» og som varte til ut på 1890-tallet. Denne krisa nådde Norge i 1875 og førte blant annet til slutten på den store sagbruks- og trelasthandelens æra i Drammensvassdraget. Papirindustrien ble også rammet. Mens de fleste år på 1870-tallet hadde vært preget av prisoppgang på papir, satte en ny utviklingstrend i gang mot slutten av tiåret. Fra nå av gikk prisene på papir i bare en retning, nedover. Flere av de nystartede norske papirfabrikkene måtte gi opp og nedlegge papirproduksjonen, blant annet Union Co. og Hunsfos.

På Drammenselven derimot gikk driften for fullt. Fra 1880 til 1888 ble produksjonen fordoblet. Fabrikken ble ødelagt av brann i 1889, men ble bygget opp igjen i løpet av et år, og i løpet av 1890-årene ble produksjonen nesten

**Holzzeugfabrik**  
mit  
Maschinen nach Heinrich Völter's Patent.

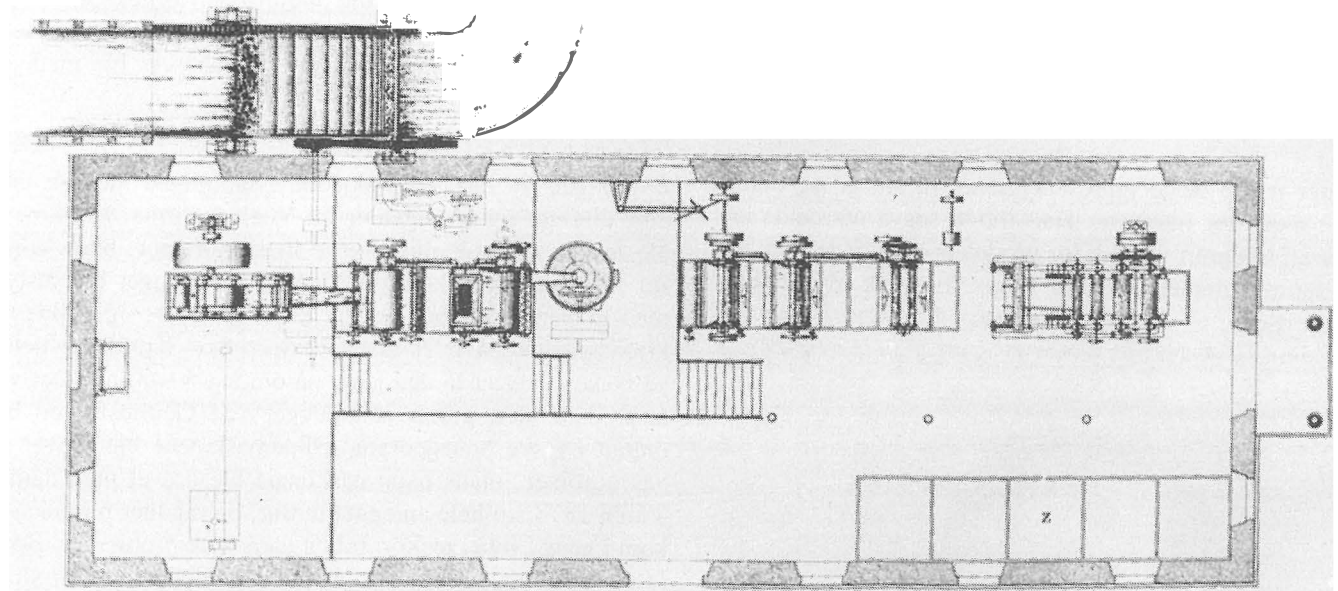
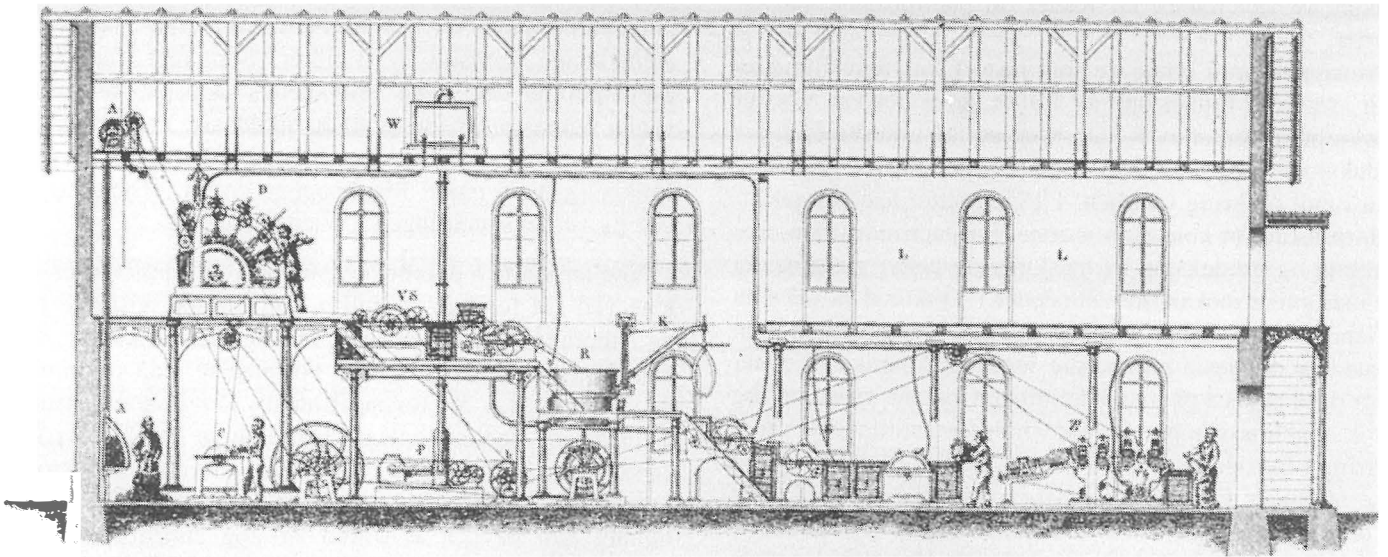

*Voelters første tresliperiapparat fra 1848.*

firedoblet. Bedriften ga også eierne en rimelig god fortjeneste. Hvorfor lykkedes Drammenselven, mens andre møtte vanskeligheter og til dels måtte gi opp?

En stor del av forklaringen ligger utvilsomt i den teknologi og det produkt som Drammenselven hadde valgt å produsere. I motsetning til Drammenselven valgte flere av de øvrige papirfabrikkene å satse på britiske papirmaskiner, til dels brukte. Disse ble levert enkeltvis, og ikke som en ferdig pakke, i en integrert helhet. Papirmaskinene var med andre ord ikke konstruert for det særskilte tremasseråstoffet, og flere av disse fabrikkene fikk dermed problemer med «fillekjøring». Produksjonsproblemer og dårlig maskinkapasitetsutnyttelse viste seg å bli fatale da markedet snudde i slutten av 1870-årene og prisene falt.

En annen viktig forklaring på Drammenselvens suksess var det nye papirproduktet, brunpapiret, de hadde våget å

satse på. Gjennom selskapets agent i Hamburg, Kratzenstein et Co., ble brunpapiret eksportert til Syd-Amerika der det var stor etterspørsel etter innpakkingspapir i den blomstrende frukthandelen. Brunpapiret viste seg å være fortreffelig for dette formålet. Det var et billig og sterkt papir. Hver uke ble det skipet små baller med brunpapir til Hamburg for videre forsendelse derfra. Over Atlanteren ble disse ballene brukt som ballast på store skip. Frakten ble derved rimeligere, og brunpapiret fra Norge var prismessig konkurransedyktig, til tross for den lange transporten.

Sist, men ikke minst viktig, var det forhold at brunpapiret kunne fremstilles av et råstoff landet var selvforsynt med. Helt frem til gjennombruddet for cellulosen i slutten av 1880-årene, måtte papir fremstilt på trebasis tilsettes andre stoffer, blant annet kluter og halm, for å gi gode nok papirkvaliteter. Særlig kluter var forholdsvis dyre å anskaffe her i Norge. Bedrifter som Union og Hunfos hadde satset

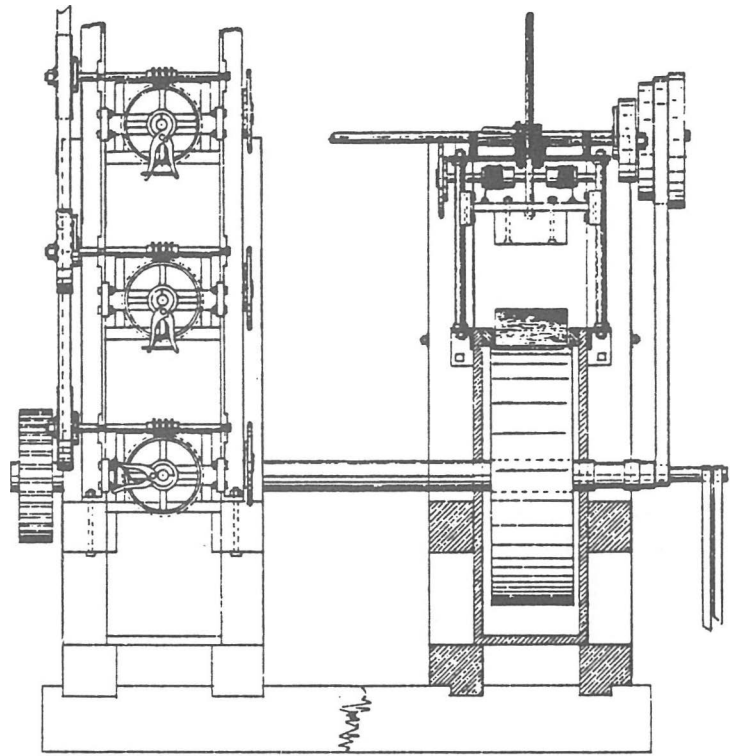
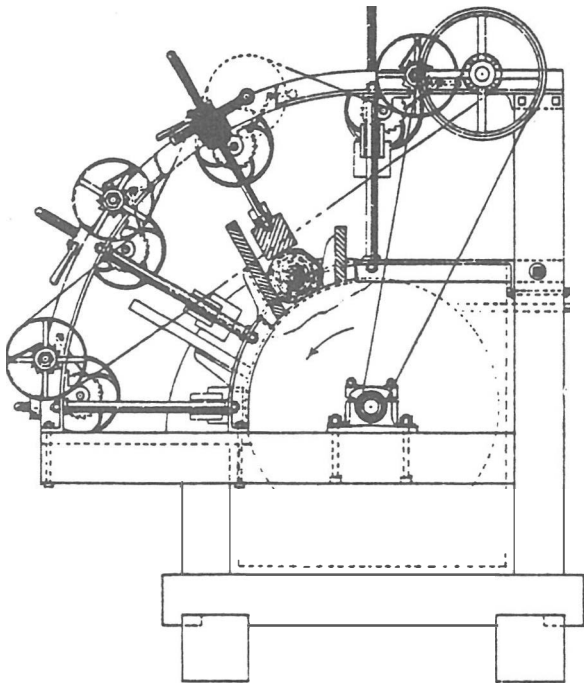

Tegning av tresliperi etter Voelters system, lik anlegget som Drammenselven bestilte i 1873.

på trykkpapirproduksjon, og var dermed delvis avhengig av å bruke dyrt, importert råstoff. I den harde internasjonale konkurransen måtte de altså i første omgang gi opp «den vanskelige papirproduksjonen». Våre naturlige fortrinn som i denne sammenheng var gran og vannkraft, spilte med andre ord en avgjørende rolle i den første fase av norsk papirindustri.

Etter hvert var det nemlig ikke bare Drammenselven som eksporterte brunpapir fra Norge. Bedriftens suksess vakte oppsikt, og den fikk raskt sine etterapere. I løpet av kort tid var det en rekke fabrikker som produserte brunpapir, som for eksempel Bøhnsdalen, Funnefos, Granfos, Tinfos, Stray og Holmen. Brunpapirsuksessen lar se også avlese i landets eksportstatistikk. Fra 1881 til 1891 økte volumet av den norske papireksporten med 260 prosent. Mesteparten av denne eksporten (80–90 prosent) besto av brunpapir. Fremgangen innen papirfabrikasjonen som ble gjort i disse årene, ble også bemerket i samtiden. Flere av papirfabrikkene deltok på utstillingen i Christiania i 1883, og papiravdelingen fikk særskilt god omtale i Teknisk Ukeblad. En del fabrikker ble også tildelt medalje for sine produkter, blant annet Drammenselven.

Den reisen de to representantene for Drammenselven foretok til Tyskland høsten 1873 må sies å ha vært særdeles fruktbar, både for bedriften og ikke minst for landets papirindustri rent generelt. Naturlig nok er den første del av vår papirindustri blitt kalt brunpapirperioden. Brunpapiret holdt sin stand på markedet helt frem mot første verdenskrig.

#### LITTERATUR- OG KILDEHENVISNINGER:

- Bergh, T. et al, Norge fra u-land til i-land, Oslo 1983.
- Bayerl, G./Pichol, K., Papier. Produkt aus Lumpen, Holz und Wasser, Hamburg, 1986.
- Bendello, A., Keller-Voelter, Die Einführung des Holzschliffes in der Papierindustrie, Hagen-Kabel, 1957.

Eier, S., Fløting og trelasthandel, Drammensvassdragets Fellesfløtingsforening 1807–1957, Drammen 1956.

Mikkelsen, P., Norsk tremasseindustri 1863–1895, En studie i et industrielt gjennombrudd, Oslo, 1975.

Moen, E., Von Heidenheim nach Drammenselven. Technologietransfer aus Deutschland in der Frühgeschichte der norwegischen Papierindustrie, uttrykt foredrag, 1989.

Moen, E., The Age of Paper – and Norway's Entry. Viewed through the Development of the Pulp and Paper Industry in the Drammen District, Oxford, 1991.

Olsen, Kr. A., Skipsfarts- og trelastbyen Drammen, Drammen, 1959.

Sætherskar, J., Det norske næringsliv, Buskerud Fylkesleksikon, Bergen, 1951.

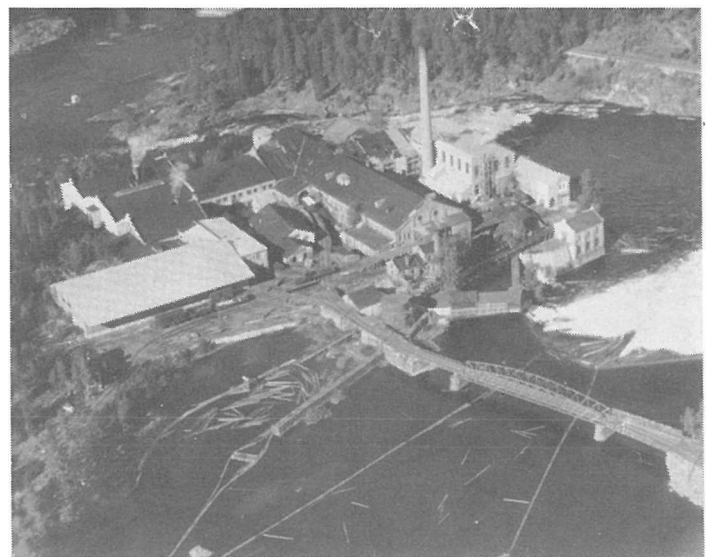

Drammenselvens Papirfabrikk er fortsatt i drift.

Nils Drolsum:

# Dramatikk da den siste Holleia-bjørnen falt

«– Nå står 'a flettane fint, sa Presterud'n. Og så small det. Binna stufte med ein gong. Presterud'n smilte og strauk si over panna.» «– Nå bler'a snart roligere, sa'n, – så nå går vi bort te 'a.»

Det var en augustdag for 82 år siden. Da som nå var det vanlig i Øderud og Tongsrenda å slippe sauene på sjøstell i



Andreas Eriksen Presterud 1844–1929.

Holleia inntil de om høsten ble sanket sammen og ført til bygds igjen. Helt uten tilsyn gikk forresten ikke beitedyrene, idet eierne av og til tok seg en tur for å se til dem, ha med seg en saltsmak og i det hele tatt ha peiling på hvor de holdt seg i de milevide skogene.

Traktene omkring Grautås-setra på Snarumssiden hadde gode beiteforhold og hver sommer gikk det derfor mye sau i disse områdene.

En augustdag kom Søren Hellum fra Drolsum fra skogen etter å ha sett til beitedyrene. Men nå hadde han dessverre sørgelige meddelelser fra beitetraktene. Han hadde funnet flere sauer som var drept etter stygg medfart. Det var helt tydelig at rovdyr hadde vært på ferde. Fordi det var så lenge siden det hadde operert slagbjørn i disse delene av Holleia, var det vanskelig å tenke seg at den slags rovdyr hadde funnet tilbake. Til å begynne med antok man at det kunne dreie seg om en eller flere gauper. Men selve framgangsmåten frikjente gaupa for drapene. Det måtte ha vært andre dyr på ferde.

– Slik lå det an da min far, Andreas E. Presterud og Hans Øderud – begge erfarne elgjegere og med drevne elghunder – fikk flere henstillinger om å gå inn i området for å undersøke forholdet nærmere, skrev Godtfred Presterud i en artikkel i Drammens Tidende Buskeruds Blad i 1967. Godtfred Presterud var i voksen alder mangeårig veioppsynsmann i Drammen og hadde hele den dramatiske beretningen om den siste bjørnejakta i Holleia direkte fra en av hovedaktørene.

Andreas Eriksen Presterud var en skaukar av den gamle skolen. Han var født i 1844 og levde det meste av sitt liv i Presterud der han døde i 1929. Presterud var kjent for sin store ro i all sin ferd. Det var ikke godt å tenke seg noen episoder som skulle bringe ham ut av fatning, ble det sagt av dem som kjente ham godt.

Hans Øderud, (1868–1943) var en viden kjent elgjeger i Modum. Han bodde på Øderud og drev blant annet i mange år i brøtningen i Henåa. Som elgjeger opererte han over store deler av Modum, blant annet svært mye på Øståsen. Han var også kjent for å ha svært gode elghunder.

Det var med andre ord erfarne jegere som ble sendt til skogs på bjørnejakt disse sensommerdagene i 1907.

Blant de usikkerhetsmomentene de to jegerne var opptatt av, var hvordan hundene deres ville oppføre seg ved møtet med bjørn. – Men, som Godtfred Presterud skriver i nevnte artikkel, «– det var en velferdssak for bygda å få klarhet i forholdet, og jegerne tok derfor oppdraget på seg.»

Den nøkterne veioppsynsmannen gir en grei beretning, uten særlig «krydder» i framstillingen, av dramatikken i Grautåsen denne augustdagen. Vi skal senere se at andre beretninger om det som hendte har fått med seg flere detaljer da de to Drolsum-jegerne sto ansikt til ansikt med ei velvaksen bjørnebinne som kjempet innbitt for sitt eget og sitt avkoms liv.

Men før vi slipper Godtfred Presterud til igjen med sin framstilling, ser vi litt på hva de dagers presseoppslag fortalte om begivenhetene i Holleia. I Drammens Tidende Buskerud Blad sto følgende å lese under tittelen «Skutt bjørn i Holleia» den 14. august i 1907:

«— Den for et par dager siden omskrevne bjørn, som herjede i Holleia, er nu skudt — til stort hell for alle dem, der har kreaturer i skogen paa de kanter, idet dens graadighed ved nærmere undersøkelse var overmaade stor. Jægerne Hans Øderud og Andreas Præsterud fikk med to hunde spor paa bamsen ved en sæter, Grautåsen, hvorhen den var kommen for at undersøge, om der var flere sauer at faa tag i. Hundene, som ikke før hadde gaaet paa bjørnespor, drog haardt paa ham og kom snart til et sted, hvor et par sauer nylig var slagne ihel. Videre forfulgtes udyret i nordvestlig retning i 4 timer, da jægerne slap hundene, som snart fant bjørnen med en unge. Bamsen jagede ungen op i et tre, hvor den straks rammedes af et skud fra Andreas Præsterud. Dette bragte den til at slippe taget og rase nedover stammen uden at være istand til igjen at hugge sig fast. Jægerne sprang nu frem, men før de kom hen til Treet, kom mor sjøl farende imod dem, og paa ca. 10 meters afstand rammedes den af et velrettet skud fra Hans Øderud, saa den snublede, og etter nok et par skud var dens dage talte. Ungen var imidlertid kommen lidt undaf og havde faaet anledning til at fare tilvands i et nærliggende tjern, hvorhen hundene sporede, og man maatte forlade stedet, da man ikke havde tid til nærmere undersøgelse. Bjørnen blev lørdag aften ført til bygden hel og holden, og folk i flokkevis strømmede til for at se den.

Man har nu fundet levninger af sauer paa flere steder, ja, lige ned til bygden og tæt ved husene hvor den oppholdt seg. Man antager at det er en fremmed gjæst som af skud og leven ved jernbaneanlegget i Sognedalen er skræmt sydover, og det er meget som tyder paa at der kan have været flere i følget, idet man omtrent paa samme sted som denne blev skudt, tror at have været paa spor efter bjørn på andre kanter her i nærheten. Den skudte bjørn maalte utstrakt som den laa paa gulvet 2,15 fra snuden til og med de udstragte bakben. Tykkelsen var og forhold hertil, saa den havde levet godt. Gammel var den ogsaa, den hadde flere riktig daarlige tænder og et par havde den mistet.»

Så langt DT-BB's reportasje om hendelsen som naturlig nok var uten noen form for illustrasjoner.

Så tilbake til Godtfred Presteruds beretning:

«— Med våpen og to hunder startet det hele en formiddag. Etter ca. en og en halv time tok jegerne rast på setervollen, Grautåsetra. Hvilten kunne ikke gjøres lang, da hundene var vanskelige å få til å holde seg rolige. En påtrengende ting var at ufrivillig elglos måtte unngås, og hundene ble derfor ført i bånd. Etter oppholdet på setervolden gikk turen opp åsen. På toppen av denne kom de rett på en slakteplass etter en sau som var slått ned, og skinnfiller var slengt omkring. Da jegerne undersøkte stedet nærmere, fant de på en trestubbe sauebjeffa med hel klave. Ut av dette fikk de vite hva de gjerne ville ha rede på, og den ene jegeren sa til den andre: «Nå veit vi sekkert å det er for en kar som driver her.»

Hundene ble for alvor så ivrige at de måtte slippes, og dermed bar det nordover åsen med dem. Etter en kort stund ble det en ilter los og et svært bråk. Levenet kom antagelig i forbindelse med at ei bjønnebinne jaget en ungbjørn opp i et tre, men det var noe jegerne erfarte da de kom nærmere.



Det tok ikke lang tid å ta seg fram til stedet hvor losen fant sted. Inne i et holt med smågran og løvkratt var det et veldig leven. Her skulle Hans Øderud stikke inn for å undersøke hva det var og han fikk da se ei bjønnebinne som var opptatt med å jage unna seg to hunder. På grunn av krattskogen var det vanskelig å få inn skudd på binna, blant annet også fordi begge hundene kretset rundt henne. Tross de vanskelige forholdene ble formentlig et skudd avfyrt mot bjørnen.

Imens hadde Andreas E. Presterud, som gikk litt på siden, fått øye på en bjørnunge — antagelig toårsunge — oppe i ei gran. Da han skjøt på denne, falt ungen ned og tok med seg grenen den lå på. Da kom binna, og det var et dyr som ikke akkurat var velviliig stemt. Ferdig til angrep kom binna på toben mot det sted Presterud befant seg.

Her må det fylles ut med en sidebemerkning: For alle tilfelle skyld hadde min far stukket i vestlommen noen spesialpatroner han en gang hade fått av en ishavsfarer til bruk på isbjørnjakt. Denne ammunisjonen var ubrukbar på elgjakt og var blitt liggende. Som situasjonen under losen raskt utviklet seg, kunne han ikke ta noen chance, og han byttet derfor den vanlige jaktpatronen ut med en av de nevnte spesialpatroner. Dette gjorde han mens binna kom mot ham på to ben.

Her forlater vi et øyeblikk Godtfred Presteruds beretning. Andre beretninger fra de dramatiske minuttene i Grautåsen går ut på at Hans Øderud hadde løsnet flere skudd mot den rasende bjønnebinna. Et av disse hadde truffet dyret i ene framfoten som var blitt skutt av. Så når binna i all sin velde kom mot Presterud'n på toben, så hang ene labben og slang.





Og på folkemunne ble dramatikken skildret slik:

«– Da binna kom settanes beint imot skyttera, strauk Presterud'n si over panna som han jamt gjorde og sa: – Denna var sinna du.» Men han sto like rolig og lot Øderud'n skyte. Binna vart såra og kom på to beint imot dom. Men bikkjene beit 'a i beina, så hu måtte snu si mot dom iblant. Og derfor gikk det itte så fort.

Da sa Øderud'n: «– Skyter itte du da?» Presterud'n smålo og strauk si over panna igjen og svare: – Å, je mente at når fysst du bynte å skyte, så måtte du få leike di med 'a sålenge. Men da får je nesten ta ein ekstra god patron je har i vestlomma.»

Denne patron sette'n så i børsa, og så sa'n: «Men da må du nesten gå unna skøttlinna, ellers kan je' ta dere begge.» Øderud'n gikk da te sides, og binna sto da på to og var itte langt unna. «Nå står 'a flettane fint,» sa Presterud'n. Og så small det. Binna stufte med ein gong, og da det svære dyret rasa bakover på ryggekul'n, såg dom godt den avskøtne labben som hang og slang. «Nå vinker'a a', sa Presterud'n.

Det kan også legges til at Andreas Presterud hadde døpt de før omtalte ishavspatronene for «ekspresskuler». Dette var patroner med rene blykuler uten stålmantel og med grovt kaliber.

Tilbake til Godtfred Presteruds mer nøkterne beretning.

«– Imidlertid gikk hundene hardt på. De rente fram til skiftes og hugg bamsen i ryggpelsen. Dette gjorde at binna rett som det var snudde seg for å hugge etter hundene.

Således kom øyeblikket at binna viste den ene siden. En fulltreff i bogen på 17 meters hold og den ene forlabben hang rett ned mens den andre med sprikende klør ble holdt rett i været fremdeles. Etter noen øyeblikk falt dyret over på siden.

Bjørnen viste seg å være et fullvoksent eksemplar, litt over to meter lang. Den manglet en fortann, men det kunne ikke ses merker etter gamle eller nyere skader i bjørnekjeften. Kort etter at bjørnebinna var felt, kom tiden for å se etter hvor det var blitt av den andre bjørnen. Den var imidlertid borte. Begge hundene ble tatt i bånd, og sporingen begynte. Sporet førte rett til det ene Uletjernet ikke langt unna. Tross leting i terrenget omkring tjernet, var det ikke mulig å ta igjen sporet etter bjørnen videre med to gode sporhunder. Forfølgningen måtte oppgis.

«– Det kunne være grunn til å tro, hevder Godtfred Presterud, – at bjørnungen var så mye skadet at den muligens var druknet. For de to jegerne var det hele et mysterium som titt og ofte ble drøftet dem imellom. Intet kunne med sikkerhet forklares som sannsynlig. Blant bygdefolk fikk hele denne slagbjørn-episoden levende oppmerksomhet, og denne har tildels holdt seg senere. Etterhvert fortaltes selsomme beretninger og eksempler om funn av bjørneskaller som var blitt bitt fast i sunkne trestammer og annet. I dette møter vi kanhende den gamle folketro som synes å bygge på erfaringer om at syke og skadede dyr – søker å gjemme seg bort.

I følge en beretning om akkurat dette, så hadde en gammel mann fra Drolsum en gang dratt i land ei gammel «låg» fra Arnestjern innenfor Presterud. I denne ene «låga», ble det funnet sju bjørnekjefter med tanngarden fasthugget! (At hele syv bjørner skulle ha druknet så presis på samme sted, måtte vel i såfall ha vært mere enn en tilfeldighet!)

Og pressen fulgte opp begivenheten i Grautåsen under tittelen «Ikke flere bjørne i Holleia.» Der slås det fast at de to bjørnejegerne fra Drolsum er kommet tilbake til bygda etter en ukes sammenhengende bjørnejakt. «Først prøvede de at finde den i et tidligere nummer omtalte saaret bjørnunge, som hadde gået tilvands, men det lykkedes dem ikke. Den har rimeligvis etter bjørnens sedvane i livsfare bidt sig fast i bunden og fundet sin død. Tjernet er meget dybt, saa videre sokning vil nok ikke føre til noget resultat.»

I denne avisreportasjen fortelles det at bjørnejakten hadde fortsatt over store deler av Holleia. Det ble funnet mange spor etter den ene binna som hadde herjet, men ikke tegn til flere bjørner i området. Saueeierne samlet sammen sine dyr og det viste seg at 22 sauer var drept av slagbjørnen. Dessuten hadde binna slått til mot krøttera på Bronesvollen. Dette var buskap som hørte til på Bråtavollen seter. Der ble ei voksen ku slått ned og stygt skamfert. Hvor sterk en voksen bjørn egentlig er, ble det vist et eksempel på ved dette tilfellet, ettersom binna hadde tatt kua i et eneste favntak og båret den til et foreløpig skjul under ei kvistegran. Risp etter fem klør på hver side av buken av kua, fortalte om det krafttaket.

Holleia var en gang svære bjørnetrakter. Ifølge Godtfred Presterud førte overgangen fra munnladning til bakladningsgeværer til at bestanden ble tynnet kraftig ut.

Men den siste bjørnejakten i disse traktene, har blitt holdt levende i fortellertradisjonen, i alle de 82 år som er gått.

Arne Sørensen:

# Elefant på Wikersund Østre



*Elefanten fra Østre Wikersund. Elefanten er blå, ranken under er i blått, hvitt og gult på rødbrun bunn.*

Ved forberedelse til flytting av den gamle bygningen på Wikersund Østre, gnr. 25, bnr. 3, eier Svein Erik Lieng, kom det for dagen litt av en overraskelse.

Under den gamle, breie panelen var tømmerveggene dekorert nesten fra gulv til tak. Hele 1. etasje ser ut til å ha vært malt.

Jo Sælleg, som står for nedtaging og oppsetting (bygningen skal settes opp igjen på Bolkesjø), vil sikkert komme med en utførlig rapport om både den bygningsmessige siden av saken og dekorasjonene ved en senere anledning.

Dekorasjonene er utført i limfarge eller tempera (eggeplommer og kokt linolje som bindemiddel). Som en vil se av bildene, er det mye som minner om renessanse akantusmaling, lik den en kan se f.eks. i Vatnås og Nore stavkirke. Men her er en del friere elementer med liljer, tulipaner og drueklaser.

De øverste tre stokkefarene har en hvit limgrunning hvor det er laurbærgirlandere som binder det hele sammen. Her er det en dekor som peker mer mot barokken, med fugler, hunder, hjort, hus, busker, en hvilende kamel og en elefant. Det er en morsom og meget livlig dekorasjon som etter stilen å dømme hører hjemme helt på slutten av 1600-tallet.

Så kan en lure på hvilken standsperson som har satt opp sin rikt utsmykkede residens ved Tyrifjordens bredd. Noe vanlig bondehus er det ikke, arkitekturen er datidens bygård. Huset har seinere vært brukt både som skystasjon og sundsted med alle rettigheter. Det påstås at enkelte har sett rosa elefanter under for heftig nytelse av sundmannens varer, men denne elefanten er gråblå.

Kristian Linnerud:

# Jernbanen på Modum



Vikersund jernbanestasjon.

To jernbanestrekninger går gjennom Modum, Randsfjordbanen og Krøderbanen. Den siste er nå bare museumsbane. Bergensbanen går ikke gjennom Modum. Rett nok har Bergens-togene gått her siden 1984, men de følger Randsfjordbanen. Selve Bergensbanen går fortsatt om Roa.

Randsfjordbanen er en av landets eldste jernbaner. Den første jernbanen i Norge ble tatt i bruk i 1854. Banen går mellom Oslo – eller Kristiania, som det het den gangen – og Eidsvoll. Randsfjordbanen kom som nr. 6. Strekningen Drammen–Vikersund kunne tas i bruk i 1866, og hele banestrekningen fra Drammen via Hønefoss til Randsfjorden ble ferdig i 1868. Banen er derfor 122 år gammel i 1990. Krøderbanen kom etter som nr. 11 i 1872. Samme år ble forresten banen mellom Drammen og Kristiania åpnet. Fra Drammen kunne en derfor reise med tog til Vikersund seks år før en kunne ta toget til Oslo.

Randsfjordbanen ble åpnet med pomp og prakt den 12. oktober 1868. Toget gikk fra Drammen med tre lokomotiver og 20 vogner. Kong Carl den 15. var kommet fra Sverige med dronning, prins og prinsesser (vi hadde union med Sverige på den tiden), og alle notabiliteter var blant de 400 passasjerene. Historien beretter at «etter 3 1/2 times togferd med æresport ved Vikersund og flaggsmykket kirke

i Hønefoss, foretok kongen den høytidelige åpningen på Randsfjord stasjon». Om tilbaketuren til Drammen heter det at den gikk fort, for både «direksjon og lokomotivførere hadde rimeligvis, som vi andre, drukket noen glass vin, og da vi var kommet over stigningen ved Randsfjorden, løp vi med 5 miles fart i timen». 4,8 mill. kroner hadde banen kostet. Da Krøderbanen ble åpnet fire år senere, skjedde det uten særlige festligheter.

Jernbanen ble ikke bygd uten kamp i Stortinget. Drammen var på den tiden, som nå, en viktig by med stor handel og skipsfart. Alle mente at det var viktig med god kommunikasjon med opplandene langs Drammenselva og rundt de store innlandssjøene Tyrifjorden, Randsfjorden og Krøderen. Men det var harde diskusjoner om en skulle velge kanaler og sluser eller bygge jernbane. Jernbanetilhengerne vant, og i juni 1863 vedtok Stortinget med 65 mot 44 stemmer at Randsfjordbanen skulle bygges. Et halvt år etterpå begynte anleggsarbeidet, og tre år senere var altså jernbanen kommet helt til Vikersund. Det er imponerende når en tenker på hva slags anleggsredskap en da hadde å bruke: hakke, spade, trillebår, meisel og hammer. Det måtte også bygges bruer over Døvikfoss ved Åmot og ved Geithus.

Mens det var liten diskusjon om traseen for Randsfjord-

banen, var det flere alternativer for Krøderbanen. Ett av dem hadde utgangspunkt fra Åmot oppover langs Simoa og over til Krøderen. Bygging av Krøderbanen hang forresten i en tynn tråd i Stortinget. Men stortingsmann Olaus Færden fra Ringerike fant en utvei med økonomien. Den samme Færden er for øvrig bror av tipp-oldefar til en av Modum formannskaps nåværende medlemmer, Elisabeth Aamodt.

Hvordan så det da ut i Modum på den tid jernbanen kom? Modum var ei jord- og skogbruksbygd. Sagbruksdrift hadde bygda hatt siden 1500-tallet. Blaafarveværket var over storhetstiden i 1830/40-årene. Elvene var viktige transportveier. De store treforedlingsbedriftene hadde ennå ikke kommet. De ble etablert fra 1870-årene og ut over i slutten av forrige århundret. Fossene var drivkraften, tømmer var det i skogene rundt, og nå hadde jernbanen gitt lette transportmuligheter til utskipningshavn i Drammen. Modum blomstret, og folketallet økte. Bosettingen og industrien fikk sine tyngdepunkt rundt jernbanen og de stasjonene som ble bygd. Stasjonsbygningene på Åmot og Vikersund var ferdige da banen ble tatt i bruk i 1866, og Geithus stasjon kom etter i 1875. Det kan neppe pekes på noen annen hending i Modums historie med større varig betydning for bygda enn nettopp jernbanen. Det er derfor både synd og skam at jernbanen praktisk talt ikke er nevnt i verket Modums historie.

Både Randsfjordbanen og Krøderbanen var til å begynne

med smalsporet med bare en drøy meter avstand mellom skinnene. Normalsporet vi kjenner i dag, er på nær 1,5 meter. Omleggingen fant sted i 1909, og i 1959 gikk en over fra damp til elektrisitet. Da var det slutt med å vente i Hokksund et kvarter på skifte av lokomotiv fra damp til elektrisitet eller omvendt. I mellomtiden hadde en forresten begynt å bruke mye dieseldrevne motorvogner til passasjertrafikken. De gikk gjerne helt fra Drammen.

Jernbanen betydde ikke bare meget for næringslivet og reiselivet. Jernbanen har gitt levebrød for mange moinger, enten det har vært på banen, på stasjonene eller som kjørende personell. Bare på Vikersund stasjon var det i femtiårene ansatt 19–20 mann, og da er håndverkerne ikke medregnet. Det ble drevet snekkerverksted i den søndre bygningen på stasjonen, og jernbanens smie sto omtrent der rutebilgarasjen nå ligger. Det gikk sidespor ut på den tangen som lå utenfor Grandvika. Grandvika var da ei virkelig vik med vann helt inn til veibanen foran Grand.

Stasjonen var på den tiden heldøgnsbetjent, og all skifting måtte foretas manuelt. Hver dag kom det fulle godsvogner til pakkhus, og det var mange timers arbeid med uttak og registrering. Det var 15–18 persontog i døgnet og ca. 10 godstog. Alle tog stoppet, og alle tog krevde sin betjening, også av kull og vann. Men så kom konkurransen fra bilene, både privatbilene og lastebilene. Jernbanen var heller ikke nøye med å konkurrere med seg selv ved å sette opp busser parallelt med jernbanen.



*Grusing av Krøderbanen (pakking). Johan Monsen (banevokter) til venstre bak, Edvard Monsen (baneformann) i midten bak, begge med luer. Fra venstre stående i første rekke på planen: Guldbland Kolkind, Guldbland Lerskallen (begge Drolsum). Resten ukjente.*

Elektrifiseringen i 1959 satte mindre krav til bemanningen, og i 1973/74 kom fjernstyringsanlegget, slik at signaler og sporveksler kunne dirigeres sentralt fra Drammen. I 1990 er det sier og skriver én mann tilbake, og han har heller ikke full stilling med jernbanedriften. Han deles med bilruta. Både Åmot og Geithus stasjoner er ubetjente, og Drolsum stasjon har gått over til holdeplass.

Men alle tog er ennå ikke borte. På en vanlig hverdag går det i 1990 15 persontog og 6–8 godstog på Randsfjordbanen. Av persontogene er det fire som ikke har stopp i Modum, og fire andre stopper bare i Vikersund. De resterende stopper også på de tre stasjonene og de fire holdeplassene vi har i bygda vår. Men utsiktene for toggangen fra sommeren 1991 er dystre.

Til slutt noen ord om Krøderbanen, som vi kaller Norges lengste museum. Persontrafikken ble lagt ned i 1958, og Stortinget satte endelig strek over banen i 1985. Krøderbanen hadde sin virkelige storhetstid før Bergensbanen ble åpnet i 1909. Hallingene kom med båt over Krøderen og tok toget videre. Særlig stor var trafikken i 1908–1909 da Bergensbanen var ferdig mellom Bergen og Gulsvik. Men så ble banen klar over Sokna og stortrafikken på Krøderbanen slutt. Stortinget har nå overlatt Krøderbanen til Modum og Krødsherad kommuner, og den disponeres av en stiftelse der begge kommunene er representerte. Stiftel-

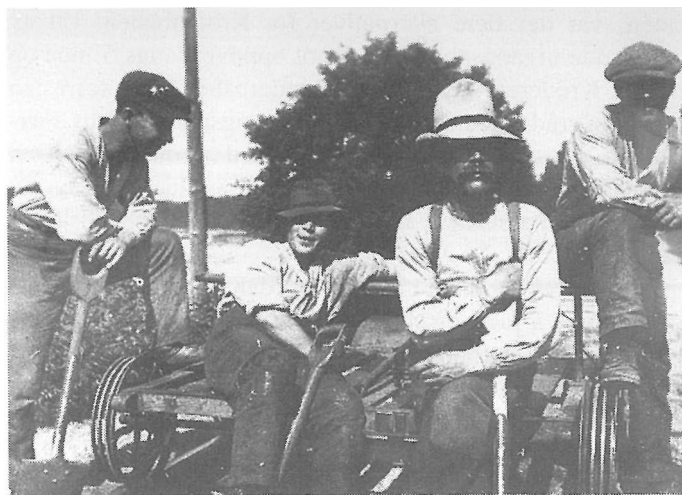

*Arbeidslag på jernbanen, ukjente.*

sen vedlikeholder spor og bygninger, mens Norsk Jernbaneklubb, driftsgruppa for Krøderbanen, tar seg av det rullende materiellet og kjører togene.

Det er artig med en tur på museumsbanen en gang i løpet av sommeren, men det ville være enda bedre om moingene i det daglige kunne få større mulighet til å bruke det sikreste, hyggeligste og mest miljøvennlige transportmiddel vi har – jernbanen.

*Arne Sørensen:*

## Nytt om gammelt

Det dukker iblant opp riktig gamle ting som vi ikke har kjent til tidligere, helt fra den første tida folk holdt til på Modum. Flintavslag, biter av redskaper og våpen fra steinalderen dukker år om annet opp av Modums jord.

Under arbeidet med planeringen på idrettsplassen i Vikersund i sommer, fant Trygve Sørensen en stein med et halvt høl i. Det er halvparten av ei steinøks som har ryki i skaftehølet. Høyden på øksenakken er mellom 7,5 og 9 cm høy, bredden ca. 7 cm, skaftehullet er 25 mm bredt. Materialet er en brunaktig sandstein, neppe særlig egna til å hogge trevirke med. Lignende økser kjenner vi noen eksemplere av, bl.a. fra Hellum. Kristian Rud har en hel øks, og naboen Nils E. Rud har en sundslått. Øksa til Kristian Rud er litt tjukkere i nakken, lengden 19 cm og skafteholet har akkurat samme mål, 25 mm.

Øksetypen regnes som jordbruksredskap og hører til i yngre steinalder, for omtrent 4000 år siden.

Steinøksa som Trygve Sørensen fant er redskapet til en av de tidligste åkerbrukerne som gikk og hakka i skråningene der sletta på Vikersundbakken nå ligger. Jorda som ble brukt på idrettsplassen kom derfra.



*Steinøksa Trygve Sørensen fant på idrettsplassen Vikersund.*

Hans Wold:  
**Modumrosa**

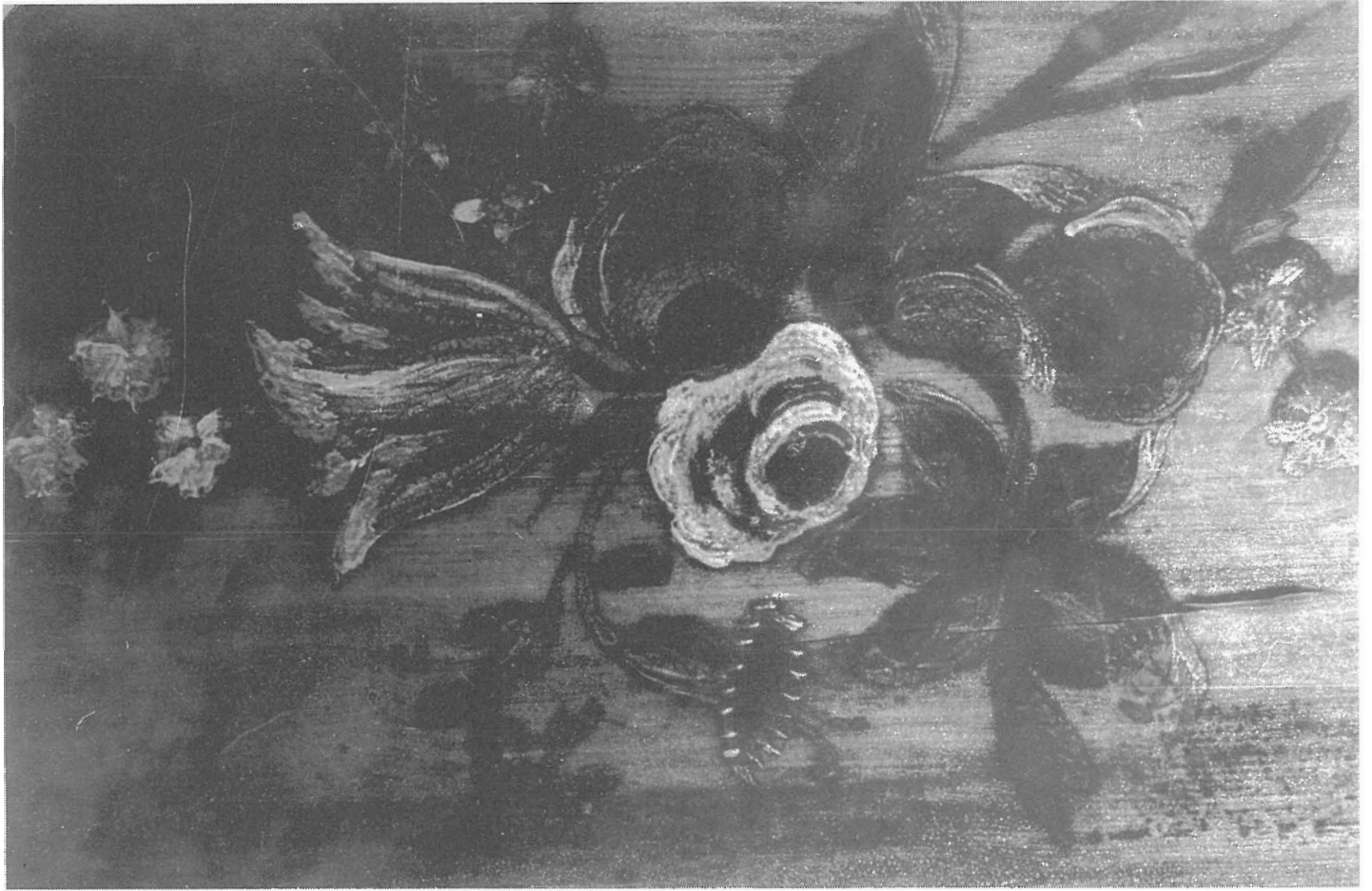

*Modumrosa på et skap fra 1816 på Holsrud hos Torger Fosnæs. Skapet er antagelig fra gården, men kan være kommet fra Fossnes eller Kopland. Hovedfargen på skapet er brunt, bunnfargen på speilene svart, dekoren er i indigoblått, hvitt, bleikrødt og gult.*

For flere år siden fant jeg ei malt dragkiste på bygdesamlingene. Jeg syntes denne malingen var fin og original: Brun bunn med naturalistiske roser, hvit kant med bølgebord i gult. En kan tydelig se at dette er en øvet maler, her er rose-  
ne satt direkte på uten mønster eller sjablong, med en lekende lett pensel.

Etter opplysningene skal kista ha kommet fra Thon på Modum. Malt sannsynligvis omkring 1700–1800.

Denne roseformen kan en finne igjen flere steder på Modum og oppover hele Sigdal og Eggedal, malt av mange forskjellige malere, men sjelden så dyktige som Modummaleren. Det ser ut som malerne har hatt respekt for den brune bunnfargen, for de har helst brukt blå, grønn eller oransje bunn. Da jeg restaurerte inventaret i Nykirke på Åmot, fant jeg på speilene i fotstykket av altertavla den samme brunfargen som på kista fra Thon. Det var små speiler, men uten dekor. Jeg har malt denne Modumrosa på

runde fat, fritt etter skuffene på Thon-kista, derfor er jeg så dristig å kalle den Modumrosa. Denne rosa ble veldig populær i Amerika da jeg underviste der.

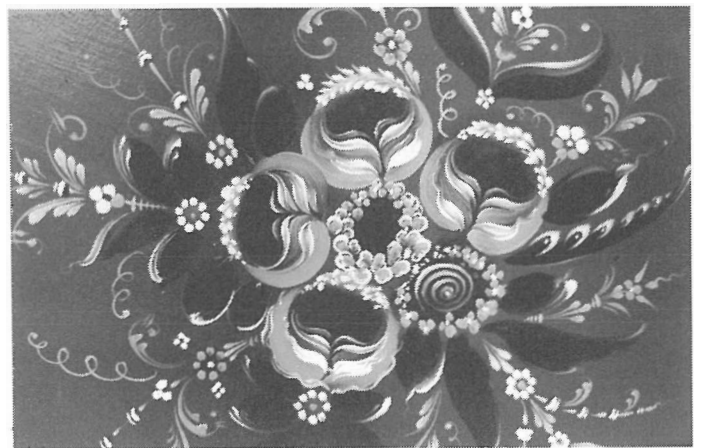

*Detalj av Modumrosa malt av Hans Wold.*

*Carl Hermann Voigt:*  
**Nogle notiser om mit liv**

Nedskrevet for mine efterkommere.



*Fossum. Maleri av Carl Hermann Voigt.*

*Carl Hermann Voigt var født 26/11 1833 i Annaberg i Sachsen og døde i Kristiania 13/1 1924. Han var direktør ved Modums Blaafarveverk fra 1860 til 1890.*

*«Gamle Modum» har fått tillatelse av hans oldebarn til å publisere denne beretning.*

«Min far var kasserer og kansellist i Den Kongelige Berg-  
etat, Bergamt i Annaberg, født 21. August 1805, gift 1830  
med Henriette, født Diedrich, den 26. September 1810.  
Hans far var sadelmaker August Voigt i Freiberg. Baade  
denne og hans kone døde i løpet av et par dager i en kolera-  
epidemi, som dengang (1813) herjet hele landet. Deres 2  
barn, min far og en søster, 8 og 6 aar gamle blev bortsat til  
et av Statens barnehjem i Grosshennersdorf ved Freiberg.  
Min far kom senere til en familie, advokat Mathesius i An-  
naberg, hvor han blev til han giftet sig.

Efter hans pleiefars død blev min far værge for enken og  
deres 2 barn, Karl og Marie Mathesius, og efter enkens  
død, tok han begge barn op i sit hus.

Min mors far, Diedrich, var eier av et farveri i Annaberg,  
og en av hennes brødre var prest og ansat ved Bergkirken

i Annaberg med titelen «Bergprædicher». Vi barn havde  
stor respekt for onkel Diedrich, som tillike var censor ved  
vore eksaminer ved Borgerskolen.

I 60-årene blev Bergamt Annaberg indstillet og forflyttet  
til Marienberg, hvorhen mine forældre maatte flytte med.  
Min far maatte sælge sit hus i Annaberg, og døde i Marien-  
berg nogle aar efter. Hans grav findes paa kirkegaarden der.  
Efterat min mor var blit enke, flyttet hun tilbage til Anna-  
berg, og levet der sammen med en gift søster, som bodde  
der. Da min bror Hermann blev gift, tok han vor mor til sig  
til Hamburg, hvor hun forblev til sin død, og blev begravet  
paa Hamburger Kirkegaard i Ohlendorf ved Hamburg, hvor  
vi sønner har reist hende en støtte.

Vi var 6 barn, alle gutter, hvorav kun jeg og broren Her-  
mann, kjøbmand i Hamburg, nu er i live.

Jeg har mangfoldige erindringer om min tidligste barn-  
dom, da min hukommelse endnu er usvækket hvad dette  
tidsrum angaar, men det vilde være for svært arbeide at for-  
telle om altsammen. Jeg vil derfor her blot fremhæve enkel-  
te ting, som især har festet sig i min erindring.

Vort hjem var efter nutidens maalestok meget tarveligt,

etter datidens et enkelt borgerlig hjem, saaledes som middelstanden dengang havde det. Det gjaldt at arbeide og at spare, for at indtægten kunde række til for at dække utgiften. Det skulde ikke saa litet til for en familie med 6 gutter, som skulde holdes med støvler og klær, og som havde god appetit. Det er mig en gaade, hvorledes mine forældre, navnlig min mor kunde greie sig. Formodentlig var der en usynlig fe, som hjalp hende. Forresten var vi ikke gamle krabater før vi maatte ta haand i hanke med husets arbeide. Vi maatte hugge ved og bære vand, flyve ærinder og være barnepike, de ældre for de yngre. I 13-aars alderen hjalp jeg min far med avskrivningsarbeide.

Vi fikk en streng opdragelse, og blev oplært til at være lydige, arbeidsomme og nøisomme, i hvilke 2 sidste egenskaper mine forældre gav os et levende forbillede og eksempel. Jeg takker dem den dag idag endnu for dette, og har selv erfaret hvorledes disse karaktertræk hjalp mig til at komme frem i verden og skape tilfredshet og lykke.

Blandt de begivenheter, som især har fæstet sig i min erindring, og hvortil vi gutter bestandig glædet os, vil jeg nævne skolefesten, bergfesten og juleaften.

Ved skolefesten troppet hele byens skoleungdom i høieste puds op, gutterne med smaa faner i landets farver (grønt og hvitt), og pikerne med kranser og skjærf, til et tog, som med fuld musik marsjerte gjennom gaterne, hvor mødre og tanter var posteret, og fylgte os med kaker og frugter. Om eftermiddagen var der fest for skoleungdommen paa en stor slette utenfor byen. Der var truffet anstalter til mange slags fornøielser. Der fantes karusel, klatre- og balansestænger samt skyteskiver. Der var kapløp, sækkeløp og lignende. Vi kom ofte triumferende hjem med en eller anden præmie, som vi havde vundet, enten lommekniv, brevalbum eller lignende.

Bergfesten var den anden store begivenhet. Bergvæsenet holdt hvert aar en fest for bergarbeidere og familier. Om formiddagen var stor parade, hvor mandskapet marsjerte op i sine gammeldagse dragter og uniformer. Musikkoret var likeledes klædt i gammeldagse dragter og blæste paa nogle instrumenter som ikke brukes ellers. Det var lange tubaer og basuner, og stortrommen var saa stor, at det maatte 2 mand til at bære den, og trommeslageren gik i midten. Tøget bevæget sig gjennom gaterne til Bergkirken. Annaberg havde nemlig egen bergkirke og præst, «Bergprædicher» kaldet, hvilken i den tid var min mors bror Ernst Diedrich. Der holdtes gudstjeneste i Bergkirken. Middagen var extraforpleining for os gutter, bestaaende av en apelsin, og et litet glas let vin. Om eftermiddagen var det stor fest for arbeiderne paa et av byens forlystelsessteder. Der var dans og musik og bevertning bestaaende av kake, øl og melk. Det vakte stor jubel blandt os gutter, naar en eller anden bra bergmand av sin kone blev ledet ut av salen, da han havde nydt formeget av de gode saker. Han blev bragt bort til en stille krok i haven.

Likeledes var det moro naar en eller anden djerv arbeiderkone kom bort til far og engagerte ham til en dans. Min far som ikke var nogen dansekavaler blev saa under sterk protest fra hans side, og likesaa sterk jubel fra vaar side, trukket ind i dansenes hvirvler. Vi gutter levet høit paa «Bierkalttschale» enslags limonade, som bestaar av litet øl,

meget vand, meget sukker, citronskiver, rosiner og revet brød, som blev servered i høie glas med en lang træske i. Min mor holdt glasset naar vi drak, for at kunne avbryte fornøielsen naar hun syntes vi havde faat nok.

Den tredje festdag var juleaften, som vi gutter med stor forventning hvert aar saa i møte. Der var stort juletræ og presenter, som for vort vedkommende væsentlig bestod i nye støvler og klær, og en stor julekake, som hver fik til sin egen særskilte fortæring, og som gav os anledning til en særegen kappespising, ikke om hvem som blev først færdig, men det motsatte, om hvem, som kunne drøie den længst. Saaledes kunde det hende at julekaken varte næsten indtil paaske. Men det var ogsaa andre julekaker end de man faar kjøpt her. De blev ikke tørre og haarde ved at ligge saa længe.

Vi gutter drev om sommeren vore leke utenfor byen i skov og mark, og lekte røvere og soldater, smuglere og tollere, indianere etc. Om vinteren drev vi det med kjælkeaking og skøiteløp. Skisporten var dengang aldeles ukjent.

Jeg gik efterat ha gjennomgaat Borgerskolen til Realgymnasium i Annaberg, og absolverede der samtlige klasser. Da bergverksdriften dengang stod i sin høieste blomst, var en av landets bedste indtægtskilder, og en meget anset industribranche og da jeg fra min tidligste barndom havde hørt og set saa meget av bergvæsenet, bestemte jeg mig ogsaa for bergfaget. Efter bestaaet maturitetsexamen, blev jeg i aaret 1850, 17 aar gammel, optat blandt de studerende ved Bergakademiet i Freiberg, og efter 4 aars studium gjennomgik jeg praktiske kurser for baade gruber og hytter.

Selvfølgelig kostet det mange penge at leve i Freiberg. Min far havde meget liten raad til at støtte mig med bidrag. Jeg fikk riktignok senere et stipendium, men maatte allikevel



*Carl Hermann Voigt (1833-1924).*





*Alexandrine Voigt, f. Faltin (1827-1914).*

spare alt jeg kunde. Det gik mest ut over middagsmaten og brændsel. Det var mangen en dag, hvor min middag bestod i selvkokt kaffe med smørbrød, og naar det kom høit, et stykke pølse eller ost, som fortærtes paa min hybel. Men naar det blev altfor koldt der, uagtet jeg sat med alle klær jeg eiet, saa krøp jeg enten op i sengen, eller gik bort til en av mine gode venner, som bestandig havde en varm stue. Der sat vi og læste, og naar det var gjort, begynte moroen med sang og musik. Jeg havde mange gode venner, deriblandt især fire, hvis navne fortjener her at nævnes, nemlig Göldner, Coulant, Heucke og Plattner, som hjalp mig meget. Jeg laante aldri penge av dem, men de støttet mig med kredit hos kneipevært og skrædder. Ve disse hvis de havde negtet mig kredit. Da havde de øieblikkelig mistet mine venner som kunder.

Da jeg forlot Freiberg, havde jeg en pen liten gjæld av Kr. 300,-, som jeg senere ærlig og redelig har tilbakebetalt.

I 1855 blev jeg ansat ved Blaafarveverket Nierfan ved Aue i Erzgebirge, som assistent med en aarsløn av 600 Thaler (1600,- kroner) frit hus, lys og ved, hvilket dengang, og i betragtning av min unge alder (22 aar) blev anset for en meget god stilling.

I 1856 kjøpte de Sachsiske Blaafarveverker Modums Blaafarveverk, som var tilsalgs i et bo efter det engelske firma Goodhall & Reeves.

I 1857 blev jeg ansat ved dette verk som leder av hytte-driften, og efter et par aars forløb som dets direktør.

I denne stilling forblev jeg til slutningen av Juni 1890, da jeg paa grund av sygelighet efter eget ønske tok min avsked. Jeg erholdt denne med pension, og blev av den sachsiske regjering utnævnt til ridder av 1ste klasse av Albrechtsordenen.

I 1857 den 23. Februar giftet jeg mig med Alexandrine, født Faltin den 23. juni 1827 i Wesel i Prøisen, og døde den 27. December 1914. Hennes far var prøisisk major. Vi hadde 4 barn:

Helene, født 27. Marts 1858, blev gift med amtsingeniør, senere statsraad og amtmann Albert Hansen.

Helga, født 19. April 1859, gift med Disp. Jørgen Herman Vogt, og efter dennes død med Disp. Hans Bie.

Carl, født 19. Sept. 1861, agent i Kristiania, gift med Sofie Eriksen.

Alekse, født 5. Sept. 1860, forblev ugift, og har været familiens gode engel, og hvis hele liv bestod i omsorg og opofrelse for forældre og søskende. Hun døde 20. Juni 1920.

Siden har jeg med undtagelse av 1 aar som jeg bodde i Drammen uavbrudt, altsaa i 32 aar bod i Kristiania.

I min tjenestetid ved Verket, boende paa gaarden Fossum, tok jeg med iver del i det offentlige liv, som især i 80-årene paa grund av Vetostriden og Riksretten, var særdeles bevæget. Jeg sluttet mig til det konservative parti, og grundlagde sammen med nogle meningsfæller «Buskerud Blad», og stiftet Modums Konservative Forening, hvis formand jeg i længere tid var. Vor Forening stod ikke tilbake i den almindelige rørelse, og vi fik istand flere folkemøter, hvor Høires bedste folketalere, professor Yngvar Nielsen, prof. Daae, Hersleb og Benjamin Vogt var medvirkende.

Ved siden herav var min interesse for en stor del fæstet ved den ugunstige stilling, som bergverkerne ved lovgivningen om fattig- og skolevæsen var kommet i, og som jeg forsøkte ved alle lovlige midler at faa forandret, i hvilken hensigt jeg ved et par artikler i Morgenbladet søkte at vække publikums interesse for saken. Bergverkerne var nemlig ved Bergverksloven av 14de Juli 1842, paragraf 61-65 anvist en særstilling med hensyn til forsørgelse av sine gamle og invalide arbeidere, idet bergverkerne blev paalagt at ha sit eget fattig- og skolevæsen. Dette i forbindelse med bestemmelse om hjemstavnsretten forvoldte bergverkerne ikke alene uforholdsmæssige utgifter, men virket dessuten meget skadelig paa driften, og forholdet mellem bergverks-eierne og sine arbeidere.

At forklare dette nærmere er imidlertid ikke her stedet, da det ligger utenfor hensigten av disse notiser. Jeg fik omtrent samtlige verkseiere i landet samlet om en petition om lovforandring, som vi indgav til regjeringen.

Endvidere fik jeg og nogle mænd og kvinder i bygden istand en husflidsforening. Dens formaal var at skaffe fattige og trængende folk lønnende bifortjeneste. Bestyrelsen bestod av sogneprest Grønvold, lensmand Fleischer og mig. Vi kjøpte ind raamaterialer, bestaaende av nøtehaar, uld- og bomuldsgarn, utleverte dette til de arbeidssøkende, som forarbeidet det til tæpper, bomesi og vadmøl og lærret. Vi realiserte varene dels ved underhaandssalg og dels ved basarer og auktioner. Foreningens driftskapital bestod av Kr. 600,- som vi laante i Modums Sparebank, samt frivillige bidrag. Efter nogle aar opløste vi denne forening, da tiderne havde forbedret sig, og ikke lenger krævet saadanne foranstaltninger. Vi hadde den glæde ved opgjørelse av regnskapet at kunde tilbakebetale laanet i Sparebanken og indbetale et litet overskud til bygdens fattigkasse. Det er

visselig ikke mange lignende foranstaltninger, som klarer sig saa fint.

Min hustru var i denne tid optat med at oprette en haandgjerningsskole, hvor pikerne blev lært op i strikning, søm og straafløtning, gutterne i snedkeri etc. Verket bidrog dels med penge, og dels ved at yde frie lokaler. Min hustru havde den store glæde ved Industriutstillingen i Drammen 1872 at erholde broncemedaljen og hæderlig omtale for almen nyttig virksomhet.

I nævnte aar feiret Blaafarveverket sin 100 aars bestaaen ved at holde en fest for sine arbeidere.

I 1870-aarene foretok jeg flere reiser for Verket i Sverige til Stockholm, Westervik og Ommeberg, dels pr. jernbane og dels pr. kanalvegen fra Gøteborg til Stockholm.

I 1878 fik jeg en meget alvorlig sykdom, nemlig betændelse i rygmarvshinden (meningitis spinalis). Jeg var lammet i benene, og forsøkte flere bad, saasom Sandefjord, Wiesbaden og Elgersburg, ved hvilke 2 sidste steder jeg tilbragte 1 aar. Jeg havde min hustru og Alekse med paa denne reise. Efter flere aars skranten tiltraadte jeg i 1881 igjen min post.

Saalænge min hustru levet, elsket og dyrket vi begge den herlige gave, som Gud har skjænket menneskene, musikken. Nu i min høie alder er den en av mine faa glæder, som jeg endnu kan nyde, og der er mig meget kjær at se at der blandt mine efterkommere findes flere, som vil holde musikken i ære og dyrke den. Forøvrig er jeg glad over at alle mine barnebarn er gode, velopdragne mennesker.

At jeg her fortæller om alt dette sker ikke i den hensigt at forherlige mig selv, men for at vise mine efterkommere at det gaar an at arbeide sig op fra smaa kaar til en god anset stilling, og hvor herligt og godt det er, naar man ved siden av det arbeide, som stillingen kræver ogsaa har andre interesser, og kan utfylde sine ledige stunder med noget andet end sport og kort, som desværre for tiden tar endel av ungdommens interesse, og naar jeg nu i mine mange triste stunder beklager at jeg ikke længer kan arbeide og gjøre noget nyttigt, saa er et tilbakeblik og erindringen om mit tidligere liv mig en stor trøst, idet jeg da ser at jeg dog ikke har levet ganske forgjæves, og at jeg har været til lidt gagn i denne verden. Jeg takker Gud for at han har git mig leilighet og vilje samt kræfter dertil.

Siden jeg flyttet til Kristiania har jeg ført et stille og tilbaketrukket liv, hvortil min helbredstilstand og andre omstændigheter nødte mig. Som født tysker, der har tilbragt sine ungdomsaar i Tyskland, og der har nydt sin opdragelse og utdannelse, er jeg selvfølgelig i mit hjerte forblit tro mot mit fædreland, uten at dette dog har hindret mig paa samme tid i at faa mit nye hjemland kjær, og været en loyal norsk statsborger.

Tiden fra min indflytning indtil nu har været rik paa verdens begivenheter. Jeg behøver bare at nævne det ene ord

«krig» eller de to ord «krig og elendighet», som følger efter, men jeg skal ikke indlate mig paa dette, og kun nævne et par ting, som mine barnebarns barn kanskje ellers ikke faar vite, da deres hukommelse, naar de blir voksne ikke vil strække sig saa langt som til nutiden, hvor de holder deres indtrædelse i livet.

Efterat min kjære hustru havde forladt mig i 1914, og min gode Alekse i 1920, begynte mit ensomme liv her i byen.

Omkring aaret 1917 blev jeg blind paa det høire øiet, og synet paa det vænstre blev svækket. Enhver kan utmale sig min situation. Dertil at jeg for 2 aar siden fik min sidste sykdom (urinsperre), som medfører mange ubehageligheter og smerter.

Under al denne sykdom, som holdt sin indtrædelse i familien har vor huslæge, dr. Henning Thue, vært mig en stor hjælp og trøst mot en ganske liten godtgjørelse, og jeg kan ikke noksom takke ham for alt.

Pastor Günther har ogsaa i disse sorgens og smertens dage været mig en stor støtte og trøst. Likeledes vil jeg nævne professor Polaczek\*), som betroet ordningen og utbetalingen av min pension, og viste mig stor venlighet.

I denne forbindelse kan nævnes, at jeg siden jeg flyttet til Kristiania har været medlem av «Deutsche Gesellschaft» hvis æresmedlem jeg nu er, og jeg var med paa at stifte den tyske menighet her i Kristiania.

Siden Alekse blev tat fra mig, har jeg ført et trist og ensomt liv, og forsaavidt delt skjebne med mange gamle enkemænd, som enten ikke har barn, eller hvis barn er gifte. Min helbred har været ganske bra indtil jeg fik min sidste sykdom, som rimeligvis snart vil forvolde min død. Jeg kan saaledes ikke si at det gode ønske, som jeg fik av en ven til mit guldbryllup «at min alderdom maate bli lys og blid som aftensol ved sommertid» er gaat i opfyldelse.

Disse linjer har jeg nedskrevet for mine efterkommere og alle dem, som kunde ha interesse derav. Mine fem barnebarns barn vil herav kunde se familiens fortid i 5 generasjoner. Naar jeg nu efter al sandsynlighet snart maa dø, og om Gud vil, gjenforenes med min forutgangne kjære, saa efterlater jeg til mine efterkommere rigtignok ikke meget av jordisk gods og herlighet, da krigen, dyrtiden og sykdom har tat op alle mine sparepenge, men et gjældfrit bo og et uplettet familienavn, som jeg ber om at maa bevares saaledes i al fremtid.

*Christiania October 1923.*

\*) Carl Polaczek (18/2 1851-9/8 1938), født i Friedland i Böhmen, ble inspektør ved Christiania Handelsgymnasium da dette ble startet i 1875, og var direktør fra 1897 til 1920. Han var revisor ved Modums Blaafarveverk (red. anm.)

*Kai Hunstadbråten:*

# En påsketur til Modum i 1822



*Nymoen ca. 1920. På dette fotografiet, som er tatt omkring 100 år etter at denne reiseskildringen er skrevet, ser vi tre hus med to etasjer. Helt til venstre ser vi bokholderboligen, lenger til høyre den såkalte Irgensbygningen (på Modum uttalt Ergensbygningen), og helt til høyre Nymoen skole. Skolebygningen som omtales i beretningen er høyst sannsynlig Irgensbygningen som på den tid var den eneste i to etasjer. Den skolebygningen som sees til høyre og som var i bruk til 1923, ble først bygget i 1825. Foto: Ludv. Præsterud.*

Omkring 1910 kjøpte matematikk- og språklærer Anton Hoffmann i Kristiania et gammelt skriveshefte i et skraputsalg til inntekt for epileptikerhjemmet. Dette finnes nå i Universitetsbibliotekets håndskriftsamling i Oslo. Omslaget er håndlaget, av uglittet papir, og det har ingen etikett. En lett leselig gotisk håndskrift fyller det meste av heftets 20 ulinjerte blad av samme gamle papirsart. På forpermens innside står: «Bergkalender for 1822», og blant opptegnelsene finner vi en beretning om en «Mineralogisk Reise til Fossum Blaafarvverk på Modum», som forfatteren foretok i påsken 1822 for å forene det nyttige med det behagelige. Han hadde nemlig kjedet seg grundig i Kristiania den foregående påske. Om dette skriver han:

«Ved at opholde mig i Christiania i Paaskehelligdagene 1821 erfarede jeg fuldkommen, hvor man som oftest kan kjede sig her, naar man ei har noget at bestille, og jeg pønsede derfor af alle Kræfter paa at kunne foretage en eller anden moersom Tour, paa hvilken jeg kunde udvide mine orygtognostiske og geognostiske Kundskaber og tillige faae et tydeligt Begreb om Metalurgi og Bergfabriklære. Jeg bedrog mig ei heller ved at vælge en Reise til Fossum

Blaafarvverk over Krogskoven og Ringerige, thi denne Reise skaffede mig langt mere Fornøielse end jeg ventede mig. Dog bidrog en behagelig Reisekammerat og smukt Veir særdelesmeget hertil.

Vi forlode Christiania Skjærtorsdag Morgen og havde for ei at være afhængig af de sendrægtige Skydsbønder leiet Hest til hele Reisen. Veien til Ringerige gaer paa høire Haand af fra den almindelige Kongevei til Drammen omtrent 1/2 Fjerdings fra Lysager, og man kjører nu igjennem det paa smukke Udsigter rige Bærum Sogn, hvor Gaarden Steen fornemmelig udmærker sig ved sin smukke Beliggenhed.

Omtrent 1/4 Miil fra Steen ligger Bærums Jernværk, der er bekjendt saavel for sit gode Støbegods som for sit ypperlige Stangjern. Vi pustede Hesten et Øieblik her og besaae imidlertid Marsovnene, hvor Arbeiderne just vare ifærd med at støbe Kakkkelovne. Hammerne derimod og Skjæreværket vare ei i Gang og kunde altså ei faae dem at see.

Fra Værket kjørte vi igjennem østre Bærum hvor Krogskoven tager sin Begyndelse og strækker i Nord langsmed den østlige Kant Steensfjord til Hadeland.

Lidt ovenfor Jonsrud har man en meget vakker Udsigt

over en stor Deel af Bærum Sogn, men nogle Hundrede Skridt længere ser man intet uden Skov og Fjelde, og denne Udsigt vedvarer 5/4 Miil indtil man naaer Krogklevan, da Scenen i et Øieblik ganske forandrer sig.

Vi havde hørt saameget tale om den Prospect man har fra Krogklevan og havde desaaarsag gjort os meget store Forventninger, men vi fandt at man efter Beskrivelsen deraf aldrig kan gjøre sig for store Forventninger, thi ei formaaer nogen fuldkommen at beskrive denne Schweizerudsigt og ei heller formaaer nogen at gjøre sig nogen Forestilling derom, medmindre han har været Øienvidne. Man kommer fra den ensformige Udsigt paa Krogskovan og paaengang udvikler der sig en Mangfoldighed af Gjenstande, der i alle Fald maatte gjøre et overraskende Indtryk og nu saameget mere, som Overgangen er saa paafaldende. Man seer dunkelblaa Indsøer omringede af smilende Enge, der hist og her afbrydes af nyskelige Løvskove og ere besaaede med smukt byggede Bøndergaardte. Det hele Landskab indsluttes af skovbe- groede Fjeldkjede, og ovenover disse langt i Baggrunden fremrage skyhøie Sneefjelde og Gletschere.

Krogklevan hvorfra vi betragtede dette underskjønne Landskab var paa denne Tid meget slem at befare, thi, da den ligger mellem meget høie lodrette Klippevægge, kan Solen kun virke saare lidet der, og Sneen var derfor ei optøet men forvandlet til Iis, der gjorde det umuligt for vor Hest at staae paa Benene. Jeg maatte gaae forved Hesten og holde paa den, og min Reisekammerat havde nok at bestille med at styre Kjarren bagfra. Saaledes kom vi da i god Behold

over det farligste Sted, uagtet Hesten et Par Gange faldt overende.

En Bonde som saae den Knibe i hvilken vi befandt os, havde nær dyrt maattet betale sin gode Villie til at hjelpe os, thi imedens han, efterat have kjørt sine Heste over det farligste Sted, kom for at hjelpe os, kom en anden Bonde kjørende med Læs ovenfra, og da hans Heste ei kunde standse Læssets Tryk, kom de paa Glid og gik løs paa vor Hjelpers Læs. Det var en gyselig Scene, da vi hvert Øieblik maatte vente, at de arme Heste, som snart liggende overende snart staaende paa Benene forgjæves søgte at standse sig, maatte styrte mod Klippevæggen og sønderslaaes. Endelig standsede Hestene, men Vognene vare kjørt istykker og de fra Byen medbragte Varer laae strøede over hele Bakken.

Ved Foden af Krogklevan ligger Gjæstgiverstedet Sundvol- den, hvor vi vederkvægede os selv og vor Hest efter den ustandne Møie, og derpaa fore vi paa Flydebroer over Sundene, der adskille Steensfjorden fra Holtsfjorden.

Vi kjørtte nu paa det meget smukke Ringerige til Nordre- houg's Præstegaard og Kirke, hvor den tappre Anna Colbjørn- sen tilintetgjorde de Svenskes Anslag paa Kongsberg i forrige Aarhundrede. Endnu vises i Storstuen paa Præstegaarden de Kugler, som de Svenske dengang skjøde i Væggen der.

I Nærheden af Nordrehoug satte vi ved Færge- og Gjæstgi- verstedet Guulsund over Storelven, der kommer fra Rands- fjord og gaaer i Tyrifjord. Herfra kjørtte vi paa Tyristranden til Gjæstgiverstedet Egge, hvor vi havde en nyskelig Udsigt over det paa hiin Side Tyrifjorden liggende malerisk skjønne



Sundvolden ved Krogklevan paa Ringerige. Xylografi av Emil M. Dunker. Folkebladet 1890.

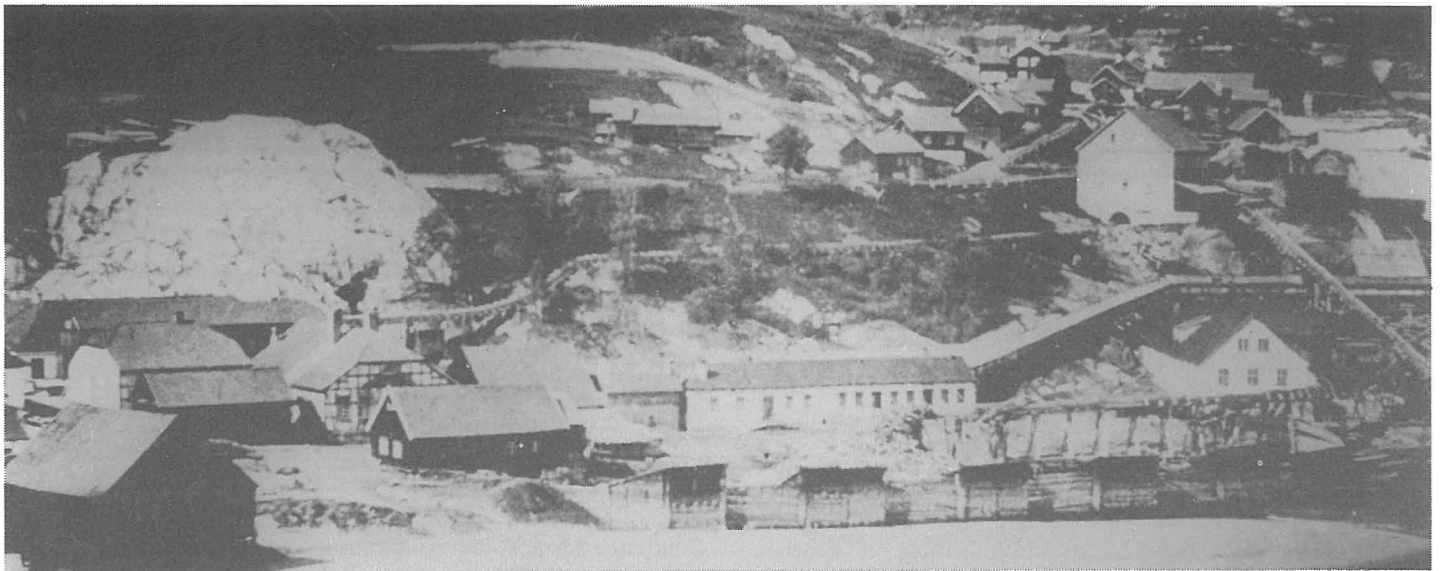

Blaafarveværket. Gammelt fotografi.

Hole Sogn. Den 3 Mile lange Fjord er her omtrent 1 Miil bred og paa modsatte Strand danner Hole Sogn en eneste omtrent 1 Miil lang skraanende Bakke, hvor den smukke Kirke kneiser i Midten av Bondegaarde udbrede sig rundt omkring.

Veien fra Houg til Egge begynner at blive temmelig bakket, og man seer her Bjerger som man forgjæves har søgt paa en Fjerdingveis Afstand fra Kongeveien lige fra man er kommet over Broerne ved Sundvolden og indtil man naaer Egge.

Vi overnattede paa Gjæstgiverstedet Houg, hvor jeg maatte lære Konen i Huuset at koge Chocolate som vi medbragte fra Christiania. Min Reisekammerat havde ei megen Fidem til min Kogekunst, men maatte dog tilstaae at Chokoladen smagte fortreffelig da den endelig blev ferdig.

Fra Houg toge vi ud Klokken 5 om Morgenen for at vi kunde være nogenlunde tidlig paa Fossum Blaafarveværk, der ligger 2 1/2 Mile herfra.

Til megen Fornøielse fik vi paa Gaarden Svendsrud omtrent 1/4 Miil fra Houg en Tjæreovn i fuld Gang at see. Den bestod af følgende Indretninger:

A) Den indre Ovn, hvori den Veed, hvoraf Tjæren skal frembringes, indlægges.

B) Den ydre Ovn, Mantelen, hvori den Veed, der skal bevirke tilstrækkelig Hede i den indre Ovn, indlægges.

C) Et Skuur, der skal hindre Vindens for stærke Paavirken.»

(Til denne beskrivelse hører et blyantriss med forklaring. Her ser man angitt ileggsåpninger og trekkhull, tjærens utløp i oppsamlingskaret osv., og det oppgis at produktene av denne tjæreovnen er 360 pottes tjære og 4–6 tønner kull, foruten endel tresyre og tjæregalle). Beretningen fortsetter slik:

«I Nærheden af Svendsrud staaer Grændseskjellet mellem Ringerige og Modum. Istedetfor vi paa Ringerige havde mange danske Prospector fik vi her de meest ægte norske igjen; nemlig: Fjelde paa begge Sider af en Dal i hvis Midte Tyrifjorden har sit Udløb igjennem Drammenselven.

Omtrent en Miil fra Svendsrud kjørte vi paa Flydebroer over denne Elv ved Vigersund og reiste nu henimod 1 Miil

paa den østlige Side af den indtil vi ved Kongssaugene atter kjørte over den paa Flydebroer.

Snarumelv\*), som her har sit Udløb i Drammenselv driver ved sit ei ubetydelige Vandfald adskillige Korn- og Saugmøller der ligge under Buskerud Gaard, som eies af Høiesteretssassessor Collett. Arbeidernes Vaaningshuse i Forening med de til Møllerne nødvendige Bygninger give Stedet Udsende af en lille Bye, og have en meget smuk Beliggenhed.

Blaafarveværket ligger omtrent 1 Fjerding fra Kongssaugene, og vi kjørte paa denne Vei imellem Værksarbeidernes Bopæle, der ere byggede meget regelmæssigen paa begge Sider af Veien og indslutte en flere hundrede Skridt lang Gade, i hvis ene Ende Skolemesterens Huus, den eneste Bygning med tvende Etager, kneiser som en lille Borg og ligeoverfor ham Hyttmesterens, der vel ikke har den Høide som Skolemesterens, men dog udmærker sig ved sin maledede Dør og Malede Vinduer, indenfor hvilke hang hvide Gardiner med mange Fryndser.

\*) skal være Simoa.



Haugfossen i Modum. Xylografi av Gustav Emil Holter. Skilling-Magazin 1889.



Ny-Fossum. Bygget ca. 1825. Tegning av Geir Helgen etter gammelt fotografi (ca. 1915).

Herfra fører Veien nedad en brat Bakke til Blaafarveværket, der vel ligger i en meget trang Dal men dog har en overmaade skjøn Beliggenhed. Snarumelv eller som man der kalder den Simaaen, der driver Værket, danner her et meget betydeligt Vandfald, der har faaet Navn af Hougefoss og som ei bidrager ikke lidet til Dalens Forskjønnelse.

På den ene Side af Dalen seer man en meget høi Leerbakke, hvorudover den største Deel af de til Værket fornødne Træmaterialier væltes, og den kaldes desaarsag Tømmervælte. Til denne svarer paa den anden Side en Glimmerskiferkuppe, der har en usædvanlig smuk blaagraa Farve, og i Midten danner Simaaen efter Vandfaldet ved Hougefoss en lille Søe med smukke løvrige Bredder.

Paa den vestlige Side ligger foruden Værkets Indretninger Forvalterens Bopæl med en ret, vakker lille Hauge og længer hen en grøn Slette, der til Høire begrænses af smuk Granskov.

Vi fik en meget gjæstfri Modtagelse af den trohjertige Forvalter og hans snille Kone, og Løftet om at faae god Anvisning til at besee Værkets Indretninger og Gruberne var os meget kjærkomment og vi benyttede os strax af det.

*De forskjellige Processer som Kobolten maa gjenngaae for at man deraf kan vinde brugbar Blaafarve.*

Blaafarven vindes af Kobolterts, der ved at smeltes i Forening med Potaske (Kali) og Qvarts giver et blaafarvet Glas. Den brydes i et Leie ovenfor Gaarden Skuterud i Snarum omtrent 1 Miil fra Værket, og i Nærheden deraf findes en mægtig Qvartsgang hvor den fornødne Qvarts hentes.

Det første Arbeide man foretager sig med Koboltertsen er paa Berghallen at grovpukke og scheide den i Scheidehuset i hvilken Tilstand den bliver kjørt fra Gruberne til Værket.

Her bliver den fiinpukket med Vand og renses fra den uduelige Bergart, der slemmes bort. Det raa Slig, som derved fremkommer bringes nu til Kalcineerovnen, hvor det renses og hvor den Arsenik, som Kobolten holder, ved stærk Ild ryger bort og optages i Giftfanget, et omtrent 30 Al. langt Rør, der staaer i Forbindelse med Kalcineerovnen,

i hvilket Arsenikdampene fortætter sig og udtages, naar der har samlet sig en tilstrækkelig Mængde af dem.

Saasnart Arsenikdampene ophøre at udvikle sig af det raa Slig, hvilket man kan see af Røgens Aftagen, er Kalcineringen fuldendt og det kalcinerede Slig er færdig til at kommes i Smeltedigelen.

Qvartsen føres i den Tilstand, i hvilken den brydes af Bjerget, til Værket, hvor den for det første brændes. Ved denne Brænding lægger man først et Lag Brænde, og derovenpaa et Lag med Qvarts og vedbliver fremdeles saaledes til en vis Høide, da man paa flere Steder antænder det underste Lag Brænde og Brændingen derefter foregaar. Den brændte Qvarts pukkes nu og bliver derpaa malet paa en dertil indrettet Mølle hvorefter den er færdig til Smeltning.

Potasken leveres raa af Bønderne der i Omegnen fornemmelig fra Hadeland og Valdres. Riktig nok er der paa Værket et Potaskesyderi, men dette er meget lidet og haves kun, for at ei den Mængde Aske der vindes i Smelte- og Kalcineerovnene skal blive ubenyttet.



Kongssagene ca. 1910. Foto: Ludv. Præsterud.

Den raa Potaske indlægges nu i Kalcineerovnen, hvor den hyppig omrøres og udtages deraf igjen naar den bliver hvidgødende og Klumpene ved at slaaes i Stykker viser samme farve indvendig som udvendig. Den kommes nu tilligemed den malede Qvarts og det kalcinerede Kobboltslig i Smeltedigeler der ere forfærdigede paa Værket af ildfast Leer og indsættes nu i Smelteovnen.

Der ere i Smeltehytten tvende Smelteovne, og i hver af disse ere der sex Digeler, tre paa hver Side. De ere begge Flammeovne, og man kjører nedenfra med Brænde. Diglerne staae nu i Ovnen 12-16-18-20 Timer i Forhold til den Mængde Qvarts, man har sat til. Efter saadant Tidsrum udtages Diglerne, og den i dem værende flydende Masse øses med Jernslever op i et Vandkar hvor den afkøles og føres derfra deels til Pukværket deels til Magasinbingen.

Efterat Koboltglasset er pukket, bliver det malet til meget fiint Støv og nu kommes det i et Vandkar. Her bliver det staaende omtrent i ti Minuter, da det øses over i et andet Vandkar og saa fremdeles saalænge der afsætter sig et Bundfald der er nyttigt til Farve. Det Bundfald der afsætter sig i

det første Kar indeholder de groveste Partikler, fordi disse formedelst Tyngden lettest synker tilbunds.

Farverne inddeles efter de forskjellige Kar hvori de ere, i forskjellige Sorter som Handelsvare. Naar Bundfaldene ere tørre, kommer man dem af Karrene paa Rivbænkene hvor de rives med et Kjevle, og herfra indsættes de i Tørrehuset i smaa Skuffer. Naar de ere fuldkommen tørre, sigter man dem paa en Haandsigte, og nu indpakkes de i Tønder og ere færdige til at sælges som Handelsvare.»

Her slutter beretningen. Hvem har skrevet den? Hoffmann som kom over heftet for mer enn 70 år siden, mente forfatteren var Balthazar Mathias Keilhau (1797-1858) som var den første som avla mineralogisk eksamen ved det norske universitet (1821). Likeså var han den første som underkastet seg «den befalede praktiske Prøve i Bergvidenskab på Kongsberg». Andre mener imidlertid at håndskriften ikke er Keilhau. Spørsmålet må derfor stå åpent og ubesvart. Men i alle fall kan vi fastslå at den ukjente mineralogistudenten har brukt sin iakttagelsessevne meget godt, og at han har gitt oss et interessant og verdifullt tidsbilde fra begynnelsen av det forrige århundre.

Thure Lund:

## De konkurrerte med banken

Mange år etter at Modum Sparebank ble opprettet, lånte pengesterke personer ut kapital til folk som trengte penger og ikke greide å skaffe garantier til et banklån. Denne gam-

le vekselen gir kanskje et bilde av rentenivået på slike lån i 1850-åra.

~~222~~ Spd.

*En* Maanedre fra Dato betaler jeg mod denne min Beretnings-Obligation til *Deer*  
*gængerne* af *Modum* eller Ordre, den Summa *331 2/3* Spd., skriver *Tre hundrede*  
*og tre og tredive* med *Sjette* Procento maanedlig Rente til Betaling fæer. - Valuta  
 modtaget.

I Tilfælde af mislig Betaling befuldmægtiger jeg herved Hr.  
 til paa mine Vegne, uden Varsel og ved hvilken som helst Forligelses-Commission, at indgaae Forlig om  
 ovennævnte Beløbs skadesløse Tilbagebetaling med resterende eller paaløbende Renter, samt 96 β i For-  
 ligssomkostninger; Alt ifølge denne min Obligations Indhold, hvilket Forlig skal i enhver Henseende være  
 ligesaa bindende som indgaaet af mig selv.

*Christian* den *14. Februar*

1851

For mig ifølge dette mit skadesløse Endossement at betale til  
 af *Deer* eller Ordre. Valuta modtaget. I Tilfælde mislig Betaling vedtager jeg lige-  
 ledes hvad bemeldte Udsteders Fuldmægtig inden hvilken som helst Forligelses-Commission paa mine Vegne  
 i Anledning Ovenstaaende foretager, hvortil jeg herved befuldmægtiger ham. Min Ret til Udstederen  
 forbeholdes.

For mig ifølge dette mit skadesløse Endossement at betale til  
 af *Deer* eller Ordre. Valuta modtaget. I Tilfælde mislig Betaling vedtager jeg lige-  
 ledes hvad bemeldte Udsteders Fuldmægtig inden hvilken som helst Forligelses-Commission paa mine Vegne  
 i Anledning Ovenstaaende foretager, hvortil jeg herved befuldmægtiger ham. Min Ret til mine Formænd  
 forbeholdes.

For mig ifølge dette mit skadesløse Endossement at betale til  
 af *Deer* eller Ordre. Valuta modtaget. I Tilfælde mislig Betaling vedtager jeg lige-  
 ledes hvad bemeldte Udsteders Fuldmægtig inden hvilken som helst Forligelses-Commission paa mine Vegne  
 i Anledning Ovenstaaende foretager, hvortil jeg herved befuldmægtiger ham. Min Ret til mine Formænd  
 forbeholdes.

# «SVARTEBOK» fra Snarum

Ole Uhlen på Snarum har en gammel skinnbok hvor det er trykt (i relieff) utenpå forsiden av permen:

LEHNBUCH  
VON  
IHRO KÖNIGL: MAY: GREN:  
CAPITAIN VON BORCKEN  
ANNO 170[7]

Boken er 20 x 16 cm. De første arkene er skåret ut, og pagineringen begynner med side 11 og slutter med side 56. Dessuten er det innlagt et løst ark med oppskrifter og et regnskapshefte på 40 sider. Side 25 og 26 (ett ark) er revet ut.

Her finnes en mengde oppskrifter, skrevet på tysk og dansk. Noe er også skrevet med en hemmelig skrift, som man har klart å tyde i Håndskriftsamlingen, Universitetsbiblioteket i Oslo.

Så følger «Opskrift over Qvæg-Tienden 1731–1734». Her finnes også en del navn fra senere tid, skrevet med barnslig skrift. Det innlagte regnskapsheftet stammer helt sikkert fra Modum, da her finnes en mengde gårdsnavn fra bygden.

Det tyske ordet Lehnbuch kan bety en oppstilling over en godseiers eller lensherres len og leilendinger, eller et register over lensbrev. I dette tilfelle har det nok heller dreiet seg om et slags husholdningsregnskap, og ordet kan helst oversettes med avlønningbok (8). Men denne delen av boken, som formodentlig har bestått av de 10 første sidene, er altså borte.

Det er vanskelig å si med sikkerhet hvem von Borcken var. Det var flere militære med dette navn (von Borcken, von Borcke, Borcke eller Borke) på den tid. Skrivemåten var noe vilkårlig i det 18. århundre (8).

1) *Adrian Bernhard von Borcke* (f. 21/7 1668 i Döberitz, d. 25/5 1741 i Berlin), greve fra 1740. Familien kan føres tilbake til Dominus Borck som falt i slaget ved Demmin i 1180, og hadde store eiendommer i Pommern, Sachsen, Øst-Prøyssen og Rhinland. Adrian Bernhard von Borcke ble senere prøyssisk generalfeltmarsjall og statsminister (4, 7).

2) *Friedrich Wilhelm von Borcke* (f. 1680 i Pommern, d. 1743). Han ble løytnant i 1700 og steg i gradene inntil han i 1736 ble generalmajor (5).

3) *Georg Friedrich Heinrich von Borcke* (f. 1686 i Altwhafen, d. 1747 samme sted). Han ble løytnant i würt-

tembergsk tjeneste i 1704 og deltok i felttog mot Frankrike 1705–1713. I 1706 ble han kaptein og sjef for et grenaderkompani ved livgarden til hertugen av Württemberg. I 1709 ble han major, i 1714 oberstløytnant i prøyssisk tjeneste, i 1723 oberst, i 1736 generalmajor og i 1743 generalløytnant (5).

Dersom vi går ut fra at det siste siffer i årstallet på forsiden av permen er 7 (og slik kan det leses med litt velvilje), slik at årstallet er 1707, er det mulig at eieren av boken er den sistnevnte offiser. Han ble jo grenaderkaptein i 1706, altså året før. Men bevises kan dette naturligvis ikke.

På det første upaginerte blad etter side 56 står navnet til presten Jens Danielsen Kellinghusen (1695–1744). Han var født i Frederits (Fredericia) i 1695 (døpt 10/8), hvor faren var byskriver. Han ble student i 1713 fra Frederits Skole, «tog Attestats 25 Nov. 1715 (H.ill), prædikede for Dimis 29 Maj 1722 (Laud.), kom derefter til Mag. Henrik Pontoppidan, Præst ved Mikaelis Kirke i hans Fødeby, for at læse med Sønnen David, der siden blev Præst ved Helliggeistes Kirke i København.» (1).

I 1725 ble Jens Kellinghusen sokneprest i Kvong og Lyne på Vest-Jylland, og i 1738 ble han kalt til Kippinge, hvor han døde 16/2 1744. I 1728 giftet han seg med Else Sofie Pontoppidan (døpt 26/4 1712), datter av den ovenfor nevnte Henrik Pontoppidan (1).

Enkelte navn i teksten kan også lokaliseres til Vest-Jylland (Qvong, Lyne, Hallum, Aasted og Qvorup). Man kan derfor med stor sannsynlighet anta at boken stammer derfra.

Etter at boken har vært i von Borckens eie, må vi kunne anta at den er overtatt av sokneprest Jens Kellinghusen på

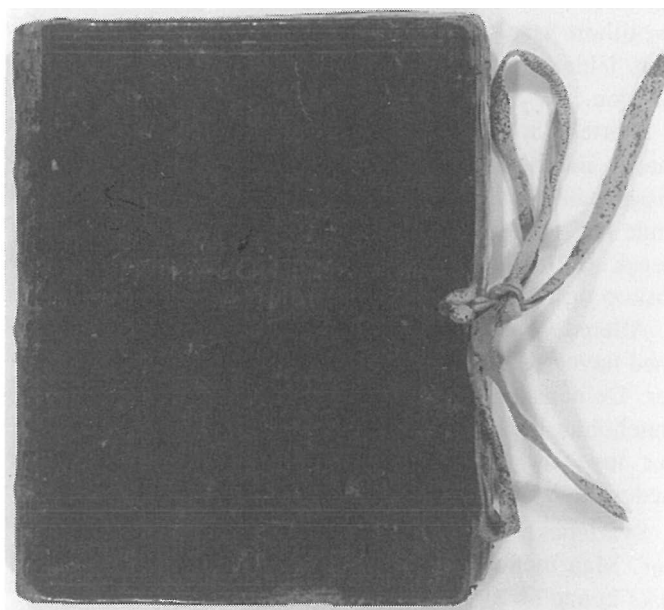

Oppskriftsboken. Man kan ane skriften på permens forside.





I en tid da man ikke hadde fyrstikker, måtte følgende råd være av stor betydning (s. 56):

«Gloende Kull at giemme 1 Aar omkring og der over. Tag Asken af Enne-bær Træ, og Gløer af det same Træ, læg Gløerne i Asken og forvar det udi een Daase af Steen, Jern, Messing etc. Saa finder du efter Aars forløb endnu Ild deri. N: I steden for Gløer af Ennebær Træ kand mand tage dem af Eege Træ. Men Asken skal være af Ennebær træ.»

Som man har sett, er her mange forskjellige råd og oppskrifter for dagliglivet, til bruk i en tid da man måtte være mest mulig selvhjulpne og ikke kunne regne med hjelp fra fagfolk i ett og alt. Slike bøker var det nok heller ikke mange av. De måtte jo først skrives for hånd. Og skulle man ha full nytte av denne boken, måtte man foruten å kunne lese dansk også forstå tysk (og helst den hemmelige skriften), så noen folkebok har nok denne aldri vært, og altså heller ikke noen svartebok, for her er ikke magi eller besvergelseformler, bare positive og praktiske råd til hjelp i mange av livets situasjoner.

**KILDER:**

- 1) Immanuel Barfod: Den falsterske Gejstlighed Personalhistorie. 2. Del. – Nykjøbing paa Falster 1854.
- 2) Velle Espeland: Upublisert manuskript 1983.
- 3) Aschehous konversationsleksikon. Bd. 2. – Kristiania 1920.
- 4) Grosses Vollständiges Universal-Lexicon (=Zedler). Bd. 4. – Halle und Leipzig 1733.
- 5) Soldatisches Führertum. – Berlin 1938.
- 6) Studenterne ved Københavns Universitet. – Aarhus 1945.
- 7) Neue Deutsche Biographie. Bd. 2. – Berlin 1955.
- 8) Brev fra Universität der Bundeswehr Hamburg 1990.

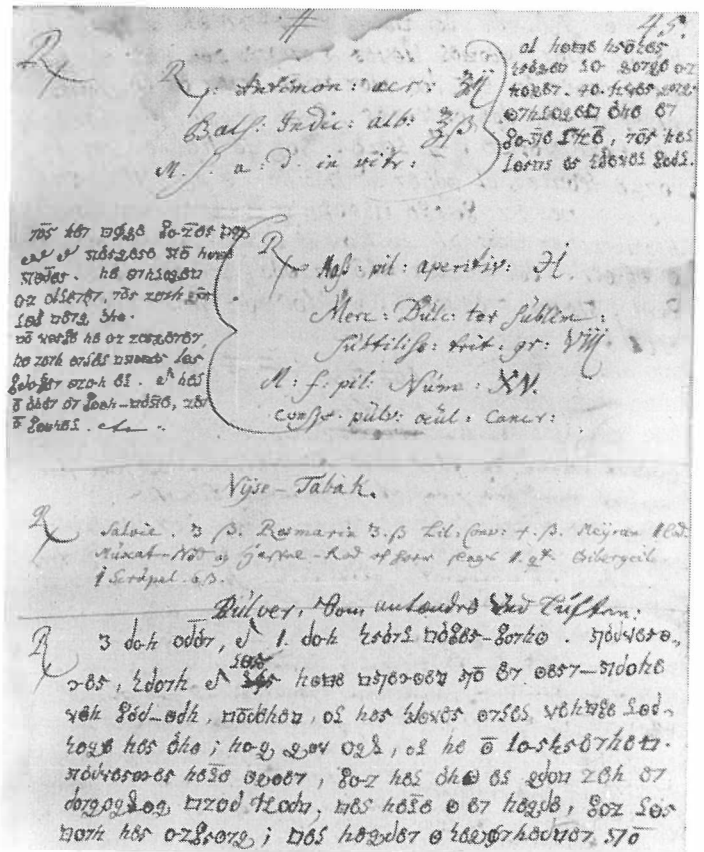

Side 45. Her er resepter og eksempler på den hemmelige skriften.

# Jeg lengter tilbake!

I anledning et jubileum i Modum-Eikerlaget i USA, skrev Ole Steen, som var født i Stigen ved Morud i 1882 følgende

dikt. Diktet er vel ikke helt perfekt med versføtter og andre kvalitetstempler, men det kommer fra hjertetota:

*Jeg lengter tilbake til blomstrende enge  
der kornblomst i jorder og blaaklokker staar  
og like ved veien på bakken  
der ligger mitt hjem som i barndommens år.*

*Der finnes mange vakre steder  
paa jorden det vet jeg vel.  
De gir ikke samme glæde  
jeg føler jo selv!  
Jeg lengter tilbake til blomstrende enge  
der kornblomst i jorder og blaaklokker staar!*

## En laaneansøking fra 1809

I «Gamle Modum» for 1989 har Jon Mamen en lengre artikkel om «Søskenflokket fra Brekke». Han viser der m.a. til «en gammel oppteignelse over slekten Brekke i Prestegårdens arkiv» (fra 1869). Om Nils Olsen Brekke heter det i denne oppteignelsen bl. a. (gjengitt side 5): «En ham under 23de Januar 1807 meddelt kongelig Bevilling til at drive Landhandel var betinget af saa betydelige Byrder, at den ikke blev ham til synderlig Nytte».

Om denne landhandel-bevilling og hva den førte til for Nils Brekke, kan en lese i «Jubilæumsboken Fra 14 til 14», en bok redigert av Einar Hilsen og utgitt i 1914 i forbindelse med 100-års jubileet for 1814. Det er en «Illustrert artikkelserie» som det står. I en avdeling med fellestittelen «Tidsbilleder» har redaktøren, Einar Hilsen, bl. a. gjengitt «En laaneansøking fra 1809» som nettopp gjelder de «saa betydelige Byrder» som denne kongelige bevilling var beheftet med. Her følger i sin helhet dette avsnittet med låne-søknaden og med Einar Hilsens innledning og kommentarer:

«Et andet tidsbillede indeholdes i en laaneansøking fra en gaardbruker og lærer i Snarum ved Drammen. Ansøk-

ningen er datert 14de april 1809 og er stilet til Johan Caspar Herman Wedel Jarlsberg, den bekjendte fører for foreningspartiet i riksforsamlingen paa Eidsvold. Han var i 1806 blit amtmand i Buskeruds amt og var, som bekjendt, en meget formuende mand. Den tid hadde man ingen bank her i landet, saa man var henvist til at søke laan hos de faa rikmænd, landet hadde. Som det av ansøkingen fremgaar, tilbyr laaneansøkeren som pant sin ubeheftede gaard, matr. nr. 8 i Snarum, anneks til Modum. Den eiendom er for lang tid tilbake delt og utgjør nu flere bruk, som i vor tid er værd tilsammen adskillige tusener. 500 riksdaler, hvorom der ansøktes, utgjør omsat til kroner omtrent 1600 kroner, saa det ansøkte 1ste prioritets pantelaan var jo ikke overvældende - set med vore øine eller rettere med vor tids øine. Dengang - i 1809 - var det dog en meget betydelig sum.

Laaneansøkingen, der taler sit eget interessante sprog, lyder ordret som følger:

«Til

HR. EX AMTMAND GREVE AF WEDEL JARLSBERG.

Da jeg underdanigst undertegnede har den Fortrøstning at blive hiulpen med det Pengelaan, hvorom jeg hermed underdanigst søger, naar Deres Høy Grevelige Naade blev min Nød og trængende Omstændighed vitterlig, da det er een af Deres Høypriselige Beskieftigelser at lindre og afhjælpe Nød og Trang, saa paa det at min Omstændighed desbedre kan oplyses og forstaaes, er det jeg herved fordrister mig til først at røre lidet om min havte Skiæbne, som bedes maatte mig pardoneres.

Jeg var en fattig Tienestedreng, der ingen Penge eller Formue var eyende, da jeg i Aaret 1773 af forrige Sogneprest til Modum Sl. Hr. Simon Bendeche blev valgt og af Sessionen blev bevilget til Omgangs Skoleholder paa Modum, da jeg havde lagt mere Vind paa at læse i Bøger og paa at skrive, end andre Bondedreng i Almindelighed. Denne Tieneste forrettede jeg i samfulde 33 Aar, efter hvilken Tid jeg endelig blev kied af dette møysommelige Arbeide, men nærværende min Søn Hans Nielssen blev beskikket til Skoleholder i mit Sted.

Ved stedse at have ført et redeligt og skikkeligt Levnet havde jeg imidlertid erhvervet Almuens, Prestens, Fogdens og Sorenskriverens Yndest og Tiltroe, og man havde fuldt i Sinde at foreslaae og begiere mig til Lensmand paa Modum, saa snart den da ældgamle Lensmand Hans Kollerud ved Døden matte afgaae. Fogden Sl. Hr. Widerøe tog mig til at inddrive de resterende Kongelige Skatter i Modums Prestegield for Aarene 1796 og 1797, og Sorenskriveren Sl. Hr. Justiceraad Stockfleth valgte og eedfæstede mig til Stevnevidne for Modums Prestegield, samt brugte mig til at forrette Registreringer til Skifte og Auctioner i Stervboer



Johan Caspar Herman Wedel Jarlsberg.

og til at forrette Auctioner paa hans Vegne i hans Forfald over heele Modums Prestegield, hvilket alt jeg forrettede upaaklagelig, og jeg havde Haab om at blive forfremmet til Levebrød som meldt, men hvad skeer? Mens den gamle Lensmand endnu levede og førend man endnu vidste noget deraf, havde Organisten paa Eger Torger Steen søgt Amtet om Lensmands Ombudet paa Modum, og erholdet Bestalling derpaa, men som denne Lensmand ikke behagede Almuen og Sorenskriveren (Fogden Hr. Widerøe døde ved disse Tider) saa sadte Sorenskriveren sig imod at thinglæse hans Bestallings Brev, men det blev dog siden thinglyst ved en Sædtedømmer, ligesom og Torger Steen ved en Sædtedømmer fik indsat ikke allene sig selv, men og 2de andre til Stevnevidner paa Modum, og saaledes skildte han mig ogsaa ved denne Fortieneste, der havde vært mig som sidder med Kone og 9 børn ikke en liden Hielp til Livets Næring, endskiønt jeg og medhavende Stevne Vidne tog aldrig mere i Skydspenge ved Varslinger og Forkyndelser af de længst bortliggende i Prestegieldet end 4 Skil. hver, i den Sted Torger Steen har siden taget hele Rigsdalere og derover i Skydspenge af deslige, som for mange har været utaalelig.

Da jeg nu var betaget mit Haab om at blive Lensmand og min Fortieneste som Stevne Vidne, saa da der paa Modum eller i Snarum, Modums Anneks, hvor jeg og er boende ingen privilegeret Landkræmmer tilforn var, hvilket man dog syntes var meget tienlig da her er 5 a 6 Miile til Kiøbstæden, saa resolverede jeg til at nedgaa til Hans Kongelige Majestæt med allerunderdanigst Ansøgning herom, derhos saaledes raisonerende: jeg har vel lidet at begynde nogen Handel med, men Handelen vil vel heller ikke blive saa stor, og forestillede jeg mig da ikke saa store Omkostninger dermed skulle blive forbundne.

Den Kongelig Allernaadigste Bevilgning paa min Ansøgning faldt under 23. January 1807, hvor da jeg blev bevilget til Landkræmmerhandel, mod at betale den ved Forordningen 13. December 1741 paabudne Handels Skat, samt erlægge 200 Rd. til et Arbeids Husets Indretning, og mod at have et Qvantum af 40 Tønder Sædekorn i Forraad et. Sc.

I den Sted jeg nu skulde blevet glad, for den mig vederfarnne Kongelige Naade, blev jeg bedrøvet, fordi jeg saa mig

vanmæktig til at opfylde de Vilkaar Bevilgningen paalagde mig, og til at begynde at sædte noen Handel. Ikke des mindre torde jeg ikke andet end bringe de 200 Rd., tilveje, som skulle betales til et Fattig Husets Indretning, der blev aflagt i den Norske Sahl-Casse, efter ihændehavende Qvitering af 7de Juli 1807, fik og beraad mig paa det befalede Qvantum Korn, der i Fjor Vaar, da her overalt blev Mangel paa Korn, blev løsgiven at maatte udleveres til trænge efter den Høye Øvrigheds Ordre og Tilladelse, hvilket ogsaa skeede, og var da Pengemangelen allerede her saa stor, at meget deraf blev borget bort, enskiøndt jeg selv havde sadt mig i Gield derfor. I to Aar har jeg og allerede maat betale den ved Forordningen af 13de Dec. 1741. paabudne Handelsskat, alt uden at kunne handle det Allerringeste, da jeg slet ingen Penge har at handle med, og saalænge jeg ingen Penge har at sædte nogen Handel med er min Landkræmmer Bevilgning til ingen Nytte, og de Penge jeg derpaa har bekostet og udlagt ere for mig spolerede, og jeg er saa meget mere i Nød og Trang for det som behøves til Livets Ophold for mig og min talrige Familie.

I denne min Nød og Trang henflyer jeg til Deres Høy Grevelige Naade og suplicerer underdanigst om at bekomme 500 Rdr. til Laans saa snart skee kan, imod at jeg derfor pantsætter min efter Skiøde af 11. febr. 1797 eyende ubehæftede Øde eller 1/4 Gaard Søndre... Matr. No. 8 i Snarums Annex beliggende af Skyld 51/4 Lispund 1 1/2 Skind.

Om en Naadig Bønhørelse succes og anraabes.  
.....14de Underdanigst  
April 1809. ....»

Fra den mand, som slik i 1809 ansøkte Wedel-Jarlsberg om dette laan, nedstammer en norsk æt, der rummer baade embedsmænd og stortingsmænd, landmænd, forretningsmænd og skribenter.»

Som det fremgår er navn m.m. utelatt i denne gjengivelse av søknaden. Men det synes uten tvil å være Nils Brekke det gjelder og som har sendt søknaden. Om lånet ble innvilget, er det ikke nevnt noe mer om. For øvrig finner vi Nils Brekke omtalt også i Modums historie, bind VI, under søndre Hilsen, side 289.

*Kai Hunstadbråten:*  
**Fra Vikesund til Vikersund  
for 50 år siden**



*Vikersundgata ca. 1930.*

Den offisielle skrivemåten av navnet på tettstedet ved utløpet av Tyrifjorden var inntil for 50 år siden Vikesund. Men da denne skrivemåten ikke var i samsvar med uttalen, begynte det ved denne tid å heve seg røster for å få forandret skrivemåten.

J. A. Samuelsen henvendte seg til flere språkkyndige for å få deres syn på denne saken. I et brev datert Nesttun 28/2 1936 skriver professor Gustav Indrebø:

«I det siste hev eg gjort meg til regel aa ikkje gjeva nokor raad paa fyrehand naar det er tale um namnebyte, og eg ikkje kjenner saki heilt ut. For kjem det upp framlegg um byte, so fær eg sidan saki fraa departementet og skal gjeva offisiell umsegn som namnekonsulent. Daa vil eg helst ikkje ha bunde meg fyrr eg hev fenge alle opplysningar som det er raad aa faa tak i. – Eg skal faa gjeva dei opplysningar som eg hev no:

I 1323 er namnet paa «Vike østre» skrive «a Austeruikom» (vikom er dativ). Sameleis er det skrive i 1413, og paa liknande vis i 1487. i 1570-aari finn me *Wiger*, i 1578 òg *Wiige*, i 1593 *Wiige*, i 1604 *Wigge*, i 1668 *Østuiger*, i 1723 *Ø. Wiiger*. For «Vike vestre» er skrivemaatane stort sèt tilsvarende. «Vikesund» er skrive *Vigesund* i biskop Jens Nilssons visitasbøker fraa ikring 1600. Skrivemaatane *Vike* og *Viker* hev soleis tevla med kvarandre etter reformasjonen.

Oluf Rygh i «Norske Gaardnavne» gjev upp segjemaaten

*Vike*, og det er nok etter den segjemaaten han hev slege fast skrivemaaten *Vike*. Diverre kann eg ikkje segja kven som hev vore kjelda hans. Namnet er eit fleirtalsnamn. Paa Austlandet hev det gjenge svært ujamt med slike fleirtalsnamn. Sume hev halde paa r'en, som t.d. *Enger* (gnr. 53, Modum); andre hev kasta han, som *Kvisle* (gnr. 135, Modum). Det er daa i røyndi ikkje spursmaal um norsk eller unorsk i slike tilfelle. Baade det eine og det andre er norsk.

Det gledde meg mykje aa sjaa at Modum lærarlag hev gjort eit so norsk vedtak. Eg reiste ein grand paa Modum i 1926–27 og granska sume stadnamn der. Eg var reint forundra yver kor mykje godt maal der er. Dei kann gjerne vera maalmenn paa Modum, dei hev maal til det!

*Med Norsk maalhelsing att*

*Vyrdsamt*

*Gustav Indrebø.»*

Det finnes også et brev fra professor Nils Lid, datert Vinderen 15/3 1937, hvor han først skriver at det har gått flere dager før hans svar kommer. Det skyldes at han har forsøkt å finne andre momenter enn de som står i det tilsendte materialet. Men det har ikke vært lett, fastslår han.

Nils Lid skriver bl.a.:

«Denne *-r* i Vikersund kann vel ikkje vera frå millomalderen. Men det er vel ei nyare samansetning; *r*'en må ha gått

inn i samansetninga av di dei har havt namnet *Viker* (som går tilbake på gamalnorsk fleirtal nominativ og akkusativ,<sup>1)</sup> i den eldste form *víkr*, uttala i ei staving). Når det heiter *Vikebakken* og *Vikekjerka*, er det vel og heilt ljdrett, det er her *-e-* som går attende på gamalnorsk *-a-*, med di eigeforma i fleirtal då enda på *-a*.

Skulde forma med *-r-* av *Vikersund* gå attende til gamalnorsk, måtte *Viker-* gjeva att ei eintalsform, for eigeforma eintal av hokynsordet *vík*, var *víkr*.<sup>2)</sup> Men det gjeld vel her opphavleg eitt namn som har funnest berre i fleirtal, og tanken på eintal i denne fyrstedelen må vel falla burt.

Kunde De få greida på kven som har gjeve Rygh uttaleforma? Rygh for visst rundt og samla desse uttaleformene fyrst i 1880-åra og helst millom soldatane, so det kunde vel henda at vedkomande endå lever, eller at han har fortalt um dette til nokon som no lever.»

Samuelsen oppgir Johan N. Disen (1877–1962) som kilde for sine opplysninger om uttalen (*Vike(r)*) i forskjellige forbindelser: *Vikefoss*, *Vikebakken*, men *Viker* (gårdsnavnet), *Vikerkjerka*, *Vikern*, *Vikerbonden*, og *Vikersund* (Gamalt frå Modum XI).

En av de som engasjerte seg i denne saken var Karsten Grøtterud. I et brev til J. A. Samuelsen av 10/4 1937 (her gjengitt med hans tillatelse) skriver han:

«Vi har så ofte diskutert navneformen *Vikesund* eller *Vikersund*. Som De vil se av vedlagte copier, så har ikke departementet fundet å kunne gjøre noen forandringer, til trots for den kraftige henvendelse som blev gjort. Men man har da ihvertfald fått bragt på det rene at *Vikersund* med *r* er likeså riktig som *Vikersund* uten *r*. Og når man engang kan få departementet til at forstå at ingen på Modum hverken vil eller kan si *Vikesund*, så skulde saken være grei. Men denne dobbeltformen<sup>3)</sup> må man selvfølgelig komme bort fra.

Jeg husker at De engang lovet også at forsøke at gjøre en henvendelse angående navnet gjennom Modum mållag. Og det er i den anledning jeg nu skriver og oversender copier av departementets skrivelser.»

På brevet har Samuelsen notert: «Svar og eit brev frå Seip send 9/3 1939.»

I svarbrevet av 9/3 1939 skriver Samuelsen:

«Etter avtale har je nå hatt namnesaka i *Vikersund* fram for styret i Modum mållag, som samrøystes gjekk med på å stø kravet um namnebrigde. Je hadde sett upp ei lengere grunngjeving som je meiner kan høve til å leggje ved ein ny søknad. Dette papiret som je skal ta med når jeg er nedafor<sup>4)</sup> ein gong, er underskrivi av lærarane *Bottolfs* og *Kronen* og so av *Andreas Sandåker* og meg. Vi nemner der at godtso alle har («r») i *Vikersund*, medan mest ingen nyttar det lovfesta namnet. Je har skrivi til fleire språkkunnige, og ingen av dei er i tvil om at forma *Vikersund* med («r») er (minst) like so rett som den andre.

Professor *Didrik Arup Seip* peikar på at namnekonsulentane ikke blankt har avvist saka, og rår til å sende inn ny

<sup>1)</sup> og difor ikkje kan ha funnest i samansetningar.

<sup>2)</sup> altso lik nom og akk. fleirtal.

<sup>3)</sup> Det siktes her til at f.eks. ett kommunalt kontor brukte formen *Vikesund*, mens et annet brukte *Vikersund*.

<sup>4)</sup> Samuelsen bodde ved *Bøen*, *Sysle*, og med «nedanfor» menes i *Vikersund*.

søknad gjennom heradsstyret. Det trur je og er rette vegem, og dersom ein berre får heradsstyret til å gå med på å stø søknaden frå bygningskommuna<sup>5)</sup>, so trur je no det skal gå. Skynar departementet at heile bygda vil ha namnebyte, skulde det vera rart um dei sette seg imot i lengda.

Prøv å få greie på hossen dei meiner i heradsstyret. Je skulde tru dei fleste der var so vidsynte at dei vilde gå med på å stø søknaden. So får vi talas ved seinare um hossen det er likaste å ta i veg.» Og så tilføyer han: «Je legger ved brevet frå *Seip*; men det er best taka vare på det. Det er sånne folk lyder på.»

Uttalelsen fra *Modum mållag* finnes som kladd eller utkast til brev. Der står bl.a. at professorene *Gustav Indrebø* og *Alf Sommerfelt* er kommet til det resultat at «dei tvo formene er like norske, fær ein segja. Frå målsynsstad er det ikkje noko å segja på nokor av deim.»

Styret i mållaget er av den oppfatning «at det må vega mykje at godtso alle menneskje i ei bygd på ikring 11.000 ibuarar frå gamaltid og til idag alltid har sagt *Vikersund* og at det lovfesta namnet nesten aldri vert nytta korkje munnleg eller skriftleg.»

Styret mener videre at «so vidt me veit, vil ikkje dette vesle namnebrigde skaffe nokoslag ulempe korkje for post eller annan offentleg trafikk, og kostnaden ved namnebyte kan no vel heller ikkje vera so ovende stor.» Som konklusjon støtter mållaget derfor søknaden fra *Vikersund bygningskommune*.

Et moment som ikke synes å ha vært nevnt, er at stedsnavnet *Vikersund* med (*r*) også har vært brukt som familienavn. Således skrev kjøpmann *Niels Wigerson* (1802–1874), «sundmannens sønn» og hans sønn *Thor Wigerson* (1826–1895), «han Tol i *Vikersund*», som folk kalte ham, begge sitt navn på denne måten.

Av formannskapsprotokollen for *Modum* 20/4 1939 fremgår at *Vikersund bygningskommunestyre* 14/4 1939 på nytt har søkt *Arbeidsdepartementet* om å få forandret den offisielle skrivemåte av navnet. Det opplyses at bygningskommunestyret søkte i 1936 og at departementet dengang forela saken for professorene *Indrebø* og *Sommerfelt*, som mente at skrivemåten i årenes løp har vært forskjellig og at begge formene med og uten (*r*) må sies å være like norske. Det fikk derfor bli rent praktisk-administrative hensyn som avgjorde om den offisielle skrivemåten skulle endres. Departementet meddelte deretter i skriv av 14/9 1936 at saken ikke ga anledning til noen forføyning.

Det fremgår videre av formannskapsprotokollen at avisen *Fremtiden* i 1936 lot avholde en avstemning blant stedets innvånere om skrivemåten. I alt 518 voksne personer stemte, derav 516 for *Vikersund* og bare 2 for *Vikesund*. I møte 5/5 1939 vedtok heredsstyret enstemmig å anbefale søknaden.

Og i formannskapets møte 23/6 1939 forelå en meddelelse fra *Poststyret* til fylkesmannen i *Buskerud* om at «*Kirkedepartementet* har bestemt at skrivemåten av stedsnavnet *Vikesund* i *Modum* endres til *Vikersund* i den offentlige administrasjon. I samsvar hermed vil *Vikesund postapneri* fra 1. juli førstkomende bli kalt *Vikersund*.»

Dermed hadde man altså fått godkjent en skrivemåte som var mer i samsvar med uttalen, og som vel alle i dag er fornøyd med.

<sup>5)</sup> *Vikersund bygningskommune*.

# Fra «Møllerens sønn» 1912

Da Omgangsskolen kom til Nabogaarden, tigget Even seg til at faa følge Kari – han kunde jo Budene, og Bibelhistorien var Ingenting.

Men om han var aldrig saa flink, sa kom han nok til at graate første Dagen, han som alle andre. Ja, mange skar i og stortute, bare han Mons Skolemester saa paa dem! Og slik som han slog og lugget i de Haarene frem ved Ørene. Men naanei – det skulde bli Løgn, at Even graat. Paa Skolen sprang Gutter og Jenter om hvert sit lange Bord, da der blev hvisket: Der er'n!

Mons Skolemester stod pludselig i Døren paa halvandet Ben og en lang Stav. Han var mager, blaabarbert og blek.

Her var nok no' stygt Spektakkel, hørte jeg –?

En to-tre Jenter reiste sig og sa, at han Gudbrand hadde igjen været saa tidlig ute, at han alt hadde drukket op tre Blækhus, og et var fuldt igaar.

Mons hinket langsomt og værdig over til sit Bord og bad Gudbrand bringe Spyttebakken.

En diger, fillete Fant kom lutende og skamfull med en Kasse med Brisk i. Mons grep ham i Luggen – jeg skal gi dig! Gudbrand rykket til baklængs, Staven ramlet fra Mesteren, som hoppende paa det lange Ben maatte støe sig med Luggen for ikke at dætte. Da han fik berget sig i Bordkanten og fik igjen Stokken, blev Salmen sunget og Fadervor læst. Da først saa han Even og spurte, hvorfor den vesle Karen ikke tok Plads?

Han er nok Broren min, begyndte Kari – og jeg hetter Even Hansen Stranna, seks Aar, født tilverden den tolvte Mars attenhundredeogfireoghalvtreds av Forældre – – –

Naa vel, det er jo bra. Du kan altsaa læse, men huttetu, saa stam du er? Jeg? – nei jeg st-st-stammer ikk-ikke – –! Men da smilte Mons og flyttet Tobaksbussen fra venstre til høire Kind, og Barna turde le litt høit. – Saa sa Even fort, for da gik det lettere over med G og K, at han kunde alle Budene utenat og var langt uti David og Agig-gal. Se, se! ja, saa la os høre om David og Abigael, hvis du kan. – Aa ja, og jeg kan jamvæl Biblen om dem ogsaa, sa Even, og kom sig mere og mere op. Mons smilte nu virkelig blidt og synte sine gule Tobakstænder.

«– – – sandeligen saa visst som Herren Israels Gud lever, som forhindrede mig, at jeg ikke gjorde dig ondt, havde du ikke kommet saa hurtig imot mog, da hadde ikke Nabal beholdt til imorgen en som pisser op til Væggen.»

Nei, nei, Even! Maa aldrig si slikt paa Skolen. Gi ham Rum derborte, Gutter, sa Mons hart.

Men Even krabbet og slet sig forbi nogen Jenter og stupte hulkende med Ansigtet i Søsterens Fang. Hun fulgte han ut bak Laden. Der i Skyggen i det bløte Græs graat han ut sin Sorg og Skam. At Guds hellige Ord ikke maatte høres på Skolen – aa, han skulde aldrig mere si det høit, han læste i Billedbibelen. Men nu visste de alle, at han var saa stam, men naar han ikke brukte Knive, skulle ingen faa vite om, at han ogsaa var kjævhendt. Ja. Brødrene kaldte ham Kjeivelabben, saa han maatte gjemme sig, naar han spikket Hester eller krotet ut i Blommer i Træ. Men han holdt da baade



Skeen og Griffelten i den pene Haanden – at han, bare han ikke skulde være som de andre! Blek og graa var han – Blekfisen kaldte de ham og Smednaasan efter den stygge Hagasmeden. – I Paasken hadde han skrubbet begge Kinder paa Skaren, saa han saa rød og blomstrende ut hele Dagen – men Roserne blev til Skurv, og alle bare lo og gjorde Nar.

Saa laa han og nappet i det kolde Græs, og Taarerne samlet sig i Gropen paa et Blad til en stor, blaa Perle med et bitte litet Billede av en lyslugget Gutunge.

Saa kom Kari og vækket ham og sa, at nu var det Middagshvil, de maatte svinte sig hjem og spise – de hadde ikke, som de andre, Skolemat med.

De smat ubemerket bakom Husene og opi Moen paa Hjemveien fra de muntre, kvindrende Skolekamerater, Kari vasket Even i en Myrput, saa det ikke skulde syns, han hadde graatt.

Men det var Bibelen Skyld i.

Even var grisk efter Læsning, og Moren maatte forklare ham saa meget. – Ja, Jesus var jo Guds Søn, men hvem var Guds Far? Moren saa ned og tænkte og svarte, at da Gud var almægtig, hadde han skapt sig selv. – Nei, dette Svar blev ham til stor Pine, til Sorg. – Alt maatte ha en Begyndelse, hadde vi kanskje ikke alle hat Bedstefar og Oldefar? Og saan bortover? Morens daglige Bekymring var skolematen, og en Morgen sa hun, at hun visste ikke sin arme Raad. Andet end de fik ta Flatbrød i en Tull og et Spand Surmelk, saa fik de bryte Soll til Middag. Skeer fik de nok laant, der de kom. Man saan Mat hadde nok ingen i Verden hat med før, og de kjendte sig, Berthe og Even, for første Gang fattige, da de den graa Vintermorgen piltet paa Skolen med et Blikspand

mellem sig. Hvad vilde de muntre, rike Guttene si, som lo omkring med store Søtmelksflasker og Smørbrødsiver med Ost og Flesk paa?

Da Middagen kom og alle glade og glubske for over sine Randsler og Væsker, smat de to bak den brede Kjøkken-skorsten med sit. Med skræmte Øine, naar Døren gik op. Da Even foldet Hænderne efter Maten, takket han ikke alene for den, men ogsaa for, at det var saa vel over – at ingen hadde ledd og gjort Nar av dem.

Men Fattigfolk var de langt fra, for det var Folk, som gik i Husene og bad om Mel og bet i Posen og strammet den saa ut me begge Hænder, for at Melskuffen ikke skulde spille. Bomstufokene var fattige, for Moren der gav Ungerne sine Lut at drikke om Morgenene, naar hun blev borte paa

Arbeidet hele Dagen – saa krympet Tarmene ihop, og de kjendte ikke, de var saa sultne.

Og hvad brydde Even sig om, at Torger Moen stak ham med Fingren i Øret og sa æhbah! di har ingen Skoledag di, dere i Stranna, æhbah, Even Ingenskoledag!

Saa han maate slaas med ham og jule ham godt ind. Og nu turde Torger ikke si det mere, med skrek det bare tilbake langt fra Veiskillet. Berthe mente, det var tvilsomt, om Mofolkene hadde saa længe Lægdekjærring i Huset som dem, haanei!

Pøss! Hvad var tre smaa Skoledage borti denne svarte Avkroken, Moen? mot en fin Lægdekjærring, som vilde ha Kaffe paa Sengen og, og vasket sig hver Dag med Saape og – haaja sa'n, det skal Torger Tredag faa i sig!

*Jon Mamen:*

## Pastor Glückstad en skolemann

Da jeg kom til Modum som residerende kapellan i 1980 ble jeg raskt oppmerksom på at jeg hadde en slektning som forgjenger i embetet. Christen Mamen Glückstad var res.kap. i Modum fra 1851 til 1863. Mellomnavnet Mamen hadde han fra sin mor som var datter til Christen Mamen, min tip-tip-oldefar. Han var født i Danmark og var kjøpmann i Fredrikshald (Halden).

Glückstad var født i 1806 og vokste opp i Fredrikshald. Han tok teologisk embetseksamen i 1929. Deretter virket han i fjorten år som lærer og skolestyrer i Fredrikshald. I 1843 ble han sokneprest i Sundalen. Etter årene på Modum var han i 16 år sokneprest i Heddal. Han døde i Christiania i 1890, 84 år gammel.

Pastor Glückstad er blant de prestene som har gjort en stor innsats for skolevesenet i Modum. Innsatsen hans har særlig gått på to områder. Det ene er lærerutdanning. Jens Tandberg, mangeårig lærer på Flattum skole og klokker i Rud kapell, fortalte meg at da han var elev på Nordre Simostranda skole omkring siste århundreskifte, hadde han en lærer som het Helge Gulliksen. Lærer Gulliksen var da gammel. Han gikk av i 1905, 75 år gammel. Lærer Gulliksen var opplært av presten Mamen Glückstad, husket Jens Tandberg. Dermed finnes et belegg for at pastor Glückstad holdt lærerkurs, som han jo var godt kvalifisert til.

Skoleloven av 1827 bestemte at det skulle settes igang seminarer til utdanning av skolelærere. Asker Seminar lå i Vestre Bærum og dekket Østlandet. Det første kull derfra ble uteksaminert i 1835. Det tok tid før seminarutdanning var noe krav for å bli lærer, og det var bare få fra Modum som gikk på seminar inntil årene 1853–54. Da tok hele seks unge menn fra Modum eksamen ved Asker Seminar. Det ligger nær å anta at dette har sammenheng med pastor Glückstads virksomhet. De seks var Johan Hulbak f. 1825, Elling M. Diesen f. 1832, Kristian N. Thon f. 1831, Magnus Hansen f. 1830, Andreas Pedersen f. 1834 og Paul Kristoffer-

sen f. 1826. Diesen ble lærer i Eiker, Kristoffersen i Moss, de fire øvrige ble lærere på Modum.

Det andre området på skolesektoren hvor pastor Glückstad engasjerte seg, er den høyere almueskole som var i drift i ti år, 1853–63. Roar Tank forteller om denne skolen i bd 2 II av Modums historie, og han forteller klart at det var pastor Glückstad som var den drivende kraft i å starte denne skolen og å holde den gående. Vi kan vel også ane at det var skuffelsene omkring denne skolen som gjorde at han søkte seg vekk fra Modum.

Den høyere almueskolen var altså i drift i 10 år. Skolen holdt til i leide lokaler hos landhandler Nickelsen på Stalsberg. Skolens bestyrer og førstelærer var cand.theol. Johannes Wilhelm Hesselberg. Michel Pedersen og Chr. Nielsen var lærere. Elevtallet lå på omkring 40 og skolen hadde tre klassetrinn.

Uviljen som vokste opp overfor skolen, skyldtes antakelig at den ikke kom hele bygda til gode. Elever fra utkantene hadde for lang skolevei. Skoleloven av 1860 krevde at hver krets skulle ha fast skole. Dette kravet førte til økte utgifter for skolekassen. Det ble da til at den høyere almueskolen ble lagt ned.

Roar Tank forteller: «I 1858 talte formannskapet i en skrivelse til Kirkedepartementet også om motstanden fra de fjerntliggende deler av prestegjeldet, men sier herunder: »I forening med trakten efter av alle krefter å fremme nyttige foretagender er også sansen for skoleundervisning vokset i en ønskelig grad her i prestegjeldet, hvortil den høiere almueskole med nidkjære og duelige lærere i forening med prestenes rosverdige bestrebelser også har bidratt mere enn man i alminnelighet gjør sig riktig forestilling om.»

I 1858 besto presteskapet av sokneprest Tandberg, res.kap. Glückstad og pers.kap. Hald. De var alle tre interesserte i skolen, og får dele på æren. En kan likevel ane at det særlig er Glückstads innsats som har betydd mest for at «sansen for skoleundervisning har vokset. . . her i prestegjeldet».



Thure Lund:

## De «gode, gamle dager»

Det er ikke bare i dag det er misnøye med landbruksoppgjør og tømmerpriser. Denne fornøyelige hilsenen til myndighetene sto i Buskerud Blad i 1911 etter forslag til nye måle-

regler og tømmerpriser. Vi har vi fått den tilsendt av tidligere bestyrer ved Modum kommunes skoger, Jacob Koren Lund:

Blandt Skogeierne over Opplandene raader sterkt og enstemmig Misnøie med de nye Maaleregler nr. v., som Brugs-eierne har stillet op som Betingelse for Kjøb. Ved et Skogeiermøde paa Hov i Land holdt Forleden Formanden, Hr. Hornslien, et Foredrag om dette Emne, hvorefter udspandt sig en liblig Diskussion. Til Slutning Gera, som kun varede 1½ Time, idet Toget kom og gjorde kort Proceß for Deltagerne. Men under det korte Samvær indløb en hel Del Telegrammer, hvorafvi hid-sætter følgende fra „Samhold“:

Til Folk langs Randsfjord, gamle Venner, hoslagt de nye Regler vi sender.

At Maalet blir fast er før jo kjendt og „Evindet“ vil sams bli 50 Procent. Basisprisen blir liten og snau og andenhver Stol kaldes røtten og rau og saa gir vi Pokker i Salgsforeningsmalstrøm.  
Erbødigt

— Christensen, Paulsson og Wahlstrøm —

Før jeg delte ut Procenter fem og tyve — Regnskapet kan jo stetes ikke tyve.  
Nu er Utblyttet Minus og Kul.

Men naar Stokken blir stut og Klaven blir fuld, da maa det bli slut det forbasteede Kul. Da kan J atter som Venner snakke med Mjøndalen Fabrik ved

Erik Waade.

Efter den frygtelige Revolussjonen jeg stred til Tømmerdirektionen. Har nu saad Svar, at som Kontrollør jeg kan komme til Somren om ikke før. J skal saa „Dptal“ for Millioner, hvis jeg saar Blads for mig og Røner. Vi skal ha det saa koselig sammen. Men hysk! næbn ikke dette til Drammen! Ja, jeg kommer i Grebens Tid.

Alle Bandsald er nu bore og snart vi staar ved Skogens Baare. Det nhytter s'gu ikke at trække frem Grundlovens § 105! For vi gir Fanden i Grundlob og Jusfen!!  
Hjertellig Hilsen  
Castberg og Knusfen.

Hvis ikke Maalsal og Gigt holdt mig bunden, jeg skalde tat Bladet fra Munden og reist til Drammen og ditte det sammen!

Hilsen  
Abdul Hamid.

*John Paulsson var direktør ved Embretfoss fabrikk, Wahlstrøm direktør ved Sande tresliperi og Johan Christensen direktør ved Krokstad Cellulose.*