

Gamle Modum

ÅRSSKRIFT FOR MODUM HISTORIELAG 1987

ANNEN ÅRGANG



Gamle Modum

ÅRSSKRIFT FOR MODUM HISTORIELAG 1987
ANNEN ÅRGANG

*Alle inntekter ved salg av heftet
går til Modum Historielag, og vil
bli benyttet til utgivelse
av nytt årsskrift*

*Redaksjon har vært:
Aase Hanne Furu – Kirsten Rust
Kai Hundstadbråten – Ole Andreas Sandaker
Thure Lund – Arne Sørensen*

Forside og illustrasjoner er ved Arne Sørensen.

Innholdsfortegnelse

HAAKON KONGSRUD	
<i>Minnespor</i>	3
ELI MOEN	
«Ikke blot adlydende redskaber»	6
THURE LUND	
<i>Modums seigeste skiløper</i>	10
KAI HUNDSTADBRÅTEN	
<i>Presten Christian Teilman og planteskolen på Komperud</i>	12
OLAV SØRENSEN	
<i>Da Modum kommune gikk konkurs</i>	16
NILS DROLSUM	
<i>Mårjakt i måneskinn</i>	20
KAI HUNDSTADBRÅTEN	
<i>Christopher Andersen Postebroe</i>	23
EGIL FORMO	
<i>Bygdeidrett ved århundreskiftet</i>	26
EGIL FORMO	
<i>Stryken fra Norge og andre snaringer</i>	28
ARNE SØRENSEN	
<i>Skyssinga i Modum Bad</i>	31
KIRSTEN HELENE RUST	
<i>Fotareregistrering</i>	34
<i>Skiskyting i 1896</i>	35
<i>Sosialomsorg i gamle dager</i>	36
FYLKESKONSERVATOR GEIR HELGEN	
<i>Modum for 250 år siden</i>	37



Kongsrudgården fra Hovdetjern.

Haakon Kongsrud

MINNESPOR

Christian Skredsvig 1854–1924
Anders Kongsrud 1866–1938

Når jeg på oppfordring setter meg til å "erindre" om Christian Skredsvig og far min, skjønner jeg at det mest må bli å berette små og halvglemte episoder i et gammelt og grunnfestet vennskap. For øvrig er det vel fastslått at erindringer hos et barn, ikke beveger seg i sikre kronologiske baner, og ikke er upåvirket av senere fortellinger, lesning og erfaringer.

Med en slik reservasjon som ryggstø, nevner jeg innledningsvis at de to møttes alt i 1873, såvidt det kan leses av et skissebokblad. Det var 6-åringens første leksjon i tegning, ved den 17-årige elev av akademiet i København!

I Anders Kongsruds tegneskoletid fra 1886–89, var han ikke sjelden invitert ut til Fleskum, Maggie og Christian Skredsvigs vakre hjem i Bærum. Han visste fra sin egen tid i Christiania og København hvor nyttig slikt kunne være for utvikling og kunnskap hos en landsens gutt. På Fleskum ferdedes mange – kunstnere, forskere, litterater. Andre ganger var kunststudenten der alene, helst i Skredsvigs mørke stunder. ("Vi to sillemoinger").

Hans sinnsstemning var svingende, og samværet med den unge sambygdingen og klangen av Modumsdialekten, dempet kan hende den ulykkesfølelsen som herjet ham. "Bestendig ska' jeg ha noe å angre på." – Utpregede stemningsmennesker vil vel føle det slik. Livets sorger og skuffelser behøver ikke være den umiddelbare foranledning.

Første gang jeg så Christian Skredsvig, satt jeg oppe i den store, kløftede og bladrike heggen hjemme, et eventyrlig tilfluktssted. – Da kom en mann raskt gående, ukjent og ulik dem jeg var vant til å se. Det var lenge før jeg kjente ordet verdensmann. Han stanset og så opp med mørke, gløgge øyne: "Far din hime?" Det må han ha vært, for den fremmede stormet opp trappa. Rop, latter og ivrig snakk nådde meg gjennom det åpne vinduet. Far var tydelig glad i stemmen, men nå var da også selve Røsten i dur og moll flyttet inn – minner, meninger, innfall, utfall! Da mor kom inn med duk til arbeidsbordet, snappet Skredsvig den og la den smilende bort i den grønne slagbenken: "Et reall arbeidsbord trenger ingen duk, Helga! Og nå



Anders Kongsrud på sine eldre dager.

sender vi bud etter'n Oluf Smiua." Han var Skredsvigs barn-
domsvenn og strandstedets morsomme mann. Oluf snakket på
rim, var smed på Tangen og umiskjennelig preget av sitt yrke.
Jeg har selv sett og hørt han. Riktig en rimsmed.

Et annet temmelig tydelig bilde har jeg fra verandaen og ned
på "fiaberjet". Der lå den grønmalte eika vår, med to personer
oppi, den ene sittende ved årene, far, den andre stående,
Skredsvig. Øståsen i kveldssol. "Nå får du ro, da Anders!" "Ja,
sett deg, du." "Nei, bare ro du, nær'n (din narr), je har vøri i
båt før!" "Je ror når du setter deg." – Og slik ble det, for båten
satte kursen for Kanalen og "Den grønne inngang". Målet var
ruinene etter Nils Wigersunds mølle. Der hadde Skredsvigs far
arbeidet, hans brødre og han selv, før han reiste ut 15 år gam-
mel, for klein til å bli møller. Det er lett å forestille seg at det
rørte seg i minnesnes "krattskog", der de gikk stien ned mot
Bergsjø og Møllefossen. – En ordløs hygge og harmoni, men
nok formørket av skygger og vemod.

Sommeren 1919 eller 1920, var jeg selv rorskar og hjalp til
med malersaker. De hadde funnet motiv nær hinannen på Øya.
Da jeg senere på dagen kom for å hente til avtalt tid, hørte jeg
Skredsvig rope gjennom skogen: "And-e-r-s, veit du å je sy-
y-ns?" "N-e-i". "Je syns det blir best når jeg gjør det som det
e-e-r!" "Det syns jo je o-o-g!"

– Det kunstsyn som her, lett spøkefullt, avdekkes, skal ikke
kommenteres i denne fremstillingen. Superrealismee var det
ikke, men nær naturen lå det. At bildene ikke ble like, reagerte

jeg ikke på den gangen. Skredsvig sa: "Du er svinaktig god i
detaljen, gutt," husker jeg. – Ellers var det også nyanser i deres
vurdering av lærere. Om den kjente Leon Bonnat, sa Skreds-
vig: "Jeg lærte ingenting hos ham." Stemmen var kvass. Det
var da også et vanskelig år for ham, 1874, og han følte seg
fremmed overfor den blomstrende franske billedkunsten, der
han senere feiret sine største triumfer. Far la lunt smilende
imot, og nevnte noen navn som jeg ikke forbandt noe med. Da
Skredsvig hørte dem, nikkete han og var enig. Han visste natu-
rligvis at mange talentfulle skandinaver søkte til Bonnat.

Den muntert underfundige tonen de holdt seg imellom, også
i diskusjoner, var full av frodige dialektinnslag. At den var et
viktig og velgjørende kommunikasjonsmiddel, dessuten en vei
til barndomslandet og en felles identitet, – har jeg skjønt siden.

"Presterud'n i Saga", nedenfor Heggen, Andreas, f. 1855,
var Skredsvigs svoger. Hun hette Anne, hans kone. Det hendte
jeg ble sendt med en brevklapp dit ut, til den barske mann med
det humoristiske blink i øyet. Jeg antar at han eide eller dispo-
nerte den gamle laftede, brune bastua i Presterud. Det er nok
han sjøl som sitter modell for en portrettskisse i skuten. Hans
nevø til høyre med fiskestang. Bekken med ørret i, gikk beda-
gelig et lite stykke bak stua. Den dannet en større lok med
brunsvart vann og tjenroser på. Selve tunet i Presterud var så
lysende grønt og stille, minnes jeg.

En av de første dagene, sommeren 1919 (?), hadde begge
malerne funnet motiv på hver sin kant i det rolige og hyggelige
tunet i Presterud – jeg ser det for meg den dag i dag. Etter en
times tid trådte Skredsvig tilbake fra staffeliet, skakket på ho-
det og betraktet sitt arbeide så langt. Han må ha likt det han så,
for han spratt i været, fektet med paletten og jublet. I neste se-
kund var luften fylt av forarget kakling og rappe hønsevinger der
flokkene for til skogs. Kan hun ha hett Maren, den ene av de to
søstrene som skred mot fars staffeli, og strengt spurte: "Er'n
gælen, denna der?" "Nei, det er kunstmaler Skredsvig." "Hm!
Dom er vel slike, dissa malera, da!"

Hun ble ofte sitert de sommerukene. Men man skulle ta me-
get feil om Skredsvig ikke alt samme dagen var på unnskyld-
ningsvisitt og lovet bot og bedring.

Nå ville det være helt galt å fremstille Christian Skredsvig
utelukkende som et ustoppelig oppkomme av spøk og sprell.
Hans sinn var labilt fra fødselen av. En mørkt farget religiøs
oppdragelse bidro også til å skape angst i det bråmodne gutte-
sinnet. Og livet ga sine sorger til tross for de mange seirer.

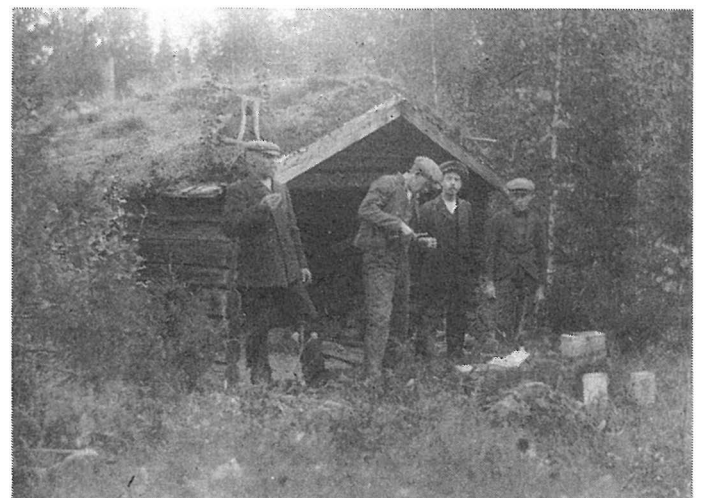

Badstua i Presterud.

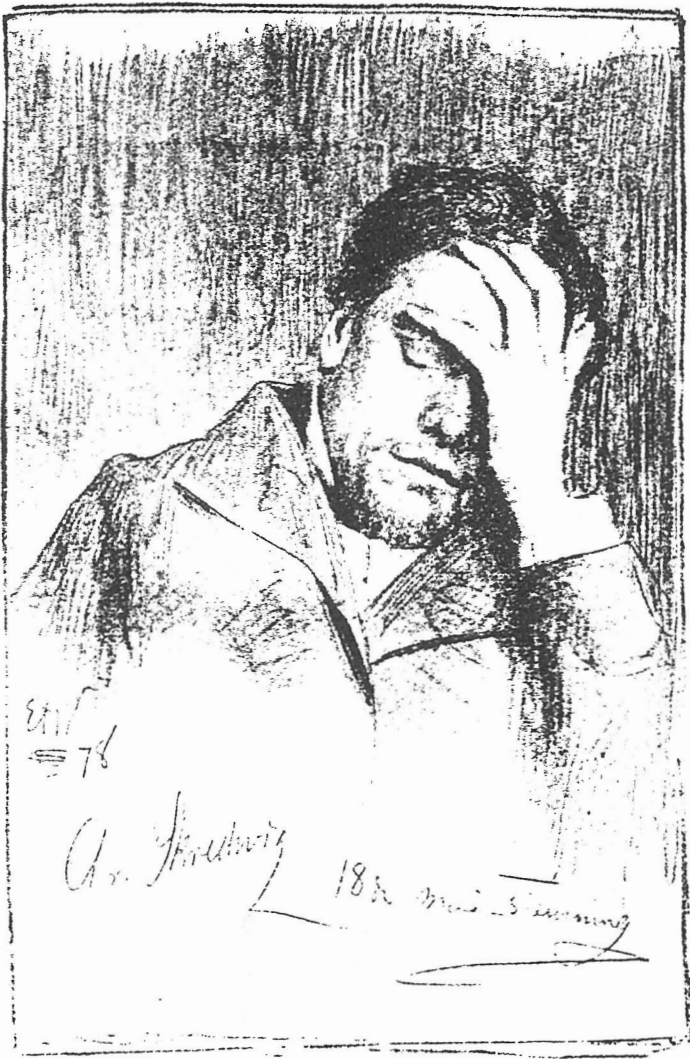

Chr. Skredsvig, tegning av Erik Werenskiold.

– I Presterud kom det engang over ham. Han ble taus og fraværende, og jeg spurte i stillhet. "Far, er'n sinna for no'?" "Nei, bare vær som ellers du", var svaret. Far kjente disse psykiske væromslagene siden Vinje – sommeren 1887, og var da spesielt rolig og jevn i sin væremåte, prøvde seg ikke med billig adspredelse. Og snart skinte sola igjen, og Skredsvigs glede ved hjembygdens jord og ungdommens minner blomstret fram.



Presterud.

I den gamle bastua tok en stor, muret ovn mye plass, men det var to sovebrisker – et lite bord, et par hyller og noen knagger på veggene. Men man berget seg bra i godt vær. Friluftsmalere har ikke store krav til komfort. Og stua høvde inn i deres stemningsliv. – Jeg tror de snakket mer om mennesker enn om kunst. På dette feltet var de på de rene med hinannen. Det var vel der og da jeg hørte historien om Lysholmer'n og gammelosten far hadde med til Paris i 1889. Sendinga var julegave til Jonas Lie og fru Thomasine, fra Skredsvig og fru Maggie, og skulle dessuten tjene som adgangstegn for nykomlingen, til dette hjemmet – et sentrum i verdensbyen for norsk kunst og kultur. Dette vitnemål om Skredsvigs vennskap og omtanke, var blant det stoff som ble hentet frem og blankpusset mellom de gamle tømmerveggene. Skredsvig mintes blant annet "Menneskets Søn" angivelig malt i 1891, på Salonen i Paris 1892, under tittelen: Figurkomposisjon. Selv hadde han ikke høve til å reise ned til åpningen, og han ba far gå og fernissere kjempebildet (3,26 x 4,51). "Du visste åssen je ville ha de". "Å ja, jeg kjente meg som ei mus i ei domkjerke og stadig hørte je latter: Voila, le petit peintre et la grande peinture!" (se på den vesle maleren og det digre maleriet).

I 1921 var Skredsvig lite frisk, og flyttet snart inn til Kjenna, en liten skogsgård. Det ble for primitivt i bastua. Han orket lite med oljefargen, men syslet med fargeblyantene og skisseboka. Jeg var med og bar innover og hjemover. Og dermed forsvinner disse enkle minnespor.

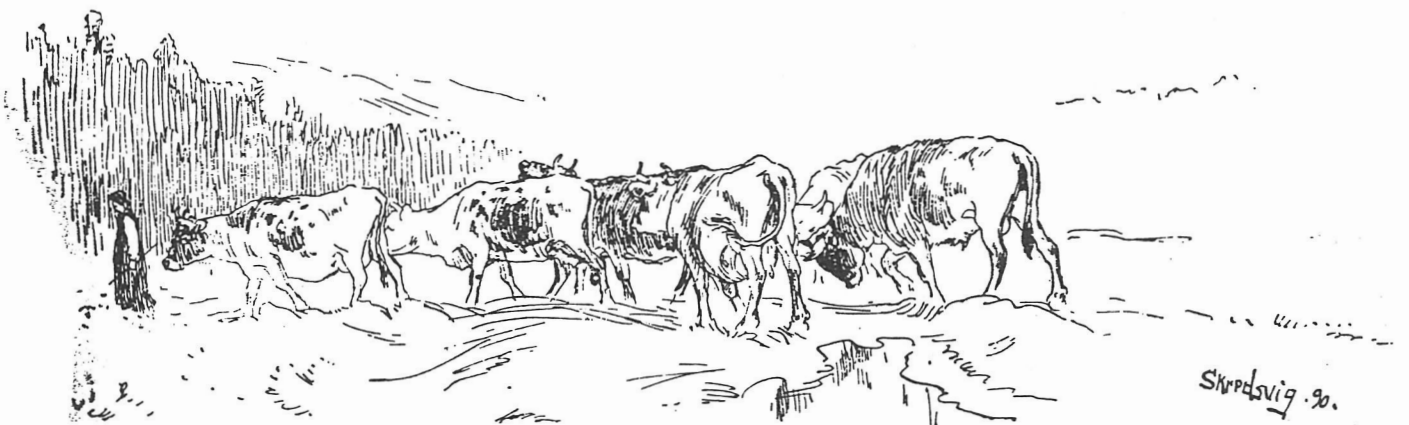



Ang. bergmesterens Aslaksbye:

Fra en branntakstforretning i desember 1832:

En to-etasjes høy, tømret bygning, tegltekkt, bordkledd og malt med grønn oljefarve utvendig. Innvendig var veggene malt med vannfarve. Det var i alt 26 fag vinduer med 6 større ruter i hvert fag.

Tegning av Heinrich Arnold Thaulow 1840.

Eli Moen

”Ikke blot adlydende redskaber”

K. Fr. Böbert, bedriftsleder i norske bergverk 1827–1869

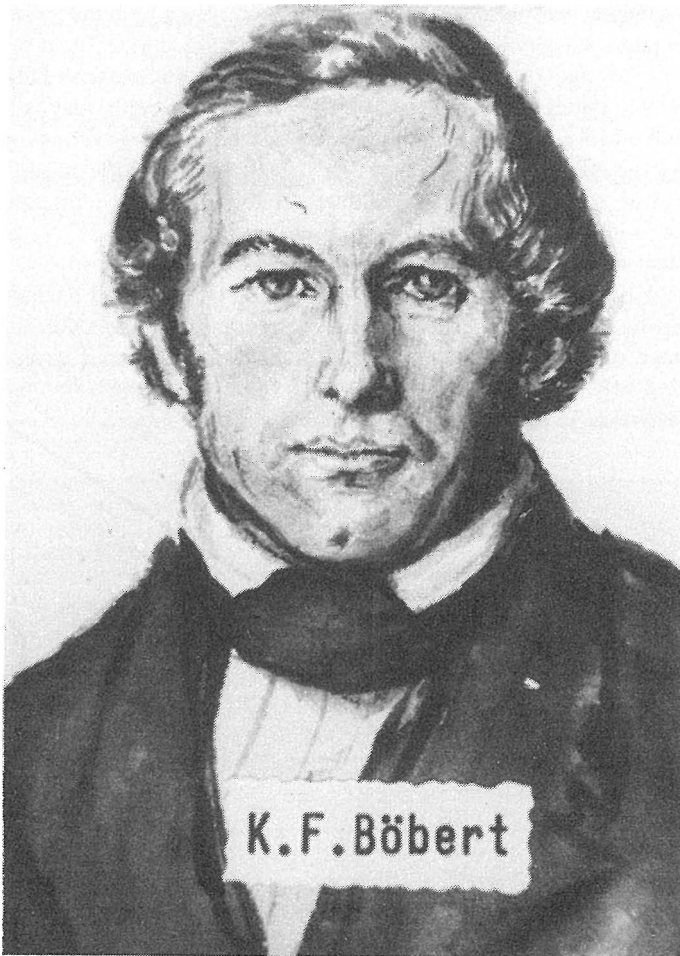

Böbert i yngre år.

Foto, Norsk Bergverksmuseum, Kongsberg.

ET INDUSTRIEVENTYR

Modum Blaafarveværk gikk i 1822 over fra å være en statsbedrift til å bli privateid. Den nye eieren som var tysk, var klart profittorientert og i de etterfølgende år opplevde verket en kraftig ekspansjon. Størrelsen på arbeidsstokken kulminerte omkring 1840 med om lag 1200 ansatte og verket var på det tidspunkt landets største arbeidsplass. Teknisk og administrativt var verket for en mønsterbedrift å regne, og sist, men ikke minst, var det et svært rentabelt foretagende. Helt fram til konkursen i 1848 (koboltfarvene ble utkonkurrert av den kunstig fremstilte ultramarinfarven) gikk verket med stort overskudd.

HVORFOR SUKSESS?

Hvilke årsaker lå til grunn for dette industrieventyret? Bergverksdrift skiller seg fra annen næringsvirksomhet ved det at driften og resultatet i stor grad er underlagt de naturlige forhold, dvs. om forekomstene er rike eller fattige, og om de er lett eller vanskelig tilgjengelige. I vårt tilfelle, ved Blaafarveværket, kan ikke den økonomiske suksessen forklares ad denne vei. Malmen var ren, men fattig, og malmkvaliteten var klart synkende gjennom hele perioden. Man skulle tvert om ha ventet at avkastningen skulle ha avtatt i stedet for å øke.

Fra etterspørselssiden var det heller ingen forhold som tilsa at modumfarvene skulle finne en lett avsetning til fordelaktige priser. Markedet var dominert av de saksiske blåfarver og Modum-verket hadde en stri tøm med å få innpass på markedet. Anstrengelsene bar imidlertid frukter og omsetningen av verkets produkter økte. Dette gir oss delvis svar på de økte verksinntektene, men de gir oss langt fra svar på hele det økte overskuddet og den merverdige utviklingen; det at verket med årene fikk en langt mer kostbar drift (dårligere malmkvalitet, pluss dypere drift) og det at prisene viste en synkende tendens, samtidig som overskuddet økte.

For å komme nærmere inn på dette problemet, er verksregnskapene en utmerket innfallsport, og en undersøkelse av tallene



Fra «Gruvetråkka», senteret for gruvedriften. Bildet er tatt fra Skuterudhøiden og viser det karakteristiske skeidehuset til høyre, og bak det skimtes så vidt bergmesterkontoret.

avdekker en betydelig produktivitetsøkning ved verket i disse årene. En slik utvikling kommer ikke av seg selv. Den må forklares, også bakgrunnen for den.

EN TYSK REFORMATOR

En nøkkel til å forstå de endringer som skjedde og bakgrunnen for dem, finner vi i personen K. Fr. Böbert, bergmester ved verket fra 1827 til 1840. Umiddelbart etter hans ankomst fikk verket en ny ledelsesstruktur, bygd opp etter det såkalte linjeprinsippet.

Bedriften ble delt i fire avdelinger og de forskjellige avdelingslederes myndighets- og ansvarsområde ble klart definert, likeså kommandolinjen. Avdelingslederne ble gitt en vid myndighet, bare i saker der større kostnader og investeringer var involvert, måtte beslutningene fattes sammen med verkets direktør. Böbert hadde dermed fått innført det han anså som det viktigste prinsipp når det gjaldt bergverksdireksjoner, nemlig en sammensatt ledelse med det til følge at de personer som fattet beslutninger angående verkets drift, også hadde ansvar for at de ble utført. For å få en mest mulig rasjonell virksomhet, anså Böbert det som nødvendig å avskaffe den enevelde fyrste til fordel for mer demokratiske prinsipper i bedriftsledelsen. I et publisert manifest har Böbert klart redegjort for sitt syn.

”... en ligesaa kraftfuld Bestyrelse”

I sin argumentasjon peker Böbert på en rekke ulemper ved en en-mannsledelse. Hans syn var at alle de krav en større bedrift i utvikling satte, var for mye for en mann å makte, uansett om en nidkjær og erfaren person gjorde alt som var mulig for å mestre oppgavene. I tillegg til daglig drift måtte man være på høyde med den tekniske og vitenskapelige utvikling, hvilket i seg selv krever mye tid, fremholder han. Og hvor mange timer går ikke tapt ved ”uundgaelig Onde som f.Ex. det Selskabelige - og - naar jeg maa kalde det saaledes - Repræsentative ved en Directeurpost-.”

En annen åpenbar svakhet ved en en-mannsledelse var valget av feil person til en slik stilling. Resultatet blir i slike tilfelle katastrofalt. I en sammensatt ledelse derimot vil en uskikket person mer eller mindre kunne bli uskadeliggjort.

”som Deeltager i selve Beslutningen, -, blot/ei/som mekanisk Verktøi.”

Som de best egnede beslutningstakere anså Böbert de som hadde det daglige ansvar for driften, (det var de teknisk utdannede han her hadde i tankene) ut i fra det syn at det var de som hadde det beste kjennskap til bedriftens behov og mangler. For han var det nødvendig med teknisk ekspertise i styringen, om et foretak skulle lykkes eller ikke.

I tillegg til dette rent praktiske syn, understreket han det psykologisk viktige poeng; en mann vil bestrebe seg på en helt annen måte i å få gjennomført en beslutning som han selv har vært med på å fatte. Han var, muligens ut fra egen erfaring, overbevist om at en erfaren og ærekjær manns virkelyst ville nedtrykkes i en underordnet stilling, og i særdeleshet om ledelsen ”besjæles af Smaalighedsaand og ængstelig Iversyge paa sin Myndighet.”

”- mange Tusinder, som Følge af en utilstrækkelig Bestyrelse og Control... bortødles,-.”

De administrative og organisatoriske endringer Böbert gikk inn for medførte utvidelse av så vel ledelses- som betjent-skiktet. Det er nærliggende å tenke at den forstørrede administrasjon førte til høyere kostnader. Det viste seg ikke å være tilfelle når man sammenholdt de økte utgiftene med hva man vant. Og regnskapstallene ga Böbert fullt medhold i hans påstand: ”de directe Udgifter blive Fler Hundrede Specier større, men hvor mange Tusinder der inden kort Tid ved Bergverks-Indretningen, som Følge af en utilstrækkelig Bestyrelse og Control kunne bortødles, uden at noen Conto i Regnskaberne udvise det...”

Resultatet av de administrative endringer uteble ikke. Ved samtlige av verkets produksjonssteder økte produktiviteten og



Karl Friederich Böbert var gift med Elisabeth Magdalene født Abel. Hun var søster av den store matematikeren Nils Henrik Abel. Om Elisabeth heter det i slektskrøniken at hun lignet sin bror i meget, var kanskje mere allsidig begavet enn han og hadde en langt betydeligere karakterstyrke. Under et opphold hos sognepresten på Modum, Essendrop, traff hun bergmester Böbert i 1832 og giftet seg med han i 1833.

Fotografiet av Elisabeth er tatt av Marcus Thrane.

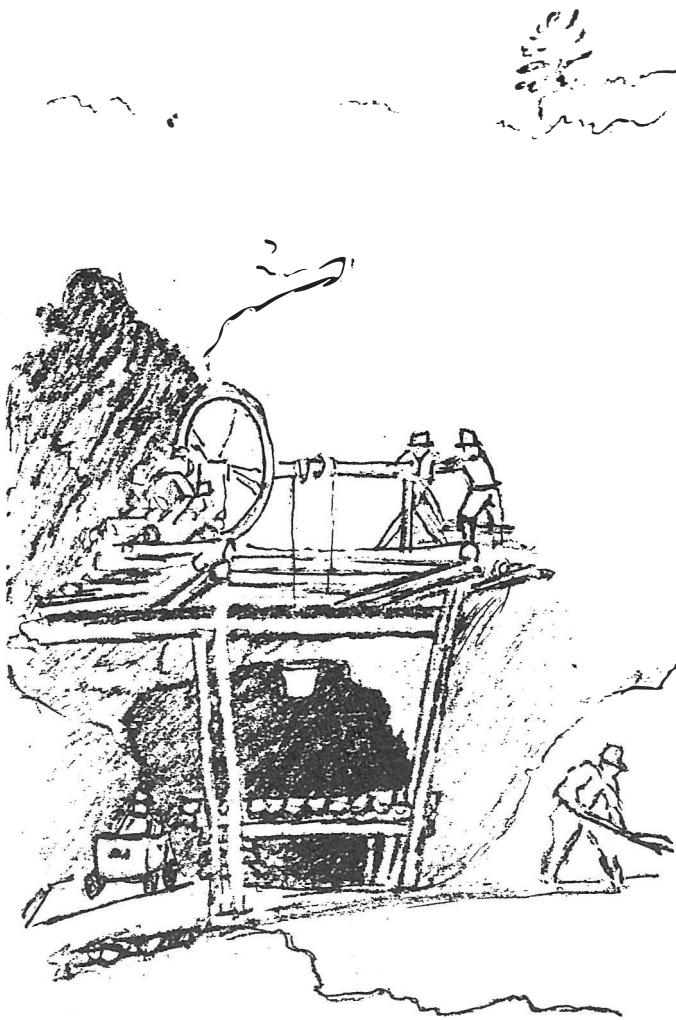

*Haspel.
Innretning til å heise malm og vann opp fra gravene. Vi ser en tomannshaspel med to haspelkneker, en kostbar metode. Legg merke til «hunden» (vognen) og mannen som skyver denne, nederst til venstre.
Tegning av Heinrich Arnold Thaulow 1840.*

gjorde det mulig å drive verket med god fortjeneste til tross for de negative elementene.

Ved farveverket og pukkverkene kan produktivitetsøkningen til en viss grad forklares ved nye arbeidsbesparende maskiner. Ved gravene derimot foregikk produksjonen med manuell kraft. (Det skjedde ingen større tekniske endringer innen bergbrytningen før pressluftborene kom i andre halvdel av 1800-tallet). Bortsett fra enkelte tekniske tillempinger og et krav om høyere arbeidsytelse pr. dag, skyldtes produktivitetsøkningen her organisatoriske endringer. Arbeidsoppgavene ble mer oppsplittet og spesialiserte. Et slikt produksjonssystem forutsatte et nøye kontrollapparat om det skulle fungere etter intensjonene, og oppsynsmennene utgjorde en viktig brikke i spillet for å få produksjonsprosessen til å fungere som et velsmurt maskineri.

EN UNIK KILDE

Når det gjelder den industrielle revolusjon vet vi i dag en del om de tekniske og økonomiske årsaker og en del om de sosiale virkninger. Vi vet imidlertid lite om de menn, bedriftslederne, som foretok de avgjørende beslutninger og som dermed i stor

grad kom til å prege utviklingen. Dette forhold har delvis sammenheng med at industriopererene i svært liten grad lot sine erfaringer skrives ned. Böbert skiller seg i så måte ut. Det er først med gjennombruddet av taylorismen (arbeidstidsstudier) i slutten av forrige århundre, at søkelyset blir satt på bedriftsledelse og organisasjon.

Tausheten i kildene omkring disse forhold har også sammenheng med de typer bedriftsledelse og ledere som hadde utviklet seg i de ulike land. England var de praktiske menns land. Menn, ofte uten særlig teoretisk skoling, men med en stor tro på seg selv og sin egen fortrefelighet, fant gjerne pragmatiske løsninger på problemene. Selv mente de at grunnen til suksess lå i deres unike karakter, og følgelig hadde det ingen hensikt å formidle disse erfaringene til andre.

I Tyskland var en mer byråkratisk form for bedriftsledelse grodd frem. Et embetsmannssjikt, særlig innen bergverksnæringen, presiderte innen en bedriftsorganisasjon som hadde mye til felles med det militære, som også var forbildet. Ofte satt disse menn fjernt fra den daglige drift ved verkene.

EN TIDLIG PROFESJONALISERING

Prøyssen innførte i slutten av 1700-tallet en rekke næringspolitiske reformer. Det gjaldt å ta igjen det tekniske og økonomiske forspranget England hadde fått. Staten satte i gang en rekke tiltak for å fremme den industrielle utvikling. Ny teknologi ble kjøpt inn, fagfolk sendt til utlandet for å gjøre seg kjent med ny teknologi, og tekniske høyskoler, bergakademier ble opprettet for å skaffe industrien kvalifiserte ledere. Det utviklet seg etter hvert en gruppe med ingeniører, særlig innen bergverksfag, og disse kom til å innta en mellomposisjon mellom direksjon og arbeidere. Denne utdannede gruppen utviklet en økende selvbevissthet og de kom til å se sine stillinger som svært betydningsfulle. Følgen av dette var at de kom til å kreve medbestemmelse innen bedriften, og som vi har sett var Böbert en ivrig talsmann for sin egen gruppe.

K. FR. BÖBERT – EN TYSKER I NORSKE BERGVERK

Böbert var kun 23 år gammel da han ble ansatt som bergmester ved Blaafarveværket, men han hadde allerede rukket å erverve

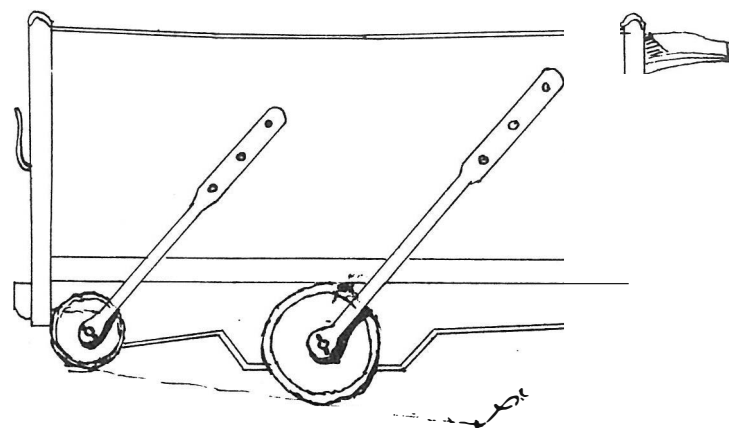

*Hund (gruvevogn), tegning av Böbert.
Böbert anla stoller (horisontale ganger). Han ville bevise at koboltgangene gikk dyp. Stollene løste vannproblemet i gravene og malmen kunne trilles ut med «hunder» (firehjulsvogner).
Fra 1839 på smidde jernskinner, de første i Norge?*

seg en rekke praktiske og teoretiske kunnskaper. Han var født i Hettstedt i Mannsfeld. Faren var bergmester slik at han var født inn i bergverksmiljøet.

Etter latinskolen gjennomgikk han et tre-årig arbeidskurs ved forskjellige tyske bergverk, studerte deretter ved bergskolen i Clausthal, senere ved universitetet i Halle og ved bergakademiet i Freiberg (noe eksamenbevis for avsluttede studier forefinnes imidlertid ikke). Da han fikk stillingen ved Blaafarveværket var han ansatt som auditør ved det kgl. bergamt i Freiberg.

Böberts store virketrang kom tidlig til syne. Allerede under sitt tre-års praktiske opphold ved forskjellige bergverk gjorde han omfattende og grundige notater som han siden bearbeidet og publiserte. Böberts skriftlige produksjon var i det hele meget omfattende, særlig når man tar i betraktning at han hele tiden var yrkesaktiv. Hans publikasjoner dreier seg i vesentlig grad om faglig, tekniske emner, men de kunne også omfatte mer trivielle og politiske saker. I hans ungdom var det også ansatser til poetiske ambisjoner, i det han publiserte enkelte dikt.

Den store aktiviteten røper et høyt ambisjonsnivå og det stolteste øyeblikk i hans liv var det korte møtet han klarte å få i stand med den store tyske dikter Goethe sommeren 1826. (Senere i livet erindret han ofte dette møtet.)

Det var altså en ung ambisjonsrik mann som utvandret til u-landet Norge i 1827 som leder for Blaafarveværkets gruver. Arbeidslivet her oppe imponerte han på ingen som helst måte. "Die alte Schlendrian" fant han overalt i gruve-driften, og han ville regne det til sin største fordel om han klarte å få til mer "Schnellkraft" i armene og benene på de såkalte norske bergarbeidere.

Den for arbeiderne arrogante tysker møtte en viss motstand i begynnelsen på sitt virke ved koboltgruvene, men hans utrettelige arbeid med å effektivisere driften ga etter hvert resultater. Da han gikk av i 1840, for å overta som 1. direktør ved Kongsberg Sølvverk, var det ikke uten stolthet han kunne karakterisere Blaafarveværket som en mønsterbedrift.

I 1836–1839 var han medlem av en rekke kommisjoner angående Kongsberg Sølvverk, og 23.12.1839 ble han selv utnevnt til 1. direktør ved Sølvverket med samme ledelsesmodell han selv hadde markedsført noen år tidligere. At han ble utnevnt til denne stillingen, var i stor grad takket være det vellykkede arbeid han hadde utført ved Blaafarveværket.

Under Böberts ledelse hadde Sølvverket en sunn økonomisk utvikling, men det kom til et motsetningsforhold mellom Bö-



Böbert i eldre år.

bert og andre personer i ledelsen som førte til en årrekke av bitre stridigheter som ga gjenlyd i alle landets aviser. For Böbert var disse stridighetene svært belastende.

I tillegg til sitt aktive virke som bergmann, var Böbert også politisk engasjert. I en rekke år var han medlem av Kongsberg kommunestyre, suppleant (varamann) til Stortinget 1851 og 1862–1863 og stortingsrepresentant 1865–1866. Böbert var dessuten medlem av "Det mineralogiske Societet i Jena, og av "Videnskabernes Selskab" i Trondheim. Da han døde av en mavelidelse kort før sin fødselsdag i januar 1869, kun 65 år gammel, kunne han se tilbake på et usedvanlig aktivt liv for sitt fag og yrke. I stor grad var det takket være Böberts innsats, hans faglige dyktighet og administrative evner, at de to bergverk han satt i ledelsen for, oppnådde så gode resultater.



Truls Braathen i løypa.

Thure Lund
Modums seigeste skiløper:

Truls Braathen vant 50-km i Kollen 1911

I Holmenkollrennenes resultatlistor fra årene 1908 til 1919 finner ein navnet Truls Braathen, Modum Skiklubb, på premieplass heile 12 gonger. Dette til tross for at han var heile 30 år gammal da han deltok første gong i Holmenkollen i 1908. Altså en alder da dei aller fleste har sluttet med aktiv konkurranseidrett.

Selv om Truls Braathen ble mest kjent for sine 50-km, og med seier i Holmenkollen på denne distansen i 1911, er kanskje hans prestasjon i 1912 mest oppsiktsvekkende. Han fikk da, ved siden av en flott 2. premie på 50-km, og også 5. premie i kombinert renn kl. A. Braathen var da 34 år gammal, men det forhindret altså ikke den gamle tømmerhuggeren i å slå meste-

parten av landets unge skielite i kort langrenn og i hoppbakken. Truls Braathen var i norsk toppklasse disse årene.

Når en undtar et par av nåtidens storløpere, (som nærmest er yrkesutøvere) er det vel bare Lauritz Bergendahl og Thorleif Haug som har fleier premier i tetskiktet i Holmenkollens 50-km enn Truls Braathen. Vi nevner i fleng: 7.pr. i 1908, 2. pr. i 1910. 1. pr. i 1911, 2. pr. i 1912, 5. pr. i 1914, 5. pr. i 1915, 10. pr. i 1916, 18. pr. i 1917, da han forøvrig slo den senere skikongen Thorleif Haug, som da var på sterk marsj framover. Truls Braathen avsluttet denne fantastiske karriere ved å ta 15. premie i 1919. Han slo da, i en alder av 41 år, en rekke dyktige

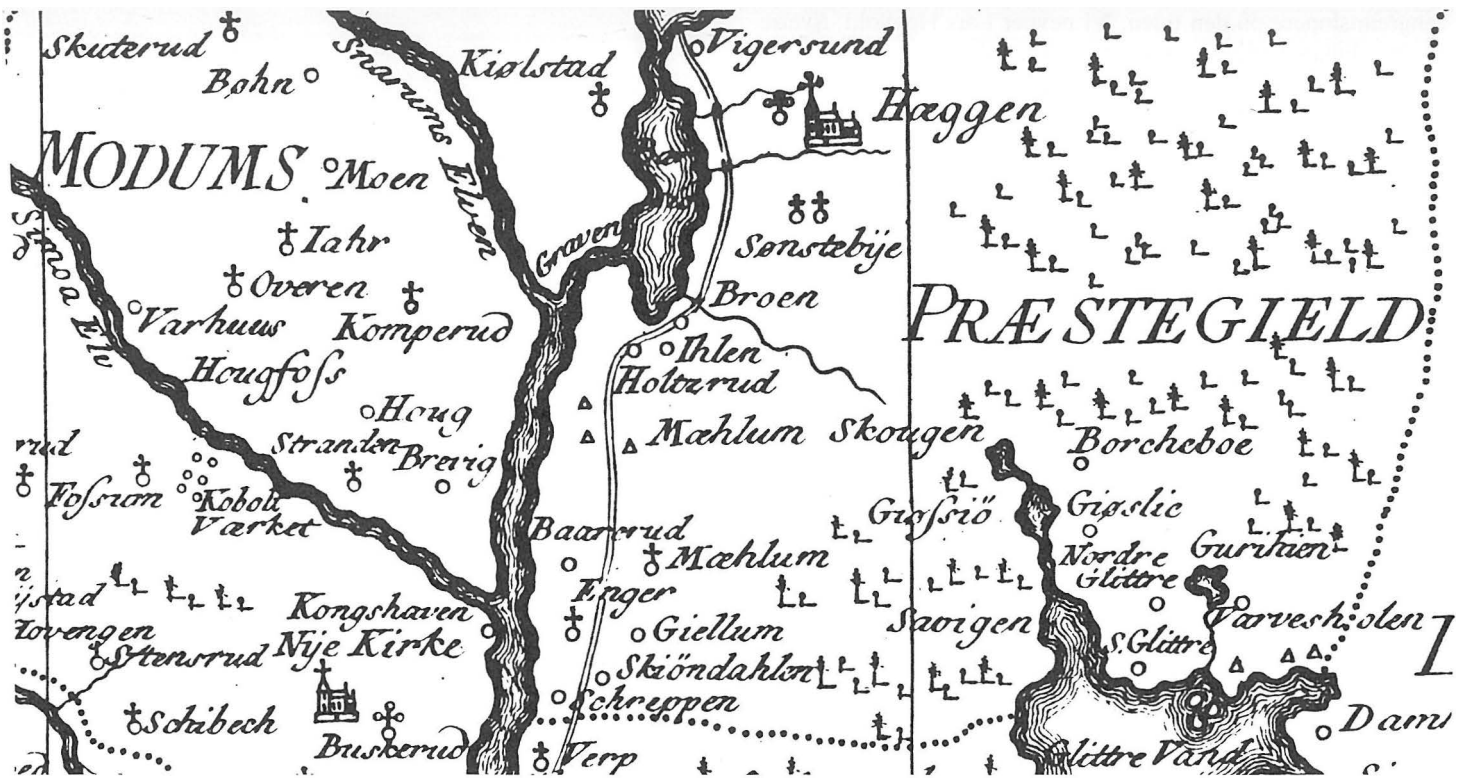

Utsnitt av Hans Strøms kart over Eiker 1784.

Kai Hunstadbråten

Presten Christian Teilman og planteskolen på Komperud

"Skulde Norge engang faae Frugtræer, som andre ligesaa kolde Lande allerede har, saa var det billigt, at enhver, som havde Lyst til at arbejde derpaa, havde ogsaa Frihed dertil, uden at være forud dømt til at miste for sin Part de anvendte Bekostninger, og Landet Nyttens af Opfindelsen."

Slik skriver presten Christian Teilman i sin bok "Anviisning til Norske Frugtræskoler at anlægge og vedligeholde" som utkom i København i 1797, og vi skjønner av dette at han hadde store vanskeligheter å stri med i sitt arbeid for å fremme frukt dyrkingen her i landet. Foregangs mannen blir nå engang sjelden fullt ut forstått og verdsatt i sin levetid. Anerkjennelsen kommer dessverre ofte lenge etter at han er død.

Christian (Christen) Teilman ble født 14. juni 1743 i Hole på Ringerike, der faren var prest. Teilman bodde hjemme hos sin far til 1755 (han ble forflyttet fra Hole soknekall til Bragerne i 1752), og han forteller at faren sørget for hans undervisning, slik at han alt i 12-års alderen hadde artiumskunnskaper. Deretter forberedte han seg videre i to år hos presten Niels Bjerregaard i Lardal, som stadig hadde "et Seminarium af unge Studerende".

I 1757 tok Teilman studenteksamen (i København), men da han manglet midler til opphold i København, reiste han tilbake til Norge og fortsatte å studere hos Bjerregaard i tre år, hvor han fikk "gode Grunde i Philologien". Så reiste han til Køpen-

havn, hvor han tok anneneksamen i 1762 og teologisk embets- eksamen året etter.

"Saavidt kommen i denne Alder, og ubekjendt med Ledig- gang, haabede jeg ikke uden Grund at kunne udmerke mig med Tiden i nogen Videnskab, især den Theologiske, som jeg havde bestemt mig til. Men dette Haab forsvandt snart, saasom jeg strax maatte forlade Kiøbenhavn for at præceptorere*) (* av lat. præceptor = lærer) i Norge. Det viste sig da, at naar man skal undervise Børn forsvarlig, og vedligeholde flittige Prædike-Øvelser for at bane sig Vej til Befordring i Lære-Embedet, saa strekker den øvrige Tid ikke til for at gjøre ret store Fremskridt i Videnskabene. Mit Haab var nu at faae en Anledning at komme til Kiøbenhavn, og opnaae et lidet Levebrød, hvorved endelig maatte blive mere Tid tilovers til at lære noget end jeg havde i Huus og Tieneste hos andre."

Under oppholdet i København fikk Teilman nye interesser. Filogogien mistet sin "ynde", og de abstrakte vitenskaper forekom ham tomme. Han fikk større interesse for alt som var praktisk. I denne tiden ble han kjent med Det Kongelige Danske Landhuusholdningsselskab som nylig var stiftet, og han fikk lyst til "at udrette noget til Forbedring af Norges Land-Oeconomie". Man kan ikke se at han tidligere hadde interessert seg for noen gren av landbruk, men nå kom interessèn gjennom Landhuusholdningsselskabet, kanskje også gjennom universite-

tet, hvor professor C. G. Oeder fra Ansbach holdt forelesninger og ekskursionser i botanikk. Oeder arbeidet i de årene med å anlegge Københavns botaniske hage og med sitt bidrag til det kjempemessige billedverket Flora Danica på 54 foliobind (påbegynt 1761 og avsluttet 1883). I forbindelse med dette arbeidet foretok Oeder også lengre reiser i Norge. Han var en ivrig hagedyrker, og hagebruket i og omkring København var alt på den tid langt fremme.

Påvirket av denne mannen valgte Teilman hagebrukslære som hovedfag, idet han gikk ut fra at han ikke ville komme i en slik stilling at han kunne gjøre så mye for landet i alminnelig jordbruk som i hagebruk. "En Bisag for Landet var nok til en Hovedsag for mig," skrev han siden.

Etter embetseksamen reiste Teilman hjem til Norge, der han virket som huslærer, bl.a. hos N. Feddersen og James Collett i Kristiania. I 1769 reiste han igjen til København, hvor han i 1770 utga I. del av C. B. Tullins samlede skrifter.

I 1771 ble han utnevnt til residerende kapellan i Modum, og hele kapellangården Komperud stod nå til hans rådighet. Der var det en liten hageflekk, og Teilman gikk straks i gang med å utvide og forbedre den til nytte- og prydhage for familiens bruk – med sikte på planteskole drift.

Når det ikke hadde lyktes å drive frem epletrær og andre frukttrær her i noen større utstrekning, måtte det etter Teilmans mening skyldes at trærne alltid ble innført fra utlandet. Dersom man podet på stammer som var avlet i norsk jord, ville hindringene falle bort, mente han. Og dette viste seg å holde stikk. For de pengene han hadde vært i stand til å legge seg opp, kjøpte han straks trær for selv å kunne skaffe seg frø og podedkviser.

Jorda på Komperud bestod av stiv og tung leire. For å bøte på dette laget Teilman en blanding av muldjord, sand og gjødsel, og fylte denne i plantehullene. Men denne fremgangsmåten ble en ren fiasko. I de så å si vanntette leirehullene ble vannet stående, og trærne vantrivdes og døde litt etter litt ut. Han måtte derfor finne en annen fremgangsmåte. Nå fylte han 1/2 alen jord på det opparbeidede stykket, begynte nærmest våningshuset, hvor han anla en blomsterhage og kjøkkenhage, fortsatte så med fyllingen og plantet på denne etter hvert som den ble større, frukttrær, som det imidlertid gikk sent med å få anskaffet på grunn av pengemangel.

"Den største af alle Vanskeligheder var nu at anskaffe behørig Jord. At den fandtes baade paa den Gaard, jeg beboede og andensteds, havde jeg fornummet; men Mængderne vare smaa, og saa uhyre Dynger at samle, som udfordredes, maatte være forbundet med stor Bekostning. Bekostningen i seg selv kunde just ikke skrekke mig; thi man behøver ikke at gaee fortere frem end Formuen tilstrekker; men Arbejdet udfordrer derforuden dagligt og bestandigt Tilsyn og Vedligeholdelse; ellers er Bekostningen spildt for Anlæggeren, og Nyttten for det Almindelige."

Da et noenlunde stort stykke var beplantet, anla Teilman veier. Dette anlegget ble Komperuds første frukthage. "Under dette Arbejdet slet jeg som en Hund og levet som en Spartaner," forteller han. Imidlertid fortsatte han med påfyllingen. Nå satte han frø, og planteskolen begynte å spire frem.

Det påfylte stykket delte han inn slik at det ble plass til 60 rader med 100 villstammer i hver rad. Til ly brukte han granhekk.

I 1786 hadde planteskolen 10.000 trær, derav 1.700 hegg- og rognetrær. Kapellangården Komperud med sine lange, snorrette rekker med småtrær må ha skilt seg tydelig ut fra de andre gårdene i bygda.

Anvisning til Norske Frugttræskoler

af
anlægge og vedligeholde,

udfunden

ved 25 Mars egenhændige Døvelse
og til almindelig Nyttte bekendtgjort

af

Christian Teilman,
Sognepræst til Modums Præstegjæld
i Agerhuus Stift.

I Mosk 21, 22. (Luthers Oversættelse) Abraham
plagede Træer i Bersaba, og prædicatede samme
sted om Herrens den evige Guds Navn.

Kjøbenhavn, 1797.

Trykt paa Forfatterens Bekostning
hos Hofbogtrykkerne N. Møller og Søn.

Tittelsiden i Teilmans bok fra 1797.

I den før nevnte boken om "Norske Frugttræskoler" finnes et kapitel om treskolens fiender. Her nevnes først frost og stormvind, så treskolens fiender blant dyrene, og her regner Teilman opp muldvarp, husmus og spissmus. Muldvarpen bekjemper han på følgende måte:

"Jeg greb til det Raad, som foreslaaes i det Svenske Videnskabs-Akademies Afhandlinger, og nedlagde i hver af de 2 Haver en halv Alen under Overfladen et tomt Halvoxehoved af Egetræ med en lang Stang igiennem, og paa Spidsen af Stangen en Vejrfløj. Ved mindste Vind gjør denne Vejrhanen en saadan Allarm i Tønden, som man maa forundre sig over ved at lægge Øret op til Stangen, og hvis Lyd Muldvarpen finder saa farlig, at han tør ikke komme mine Haver paa lang Vej nær. Vælger man et Romtræ, som har 4 Jernbaand og sælges ligesaa billigt, som andre store Egetønder, nemlig for 1 Rdlr., saa troer jeg, man er hiulpen for sin Levetid."

Spissmusene har han derimot ingen råd mot, bortsett fra å holde et øye med hagen og fjerne snøen fra plantningen, dersom de skulle vise seg. Deretter følger omtale av treskolens fiender blant insektene, nemlig bladlus, meldugg, maur og regnorm.

Men Teilman har også andre vanskeligheter å stri med, og han skriver videre:



Christian Teilman. Foto av maleri i Heggen kirke.

”En af mine Venner som jeg har forelæst Udkastet til dette Kapitel, vilde paastaae, at jeg burde regne Misunderne ind med blandt Træskolens Fiender, hvilket jeg ikke har kunnet bifalde. Det er vist nok, at disse Skabninger har ødelagt flere Trær for mig end baade Frosten, Spidsmusene og Bladlusene tilsammen. Men de ere alligevel kun Planterens og ikke Plantningens Fiender: Planterens ikke engang af anden Aarsag end fordi han har været heldig og er den første, hvori de følge Verdens hævdede Skik fra Kains Tider af. De efterfølgende Træplantere, endog den første efter mig, vil holdes for at drive et ærligt Haandverk, og befinde sig ved dette Arbejde ligesaa fredede og trygge som ved noget andet.”

I boken finnes også et kapitel om treskoledammen på Komperud. Her står bl.a.: ”Nytten af en slig Dam er saare stor. Man har ej alene stedse fuldt op af Vand til sin Have og Træskole, saa at man ikke behøver at spare; men kan endog deraf i Tørke hielpe paa sin lavere liggende Egn i stor Frastand.”

Videre skriver han at før denne dammen var ferdig, måtte han hente vann fra elven, ”endog for Kreaturene, og kan regne at hver Tønne Vand kostede 4 Skilling, isteden at Kreaturene nu forsynes med Vand af Dammen hele Vinteren igiennem.”

Han hadde til og med planer om å bygge ”en Kornmølle med Hiul til at drives ved det saakaldte Brystvand, dog kun til Malning for een Husholdning.”

Det er tydelig at sambygdingene ikke har vært velvillig stemt overfor dette nymotens påfunn, å bruke dyrket mark til noe så unyttig som frukttrær, Teilman kommer tilbake til misunnelsen og skriver at de som misunner ham ikke med noe ord nevner den sure svette han har stått i gjennom så mange år og arbeidet med egne hender, eller det han har tapt av helse og krefter ved dette arbeidet. De taler heller ikke om hans ytterst sparsomme husholdning og de nødvendige ting han har måttet gi avkall på for å skaffe penger til planteskolen. ”Men den fattige Ære, at have opfundet noget nyttigt, den misunde de mig, uagtet de ere

langt fra selv at ville kjøpe enten Ære eller Jord saa dyrt som jeg har kjøbt.”

Etter 4–5 år bar stykket ”taalelige Urter”. Men frukttreplantningen var først en skuffelse, og Teilman mente han hadde brukt gal fremgangsmåte. Derfor skrev han etter utenlandske fagbøker, danske, svenske, engelske, hollandske, franske og tyske. Spesielt fremhever hanat S.D.L. Hennes store plante-skolebok hadde gitt ham et nytt syn på arbeidet.

Etter noen års forløp kom Teilman på den tanke at han burde forsøke å sikre seg planteskolen som sin personlige eiendom. Men da måtte han skaffe prestegården et tilsvarende jordstykke. ”Den Have jeg havde begyndt paa Kapellangaarden, havde just den udfordrede Beliggenhed og nogle flere Bequemheder til en Træskole. I fornødent Fald tænkte jeg, kunde man vel faae sig denne Plads tilbyttet for anden Jord, og erindrede just at Mageskifter af Jord mod Jord vare i Modums Mensal-Gods saa sædvanlige, at nesten det hele Gods derved er ombyttet. — Al denne Ombytning har Regieringen samtykt blot for at lempe sig efter privat Bequemhed uden ringeste Hensigt til almindelig Nytte. Altsaa maatte og blive Lejlighed for mig at faae mig for Vederlag tilbyttet en saaringe Jordplet som den jeg behøvede.”

Dette skulle imidlertid vise seg ikke å være så enkelt som Teilman hadde trodd. Han møtte motstand både fra befolkning og øvrighet. Det førte til prosess, med uendelige prokuratorinnlegg og med påstander som den at en prest ikke måtte plante trær, men holde seg til sin bok og sin prekestol.

Teilman ville kjøpe en myr (Spiremyren) av en nabogård (Jelstad) for så å gi den i bytte mot det stykke av prestegården som han hadde tatt til planteskole. Myren skulle selvfølgelig være drenert og i fullt dyrkbar stand. Den skulle være likeverdige med den jord han fikk i bytte.

I 1787 var myren ferdig, og de nødvendige papirer angående makeskiftet ble utferdiget. Men da Teilman kom på tinget, møtte fogden opp og protesterte mot tinglysingen, idet han påsto at hele myren fra før hadde tilhørt Komperud. Skjøtet ble likevel tinglyst, men med den anmerkning at Teilman måtte skaffe bevis for at halve myren (det stykke han ville overdra til prestegården) virkelig hadde tilhørt nabogården. Dermed begynte en strid som kom til å vare i årevis og som først endte med høyesterettsdom i 1802, da Teilman endelig fikk rett – og ro.

Bakgrunnen for saken var at gjerdet mellom Komperud og Jelstad stod på vestsiden av myren, slik at det så ut som hele myren lå på Komperuds grunn. Dette trodde også Teilman til å begynne med, inntil eieren av Jelstad fortalte ham at gjerdet var plassert der fordi det var for bløtt å sette det midt i myren. Han hevdet derfor at halve Spiremyren tilhørte Jelstad, noe Teilman da fant rimelig. Han foreslo derfor først at de skulle opparbeide myren i fellesskap og så dele den. Men eieren av Jelstad var ikke interessert i det; han ville heller selge sin del til Teilman.

På Komperud ble det etter hvert vanskelig med utkommet. Teilmans hustru hadde fire barn fra første ekteskap og fikk sju i annet, frem til 1787. Teilman ble i 1772 gift med enken etter sokneprest Peder Middelfart i Lom. Hennes pikenavn var Anna Elisabeth Margrethe Finckenhoff. Hun døde 15 år før sin mann. Planteskolearbeidet krevde også stadige utlegg. Teilman søkte derfor et bedre kall, og ble våren 1788 sokneprest i Borge i Smålenene (Østfold). Men i 1791 ble han utnevnt til sokneprest i Modum, i henhold til ekspektansebrev fra 1781.

Da Teilman reiste fra Komperud, overlot han prydhagen til sin etterfølger, mens en gartner skulle ta seg av planteskolen. Da han kom tilbake våren 1792, møtte han ”et ynkeligt Syn”. Alt var forsømt.

Bl.a. forteller Teilman at han før han reiste hadde plantet en 80 alen lang rad "med eenstammede Hollandske grønne og røde Stikkelsbærtrær i meget feed Jord", og der var en 100 alen lang terrasse "besat med Spanske Jordbær". Og han fortsetter:

"Naar jeg spurgte Kapellanen, som havde hele Haven til Brug og Benyttelse, hvorfor saadanne Ting vare ødelagte, som strax kunde bruges med største Fordeel, og kostede ikke mere end at holde Græsset derfra, hvilket alle Mennesker maa giøre, som vil benytte det, der voxer i en Have, og aldrig kan komme dertil med ringere Umage? Saa blev Svaret hver Gang: Vi spiser det ikke: vi bruger det ikke: vi er ikke Elskere." Teilman mente at disse svar ikke kunne være oppriktige.

Imidlertid begynte han straks med opprydning for å berge hva berges kunne. Men frukttrærne flyttet han nå til prestegårdshagen på Heggen. Den var 62 x 48 alen, med velskikket jord, og han begynte straks å utvide den. Her kunne han fem år etter vise "den Norske Frugttræplantning i sin rette Skikkelse". I den nye planteskolen var det de tre første årene plantet ut 1000 stammer årlig og sådd 16.000 morellsteiner og 2000 eplekjerner. Teilman solgte frukttrær helt til Kristiansand. I en annonse i 1801 byr han ut til salgs 1000 trær, kirsebær-, eple- og nøttrær.

Da Teilman var kapellan, hadde han skrevet en "Beskrivelse over Modums Præstegjeld". Av denne fikk Hans Strøm trykt et utdrag i Samleren III (København 1790). Kort tid etter at Teilman ble sokneprest, begynte han å skrive det store verket om planteskoler som ble utgitt på hans egen bekostning i 1797. I innledningen, som er på 182 sider, finnes en del biografiske opplysninger og historien om planteskolen, om vanskeligheter og rettssaken frem til 1796. Resten av boken, 538 sider, er en rettleddning om planteskole drift, en lærebok i faget, med et tillegg om skogstrær og busker.

Teilman hadde vanskeligheter med salget av boken. Han sendte store forsyninger til bokhandlerne, ofte uten engang å få svar. Prestene ble senere tilbudt boken til halv pris. Fra den utkom i 1797 og til Teilmans død, ble det satt i gang minst 20 større planteskoler i landet. Frem til midten av forrige århundre var den fremdeles den mest omfattende fagbok på området i Norge.

Teilman skrev også i avisene om planteskolesaken og frykt dyrking. Han tilbød endog gratis opplæring for dem som ønsket, og han foreslo at staten burde opprette planteskoler. I 1811 skrev han en stor artikkel "Om Frugttræers Plantning" og forrørte 125 eksemplarer til Det kgl. Selskab for Norges Vel. Til dette selskapet sendte han i 1811 prøver på hjemmeavlet og tilberedt tobakk.

Allerede i 1787 fikk Teilman Landhuusholdningsselskabets annen gullmedalje og offentlig ros for sin innsats i planteskolesaken. I 1805 ble han korresponderende medlem av selskapet.

Omkring 1800 var det økonomisk vanskelig for Teilman, fordi tiende og andre inntekter uteble. Biskop Schmidt skriver i 1801 om "den vrangvillige Modum Almue". Men dette ble senere ordnet, og hans lønnsforhold ble sikret.

Teilmans sønn Andreas ble i 1807 personellkapellan hos sin far, som i 1813 søkte avskjed. Han fikk 300 daler i pensjon og beholdt bruksrett til en halvpart av prestegården.

Tradisjonen vet å fortelle at Teilman plantet frukttrær langs veiene fra Heggen prestegård, således langs den øvre veien til



Tresnitt av Thomas Bewick.

Vikersund. "Folk som går etter veien har godt av å leske seg med frukt", hermer de etter ham (J. A. Samuelsen, Norsk Folke minnesamling 1930).

I 1917 skriver N. Schinstad at to av hans besteforeldre, som ble konfirmert mens Teilman levde, skildret ham som en prat-som, godslig og vennlig mann. Han gikk nesten bestandig med topplue, og om høsten fylte han denne med frukt som han delte ut med rund hånd til konfirmantene og til alle som innfant seg på prestegården. Folk i Modum kalte ham "den høglærte Teilman".

I "Graverens fortellinger" hos Asbjørnsen og Moe (Samlede eventyr, 3. bd., Oslo 1965) fortelles det også om presten Teilman på Modum og et barsel på Komperud og et bryllup i Presterud.

Om Teilman som prest har vi få opplysninger. Ved en bispevisitas i 1808 kalles han en innsiktsfull og duelig mann, som katekiserer "mer end vanlig godt".

På gravsteinen på Heggen kirkegård står denne innskriften: Han plantet og for Evigheden og høster nu i Edens Land. Christian Teilman døde 27. oktober 1821 og ble ifølge kirkebo-ken begravet 7. november.

Kilder:

Chr. Teilman: Anvisning til Norske Frugttræskoler at anlægge og vedligeholde. – København 1797.

Chr. Teilman: Tilbørlig Tak til Sognepræsten Hr. Holst for hans Lys i Mørket; hvorved gives Efterretning om den Modumske Frugttræplantnings nyeste Fremgang. – København 1800.

N. Schinstad: Presten Christian Teilman. Havebrukets banebryter i Modum. – Oplandske Tidende (Vikersund) nr. 44–46, 1917.

T. Skard: Christen (Christian) Teilman, 1743–1821. – Norsk biografisk leksikon nr. 16, Oslo 1969.

R. Tank: Modums historie bd. 1. Drammen 1952.

Da Modum kommune gikk konkurs – Et 50-års minne

I formannskapsprotokollen for 1932 står følgende å lese under sak 65/32: "Referertes skriv fra Justisdepartementet av 22/1 – d.s. om at Modum kommune ved kongelig resolusjon av 22/1–32 er satt under administrasjon–". Bak disse få linjene lå en sørgelig realitet: Kommunen greide ikke lenger å svare sine økonomiske forpliktelser og ble fratatt den økonomiske selvvråderetten. Myndigheten som ble fratatt formannskapet ble tillagt et administrasjonsstyre bestående av en representant oppnevnt av Justisdepartementet, en for kreditorene og ordføreren som kommunens representant. Dette "bostyret" kom til å ha hånd om Modum kommunes økonomi fra 22. januar 1932 til 1. desember 1937. Som ethvert annet bostyre var administrasjonsstyrets fremste oppgave å sørge for at kommunens kreditorer fikk tilbake mest mulig av pengene som var lånt ut. Med det for øye tvang flertallet, formannen og kreditorrepresentanten gjennom drastiske sparetiltak for å bedre kommunens betalingssevne. Ordføreren, med et etter hvert samlet herredsstyre i ryggen, kjempet imot. Men bak sto Justisdepartementet og bestemte: Det skulle skjæres ned på kommunens ytelser overalt hvor det var mulig. Da fritt skolemateriell ble strøket av skolebudsjettet, en ytelse en hadde hatt siden 1909, reagerte skolekretsene med å arrangere innsamlinger.

Verre var det da forsorgsformennene i kretsene ble pålagt å utstede matlapper i stedet for penger til de som ikke greide seg sjøl. Var det da rart at noen demonstrerte når administrasjonsstyrets formann kom med toget til Vikersund for å diktere formannskapet? Var det ikke sannhet i slagordene deres om at fattigfolk skulle betale kapitalistenes profitt på krigsspekulasjon og pari-politikk? Da de første kommunene kom i økonomiske vansker i 1922–23, var det mange som hevdet at det var urett å bruke vanlig handelsrettslig tankegang overfor kommunene. Var det ikke like viktig å berge kommunene som bankene? De borgerlige regjeringene bevilget nemlig mer enn 100 mill. kroner i bankstøtte utover i 20-åra. Men overfor kommunene tvang det konservative flertallet i Stortinget gjennom "Lov om administrasjon av kommuner" i 1923, med skjerpning i 1928. Dermed var veien åpen for å åpne akkordforhandlinger overfor kommunene og et stykke på vei erklære kommunen konkurs.

Men striden om hvorvidt Stortinget overhodet hadde myndighet til å frata en kommune det økonomiske selvstyret slik Formannskapsloven av 1823 ga den, var bare et av de mange områdene som gjenspeilet den dype uenigheten som hersket om samfunnsordningen i det hele i Norge i perioden 1920–40. For bedre å få tak i bakgrunnen for så drastiske tiltak som det her er tale om, kan det være grunn til å se litt på den alminnelige politisk/økonomiske utviklinga i Norge etter 1905.

BORGERSTATEN NORGE

Liksom odelsbonden ble satt i det nasjonale høysetet med Grunnloven av 1814, gjorde den det norske borgerskapet til "den bærende samfunnsklasse" ved løsrivelsen fra Sverige i 1905. "Høvdingen" Chr. Michelsen, selve inkarnasjonen av den vellykkede forretningsmann, prøvde med sitt samlingsparti

å forene hele det norske borgerskap i en felles politisk front: Utad mot Sverige, innad, mot hvem?

Det ble ikke sagt like åpent. Men fronten var klar. Den var reist mot den stadig voksende arbeiderklassen. For liksom den norske odelsbonden var båret oppe av husmannsklassen, lå noe av forutsetningen for det norske borgerskaps posisjon i utbytting av arbeidsfolk.

I 1905 proklamerte Chr. Michelsen den nye arbeiderdagen i Norge. De neste femten årene ble også en sammenhengende økonomisk vekstperiode, med arbeid til stadig fler, men også med profittmuligheter langt utover det en noen gang tidligere hadde sett. Krigskonjunkturen 1914–20 ga store fortjenester til de som spekulerte, men dyster for vanlige folk. Dette var "Bør-Børsen-tida". Samtidig ble arbeiderbevegelsen styrtet. Gjennombruddet for fagbevegelsen kom mellom 1905 og 1910, og tilslutningen til Arbeiderpartiet økte sterkt i tida 1910–20.

KAMP FOR TRYGGHET OG LIKEVERD

Hva ønsket så Arbeiderpartiet å oppnå? Sagt i alminnelig ordelag var målet å kjempe for å gjøre Norge til et land der det var



Ole A. Braathen f. 1883.
Formann i fagforeningen ved Katfoss 1913. Medlem av parti-
styret i Modum Arbeiderparti og Modum herredsstyre i flere
perioder. Ordfører 1932 - 1940 og i 1945.

levelige kår også for arbeidsfolk, ikke bare for borgerskap og bønder.

Arbeiderbefolkningen i Norge var i første del av dette århundret i alt overveiende første generasjon industriarbeidere. Bakgrunnen for mange var husmannsstua og erfaringen den ga.

Den som ingenting eide var ikke stort verd. Den som var prisgitt andre kunne fort miste både selvrespekt og initiativ. Steget bort fra husmannskåret over til lønnsarbeid ved fabrikker var et steg mot større uavhengighet og bedre økonomiske kår.

Å kunne gå sammen i faglig og politisk arbeid økte selvrespekten hos arbeidsfolkene.

FRA MINIMUMSHUSHOLD – TIL KOMMUNESOSIALISME

I tida etter 1880 foregikk det store folkeflyttinger bl.a. i vårt fylke. Papirindustrien ekspanderte raskt, og ga svært mange nye arbeidsplasser. Modum fikk den største folkeøkningen rundt århundreskiftet. I tida fra 1890 til 1920 steg folketallet fra ca. 7.700 til over 10.500. De fleste slo seg ned rundt fabrikkene i Åmot og Geithus. Modum var blitt en kommune der arbeidsfolk var i flertall. Det politiske arbeidet blant arbeidsfolk kom tidlig i gang på Modum. Vikersund arbeiderforening var startet i 1888, men alt i 1881 hadde Chr. Hornsrud fått i stand 1. mai demonstrasjon i Vikersund, med børstebinder Carl Jepsen som taler. Men først i 1904 ble Modum Arbeiderparti stiftet og dette sammen med gjennombruddet for fagforeningene i 1906–1908 gjorde at arbeiderbevegelsen på Modum ble skikkelig organisert. Innføring av alminnelig stemmerett var det neste som trengtes for at arbeidsfolk skulle vinne makta i kommunen. Da den kom, 1913, ga kommunevalget samme år Arbeiderpartiet flertall og Chr. Hornsrud ble ordfører. Bønder og arbeidsfolk hadde forskjellige interesser og behov i forhold til kommunen. Bøndene var trygget gjennom det de eide, med gård og grunn i ryggen var de sikret livet igjennom. Utgifter til kirkehold og skolehold ble akseptert og ellers det nødvendige til fattigstellet. Deres behov var tilstrekkelig tilgodesett gjennom et kommunalt minimumshushold. Bonden dominerte det kommunale styre og stell fra 1870-åra, og tilpasset og begrenset naturlig nok kommunens virksomhet etter sine behov. Lønnsarbeidernes stilling var atskillig mer usikker. Han hadde ingenting å falle tilbake på når alder eller sykdom rammet. Hans barn hadde ingen gård å overta. Sett fra arbeiderfolks synsvinkel var en styrkning av fellesskapet en vei til økt trygghet for dem. Men Arbeiderpartiet gikk lenger. De ønsket at kommunene skulle skaffe seg jord og skog og gjerne sette i gang ervervsdrift som elektrisitetsverk og fabrikker. Dette var det som ble kalt kommunesosialisme. På Modum hadde Arbeiderpartiet flertallet fra 1913 til –16. Så skiftet Arbeiderpartiet og Samlingspartiet om makten fram til 1925, da Arbeiderpartiet fikk flertallet for godt. Allerede i 1913 kjøpte kommunen Dyrbak og Spone kraftanlegg. Så fulgte kjøp av Sønsteby skog og gårdene Breivik og Morud. Kommunens eiendomskjøp ble avsluttet med kjøpet av Vikersund gård i 1917 og Modum Blaafarveværk i 1919, en handel på 2 mill. kroner som herredsstyret enstemmig gikk inn for. Det sosiale engasjement ble sterkt utvidet. I 1914 ble det ansatt to kommuneleger og fire barslepleiersker på fast lønn og i 1921 ble kommunal alderstrygd innført. Utvidelsen av den kommunale virksomhet krevde mer arbeid enn ordfører og andre tillitsvalgte rådde med og det ble ansatt flere kommunale funksjonærer. Arbeiderpartiet så på utviklingen med tilfredshet. Modum var ei bygd der også arbeidsfolk hørte til. Men mange "på bygda" syntes utviklingen var gått vel langt, og mente mye av kommu-



*Petter Skard f. 1866.
Lærer i Modum fra 1892 - 1936.
Ordfører 1926-1931, innvalgt av Arbeiderpartiet.*

nenskatten var "understøttelse" til folk de ikke følte noe ansvar for.

PARIPOLITIKK – RENTER OG GJELD

Tida fra 1920 til 1930 ble ei vanskelig økonomisk tid for Norge. Informasjonen under 1. verdenskrig hadde skapt uorden i pengesystemet. For å bøte på dette ble de ledende industrilandene enige om å gjennomføre gullstandard, en beslutning som innebar en økonomisk deflasjonspolitik. Den norske regjering fulgte med og "paripolitikken" som den ble kalt, fikk dramatiske følger for svært mange. På arbeiderpartihold ble det sagt at paripolitikken var en ny måte for kapitalistene å sikre og endog øke spekulasjonsfortjenesten fra krigsåra.

Fra Høyre ble det svart at uten tilbakeføring av pengeverdien til gullstandard ville hele det økonomiske system bryte sammen.

Det alle forsto og alle med gjeld fikk merke, var at "inflasjonslånene" måtte betales tilbake med penger som var mer verd. Det ble ei ulvetid for alle med lån, deriblant ca. halvparten av landets kommuner. En av dem var Modum.

Utvidelsen av den kommunale virksomheten hadde kostet penger. Kommunens lånegjeld som i 1910 var på bare ca. 110.000 kroner var i 1920 ca. 2,3 millioner. Av dette var ca. 2 millioner lån i forbindelse med kjøpet av Modum Blaafarveværk.

Skatteinngangen utover i 20-åra ble ikke så god som i åra før. Treforedlingen som hadde gått for fullt fram til 1920, kom i vansker. Tilliten mellom bedriftseiere og fagforeningen var



Spone kraftstasjon bygd 1907.

Modum kommune kjøpte i 1913 Spone og Dyrbæk kraftstasjoner av overrettsakfører Dedichen. Han hadde latt disse bygge i perioden 1907-1911. Driften var ikke regningssvarende og Modum kommune fikk et gunstig kjøp. I 1920 og 30-åra gikk verkene med overskudd. Kraftverksgjeld var derfor ikke årsak til Modum kommunes vanskelige økonomi. Dette var tilfelle for svært mange andre kriserammede kommuner.

dårlig, og resultatet ble flere langvarige streiker. Det var streiker både i 1921, 1923, 1924 og 1925. For kommunen betydde dette foruten tapte skatter, også press på forsorgsbudsjettet. Kommunens økonomiske situasjon ble bare verre etter som åra gikk. I 1928 oppnevnte herredsstyret en finanskomité for å se på forholdene. Innberetningen som ble sendt Justisdepartementet var dystert. Foruten å nevne problemene i treforedlingsindustrien med branner ved Haugfoss tresliperi og Drammenselvens papirfabrikker, sies det: "Av smaabruk og boliger har kommunen til dato maattet overta 39 eiendommer med en samlet garanti stor kr 279.389,74." "Det hersker ogsaa en uhyggelig arbeidsløshet blant jord- og skogsarbeidere. De arbeidsløses antall kan settes til flere hundrede. Kommunen gjør hvad den maktet for å holde arbeidslivet i gang, men de 40.000 kroner som er opført på budsjettet er som en draape i havet."

Kommunens samlede gjeld pr. 1. juli d.å. utgjorde kr 5.495.028,- og renteutgiftene for 1928/29 beløper seg til kr 335.734,- til slutt.

KAMP FOR RÅDERETT I EGET HUS

Om det var økonomisk hjelp de trodde de kunne få fra staten, så trodde de feil. På dette tidspunktet var allerede et femtital kommuner under administrasjon og staten hadde måttet yte mer enn 100 mill. kr. i støtte til banker som holdt på å gå konkurs.

Modum kommune, som ikke lenger maktet å svare rente- og avdragsforpliktelsene sine fullt ut, ble satt under Justisdepartementets tilsyn. Kommunebudsjettene måtte godkjennes av departementet. En kommune kan ikke avvikles som et privat selskap. Midt i denne vanskelige situasjonen rammet verdensdepresjonen Norge med full tyngde. 1931 ble svartåret framfor noe.

Det ble erklært lockout i papirindustrien i mai. Samtlige fa-

brikker sto til i september. I desember 1931 var det 512 registrerte arbeidsledige og 312 som fikk bidrag fra fattigvesenet.

"To industrielle bedrifter er brendt og en staar. Dessuten ligger skogsdriften nede og elvearbeidet innstillet", skrev kommuneingeniør Lars Berg i arbeidsledighetsmeldingen.

Modum kommune ved ordfører Peter Skard gikk i forhandling med Justisdepartementet for å berge kommunen fra administrasjon. Vilkåret var at kommunen skulle selge alt de hadde av omsettbare faste eiendommer bl.a. Sønsteby skog, Breivik og Morud. I alt ca. 500 mål jord og ca. 21.000 mål skog. Dette gikk herredsstyret med på. I januar 1932 ble Modum allikevel satt under offentlig administrasjon. Modum kommune hadde mistet både selvstyret og de mest verdifulle eiendommene.

MODUM KOMMUNE UNDER ADMINISTRASJON

Det blei oppnevnt et administrasjonsstyre på tre medlemmer for kommunen med høyesterettsadvokat Olaf Berger som formann. Administrasjonsstyret overtok anvisningsmyndigheten og de folkevalgte satt bare igjen med forslagsrett i økonomiske saker.

I løpet av 1932 og -33 blei så det meste av kommunens eiendommer solgt. Administrasjonsstyrets formann hadde ordnet med flere av disse salgene. Folk blei atskillig forbitret da det kom opp at han hadde tatt vanlig meglerprovisjon for salgene, samtidig som han hadde lønn som formann i administrasjonsstyret. Saken blei slått opp i avisene, bl.a. i Arbeiderbladet, men førte ikke til noe. Modum Sparebanks salg av Morud til et innenbygds aksjeselskap vakte også atskillig oppsikt. En mente det var for mange av bankens styre som var representert i aksjeselskapet.

Salget av eiendommene var sårt for mange. Arbeiderpartiets folk hadde identifisert seg sterkt med kommunen, og dens eien-

dommer. "Skauane våre" var uttrykket gamle arbeiderpartifolk brukte om dem. Kommunen ble ribba – og kommunen sto maktesløs. Det som var bygd opp, var gått tapt. Var alt tapt? Tilsynelatende ja. Fritt skolemateriell, eiendommene, alderstrygden. Det var allikevel noe tilbake. Vi minnes Hornsrudd ord under Embretsfoss-konflikten: "– en moralsk forbrytelse i dag skaper en ny rettsoppfatning fra i morgen." Folk godtok ikke at barn skulle få skolemateriell på fattigkassa. Omkring i skolekretsen blei det holdt basarer til inntekt for fritt skolemateriell. Og folk syntes det var skammelig at det skulle knipes på hjelpa til gamle og uføre for at kreditorene skulle få mer penger. Etterhvert som administrasjonsordningens virkninger ble klare for alle, kunne heller ikke de borgerlige partiene gå god for en slik umyndiggjøring av kommunen. Administrasjonsstyret sto derfor overfor et samlet negativt innstilt herredsstyre. Men de hadde departementet med seg.

– De tok f.eks. for seg skoleordningen og krevde at 16 hele lærerstillinger blei inndradd og lærerlønnene redusert med ca. kr 17.000. Et forslag til gjeldsordning for kommunen blei forkasta av kommunestyret med stort flertall høsten 1933. Mens departementet gjorde sitt beste for å tyne kommunens budsjetter så langt ned som mulig, kasta administrasjonsstyret øynene på elektrisitetsverket. Dette var den eneste kommunale virksomhet som gikk med overskudd.

I åra 1930/31 til 1934/35 var det gjennomsnittlige overskudd pr. år vel kr 20.000.

Administrasjonsstyret ønsket å overta drifta eller i hvert fall for noen år øke overskuddet ved redusert vedlikehold og økte strømpriser. På denne måten ville de øke kommunens låneevne, slik at kreditorene kunne sikres et bedre oppgjør med kommunen. På Modum blei dette oppfattet som et utsagningsforsøk fra administrasjonsstyret og resulterte i en abonnentaksjon rettet mot administrasjonsstyrets forsøk på å gjøre Elverket til "melkeku" for kreditorinteressene. Aksjonskomiteen truet med masseoppsigelse av strømabonnementene. Aksjonen fikk meget stor oppslutning, og administrasjonsstyrets planer måtte skrinlegges. Ved ett tilfelle ble administrasjonsstyret møtt med demonstrasjoner. Berger og Borgrevinck skulle til Vikersund og delta i budsjettmøte med herredsstyret, der også bevilgninger til nødsarbeid skulle bestemmes. På stasjonen blei de møtt av demonstranter som fulgte dem til "Vikersundgården" og fylte salen under forhandlingene. "Dom prøvde å stikke ut bakdøra, men vi fekk føllt dom på stasjon au" fortalte Gulbrand Granum. Det var han og "Arbeidsløses Aksjonsutvalg" som sto for demonstrasjonen.

Men det dro ut med gjeldsordningen for Modum kommune. Det slette forholdet mellom kommunen på den ene side og Justisdepartementet på den andre, førte blant mangt til den alt omtalte undersøkelsen av byråsjef Vries Hassel, som foruten å behandle kommunens ordfører og funksjonærer mindre pent, også gikk ut i avisene mot Modum kommune og det sosialistiske vanstyret. Til grunn for sin vurdering av fattigstellet på Modum la Vries Hassel et nærmest famøst skriv som Justisdepartementet sendte landets kommuner i 1932, og som understreket at kommunens plikt etter loven kun var å tre støttende til for å unngå at folk skulle forkomme. Understøttelse opp mot vanlig levestandard måtte på ingen måte komme på tale.

Departementet ga fullstendig detaljert liste over hva de understøttede skulle få kjøpe: skummet melk og sild ved siden av mjøl, flesk, poteter, sukker og margarin.

Vries Hassel rettet en voldsom kritikk mot de illojale kjøpmennene på Modum, spesielt Samvirkelagene, som hadde neglisjert departementets påbud og levert ut både kjøtt, helmelk

og tobakk. Han anbefalte at Justisdepartementet skulle forby at understøttede fikk handle på Samvirkelagene.

Straks på nyåret 1936 sendte ordfører Bråthen en lang redegjørelse til Justisdepartementet der han rettet skarpe beskyldninger både mot byråsjefen og administrasjonsstyrets formann. Hvilke forføyninger justisminister Trygve Lie tok overfor Vries Hassel, veit vi ikke, men administrasjonsstyret fikk ny formann, advokat Henning Bjørnvik. Samtidig blei Riksgjeldsmeglingsinstituttet og kommunalbanken trukket inn i arbeidet for en gjeldsordning for kommunen.

På tross av at arbeidsledigheten fortsatt var høy, forbedret stillingen seg for kommunen fra 1935 av. Allikevel kom det til å gå mer enn ett år før en gjeldsordning for kommunen kom i stand. Men da den ble fremlagt for herredsstyret til avgjørelse 28/5–1937, var vilkårene slik at den kunne aksepteres av alle, noe ordfører Bråthen kunne ta mye av æra for. Gjeldsordningen for Modum kommune reduserte gjelda fra ca. kr 5.220.000 til ca. kr 1.500.000. De uprioriterte fordringene blei dekket med fra 30 til 17%. Inn i det nye lånet gikk et nytt lån til utbygging av kraftstasjon i Haugfoss, noe en så som meget lønnsomt for kommunen.

Melding til kommunen om opphevelse av administrasjonsordningen står å lese i protokoll 24 for Modum formannskap i sak 677–1937: Opphevelse av den offentlige administrasjon i Modum. Meddelelse. Skriv av 26/11–1937 fra Justisdepartementet om at det ved kongelig resolusjon av samme dato er bestemt at administrasjonen i Modum kommune opphører fra 1. desember 1937. "Husmannstida" for kommunen var slutt.

Lite visste en da om at det skulle gå bare tre år før en enda hardere herre ville dirigere alt offentlig liv, også på Modum.



Chr. Hornsrudd f. 1859.
Politisk aktiv fra 1880 i Venstre, fra 1893 tilmeldt Arbeiderpartiet. Formann i DnA 1903-1906.
Ordfører i Modum 1913-1916.
Stortingsrepresentant for DnA, Buskerud 1912-1936.
Statsminister i DnAs første regjering 1928 (18 dager!).



Minner om Taje-kara, skaukarer og storjegere: **Mårjakt i måneskinn**

Av Nils Drolsum

Det var en sen og mørk augustkveld en gang tidlig i 50-åra. Far og jeg hadde tatt inn på den særpregede vaktstua på toppen av Holleias høyeste punkt, Grønnknuten. Nå var det allerede noen år siden stua hadde vært i bruk, men ennå var nå alle vinduene intakte i den firkantede "fyrasken". Og vinduene spilte en stor rolle i den opprinnelige bruken av denne stua. For det var gjennom disse vaktmannen fulgte med så å si døgnet rundt med vaktsomme øyne gjennom en varm og brannfarlig sommer. Med speidende blick saumfarte han de endeløse skogødene som forsvant i fjellblåner mot Hedalen, Hallingdal, Norefjell, Gaustad og Skrim. Det var farlige røkstrimer han fryktet aller mest. På ene veggen hang en sveivetelefon som han holdt forbindelsen med omverdenen med.

For det var for å varsle skogbrann stua var bygd – lenge før noen hadde i tankene at den slags jobb kunne utføres fra fly som sveivet over Holleia flere ganger om dagen. Men nå sto stua tom – og åpen. Den var et utmerket nattlosji for to multepukkere som hadde trålet myrene mellom Steinsvolden og Grønnknuten en lang og solrik dag.

Far braste flesket i panna og var i storhumør som han alltid var når han kom seg til skøgs. Da skvatt jeg brått på krakken bortmed ene vinduet. Det banket på døra. Pent og forsiktig rik-

tignok, men likevel tydelig nok. Her midt inne i svarteste skauen seint på kveld?

Jeg innrømmer det så gjerne: Da var far ekstra god å ha i den umiddelbare nærhet. Han enset ingen farer og ropte ut et glad "Kom inn" til den fremmede som tydeligvis befant seg utenfor. Inn gjennom døra steg en liten, men tettvokst kar. Litt svartsmusket virket nok fjeset under skyggelua. Far kikket litt nærmere på den besøkende før han utbrøt: – Nei, men er det deg, Erik. Det var riktig så artig. Kom inn...

Den fremmede var beskjeden, ga uttrykk for at han ikke ville trenge seg på. – Her er plass i massevis, sa far bestemt og skjøv den nyankommende vennlig nedpå en av kåkens få krakklignende stoler. Denne på sin side lot en liten ryggsekk uten meis gli forsiktig av akslene, tok lua av og var tydeligvis lettet over å ha truffet kjentfolk.

Det ble en uforglemmelig kveld der inne i selve hjertet av Holleia. Vår uventede gjest på vaktstua denne augustkvelden viste seg å være Erik Finsrud, en av de berømte Taja kara. Et navn som selv en guttunge fra de kanter hadde hørt omtalt med den største respekt. For det var skaukarer av det rette slaget – karer som mestret ei tømmerøks og et jaktgevær som få andre og som kjente Holleia som sin egen gårds plass.

Erik hadde ruslet hjemmefra Finsrud grytidlig på morran. Han var også ute etter "mølta" og hadde altså eslet seg til Grønnknuten. Fram fra den meisløse sekken kom det mye godt, ferskt hjemmebakt brød, hjemmelaget smør og noen ferske vafler som jeg aldri glemmer smaken på. Hans søster Andrea var førsteklases i matveien. Det kan også mange andre som har minner fra det trivelige hjemmet i skaukanten berette mye om.

Snart gikk praten lunt og jevnt akkompagnert av duren fra den vesle ovnen i det ene hjørnet. En aldri så liten go-dråpe i koppene, gjorde sitt til at det ikke manglet på emner å prate om. I vaktstua var det to sengebresker. Som selskapets absolutte yngstemann, gjorde jeg meg belaget til å ligge på gulvet da den tiden nærmet seg. Men nei, sann. Erik tok ryggsekken under hodet kveilet seg som en katt i det ene hjørnet og sovnet som en stein. Etter en trivelig frokost den neste dag, dro vi hvert til vårt. Erik var nok hjemme igjen i Tajet utpå kveldingen.

For 15-åringen ble det et Holleiaminne som aldri blir glemt.

Taje-kara – blant eldre folk både i og utenfor Modum, spesielt de med interesse for jakt og friluftsliv, går det ennå en eim av kvae og jaktprestasjoner om, når navnet nevnes. Det var en søskenflokk som holdt sammen til døden skilte dem ad. Til tross for en tragisk skjebne i form av en uheldredelig sykdom som rammet to i søskenflokken, holdt de sammen og forble ugifte. Tre av brødrene ble skaukarer framfor noen og den ene søsteren skjøttet hjemmets oppgaver med den største omhu.



«Det er en av Taje-kara», sa mor.

Folk som kjente dem godt, hevder at det aldri var et vondt ord å høre om noe annet menneske fra denne søskenflokken. Tvert i mot. Ble det berettet noe vondt som hadde rammet noen, kunne de forsøke å "fine" på det hele med en saktmodig setning: Å, nei, så ille kan det nå vel ikke ha vært...

Det var i skogen brødrene hentet det daglige brød. Som i så mange andre familier på småplassene bortover i grendene, var det aldri tvil om arbeidsplassen. Den var bestemt fra de var småfanter. Som regel arbeidet de i lag. Erik fortalte meg på 75 årsdagen sin i 1960 at han selv tok de første tak med tømmerøkxa i Morudmarka. Da han tok fatt som arbeidskar, var det ytterst skrale forhold som ble budt de som ville brødfø seg under skjeggete graner. Når det gjaldt husværet i skogen på den tiden, sa han det slik: – Griser ligger itte slik som vi gjorde i jordhyttene mangens tid. Men det gikk det og...

Når trekløveret var i full sving i et hogstfelt, hadde hver enkelt bestemte oppgaver. Blant annet var det Einar som sto for kaffekokingen og stellet på hvileplassen. Det var forresten en viktig del av arbeidsdagen. Når kaffen var kokt, varslet han med tre slag av øksa i en stokk om at det var matpause. For det var i tider da stokkvarmen var en vesentlig del av arbeidsplassen i skogen. Men så var det da også så uendelig lenge før brølende kjempemaskiner hadde erstattet øks og barkspeade.

Førsteklasses skogsfolk var de. Solide i all sin ferd der først og sist ærligheten var satt i høysetet. Når to av karene gikk sammen om å felle, kan ennå eldre folk minnes at det ikke lite minte om en motorsag – bare så mye mere lydløs. Det var ihvertfall ikke mange gitt å stå i bås med Taje-kara når det gjaldt dagsprestasjoner.

Likevel når vel frasagnet om deres prestasjoner som jegere enda høyere. De drev med all slags jakt, men gjorde det kanskje skarpest som pelsjegere. De var nok også ute etter elgen, men fikk vel egentlig aldri sånt tak på denne formen for jakt som når de var på sporet etter rev og kanskje i enda høyere grad etter måren.

Det hører med til barndomsminnene: Senhøstes og første snøfallet, da var det forventninger til dagens skolevei. Men lenge før vi kom avsted til Flattum og på plass under Jens Tandbergs tålmodige kateter, var en liten tettvokst kar observert i jevn gange forbi Erlandstua.

– Det er en av Taje-kara, sa mor.

– Nå teller'n ut – og innspor, la far til der de fulgte veivandrerer fra kjøkkenvinduet.

Kara lagde en ring rundt Langsrudåsen. Når det var klarlagt hvor mange rever som var innenfor ringen, begynte jaget. En jagde mens et par mann sto på post. Hvor mange revepelser karene hadde med hjem til Tajet i årenes løp, vet ingen. Men her var det tale om profesjonister. De kunne lese et revespor som en åpen bok.

Men enda større spesialister ble de nok på mårjakt. For det første er det et langt vanskeligere bytte å jakte på. Den kroppen går som kjent like lett i trærne som på bakken. I den jakten kom det hunder inn. De som minnes Taje-kara, har også i erindringen en elghund eller to. Og det var ikke nettopp kosedyr. Glefsende og fryktinggydende tok de imot besøkende i sine løpestrenger. Det fristet så langt fra til vennskapelige klapp på de strittende nakkehårene. Foruten å følge tråkket etter elg, var flere av hundene også opplært til å ta mårsporet. Spesielt en av disse ildsprutende og tettvokste firbeningene, ble spesialist på mår. Erik selv fortalte om den. "Seier" var dens navn og dens romme og klare mål hørtes mangen en gang under hule ospetrær der en verdifull pels-fant hadde søkt ly.

Lange og slitsomme jaktturen ble det. I den jakten hadde de

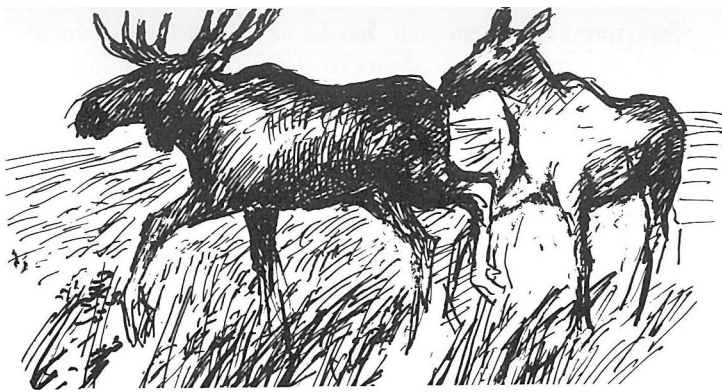

det meste av Modum og nabobygdene med som operasjonsområde. Øståsen var en av de mest velkjente traktene for mårjakt. En gang led det langt på dag. Karene var samlet ved Sandvollan til en liten rådslagning etter en resultatløs tur. Men "Seier" var borte. Brått hørte de dens velklingende mål langt inne ved Tverråsen. Den ene av brødrene tømte ryggsekken sin. Det ble en neve rå havregryn. Dette ble delt i tre like porsjoner og satt til livs rått. Så stilte de på mårlosen. I mørkningen smalt det et enslig skudd inn under Tandbergbrennere. Lenge etter at det var mørkt ruslet tre karer forbi bebyggelsen på Vikerkløyva, den ene med en raggete elghund i band og fra en av ryggsekkene stakk det opp en ullen mår rumpe.

Mårjakt er litt av en vitenskap. Ofte går luringen inn i hule lauvtrær. Da må det varme og røyk til for å få fram krabaten. Når måren ikke tålte mere røyk og den forsøkte å jumpe ut av skjulet, smalt det.

En gang var karene uheldige. Byttet ramlet ned i varmen og de verdifulle underhårene ble svidd. Da fikk skytteren en overhaling av den andre broren. For slik var de – samholdet var sterkt, men krangle gjorde de ofte.

Mårjakten ble nok i mange tilfeller strabasiosø turer i høy snø. Som oftest jaktet de to brødrene, Hans Petter og Erik sammen med sin gode venn og nabo, Nils Finsrud på disse jaktturene. Erik selv fortalte meg om en gang han skjøt en mår i måneskinn på Øståsen.

Karene hadde tidligere på dagen skutt en mår ved Åsvanna. De var på vei til et skogshusvære for å overnatte. Da tok "Seier", som Erik mente kanskje var den beste jakthunden de noen gang hadde hatt på Tajet, ut en mår. Det bar langt avsted. Ja, det ble fort mil utav det, når den bikkja hang seg på mårsporet. Karene satte fra seg sekkene i hytta og la i vei etter. Sent på kveld oppdaget de måren på toppen av en krakafuru med en halsende "Seier" under. I det fine månelysset ble den måren et lett bytte for en sikker skytter.

"Seier" var ei stor og kraftig elgbikkje, og det var nødvendig for det var en slitsom jobb å jage mår, la Erik til.

Og 75-åringen som da hadde hengt geværet på veggen for godt la til: Før i tida var det nok av all slags vilt i skauen. Og så kunne det jaktet fritt.

Han hadde nok sine bestemte oppfatninger om hva det kunne komme av at det hadde tynnes slik med viltet. – Det sies at det kan komme av all snauhogsten i skogene, og det mener nå jeg og. Gikk vi i skauen før i tida, låt det storfugl over alle hauger. Men i dag? Tiur og røy skal man nå lete lenge etter. Før kunne det nok også forekomme perioder da bestanden ble mindre, men det tok seg da alltid opp igjen. Men nå er det jamen lenge siden sist.

Det er 27 år siden denne praten fant sted. Siden den gang har det nok skjedd en forbedring med skogsfuglbestanden. Derimot har det vært en tragedie for reven. Den lidelsesfulle reveskab-

ben som har herjet revebestanden i de siste årene, ville nok Taje-kara fulgt med smerte.

Likeså hadde nok de store høgstflatenes tid begynt ved inngangen til 60-åra. Men ennå var de gamle skaukara lykkelig forskånnet fra å oppleve de voldsomme skogsmaskinene som sørger for at skogsarbeideren ikke lenger er i kontakt med bakken, men befinner seg i førerhus som rager høyt over kvistedyngene hele arbeidsdagen. Og stokkvarmen har sluknet for godt på skogsarbeiderens arbeidsplass. Nå blir noen brødsriver slukt i all hast – med termoskaffe.

Taje-kara hadde respekt for skogen – enten de hadde arbeid å utføre der eller de tråkket veidemanns stier. Med forsiktighet og følelse for alt som levde og grodde opptrådte de i naturen. Intet var mer naturlig enn at de tre brødrene på samme tid mottok Skogselskapets diplom. Det samme gjaldt skogens dyreliv. Skadeskytinger forekom sjelden. Og var uhellet ute, ga de seg ikke før de hadde funnet dyret og befridd det for dets lidelser. Var det mye småvilt i Taje-karas storhetstid som veidemann, så var elgbestanden desto skralere på våre kanter. Da var det nok langt større bragder å felle en elg enn tilfellet er i dag. En gammel kjenning av de gamle jegerne sa for noen år siden da havreelgen opptrådte på sitt mangfoldigste på våre kanter:

– Hadde Taje kara levd i dag og de hadde kunnet se hele flokker med elg i åkrene rett utenfor kjøkkenvinduet sitt, ville de nektet å tro hva de så.

For dem var det utenkelig å drive elgjakt i "hagane" – det vil si havnehagene nede i bygda. Nei, skulle elgen felles, måtte man inn i Holleias indre. Til nød kunne det vel drives elgjakt innerst i Flannumsmarka og i Langsjø- og Stuplaområdet. Men aller helst burde man innover mot Kaggevøllhauken eller kanskje mot Totjenna – selve fjøset for Holleia-elgen, som en annen jegerveteran uttrykte det. Faktum er at i våre dager felles det flere elger nærmere bygda enn langt inne i Holleia. Ja, mon tro om det ikke høres langt flere elgloser enn revloser rundt Langsrudåsen og Kølamoåsen eller Møltemyrmoen for å ha nevnt noen av Taje karas hjemmebaner.

Elgjakta drev Taje-kara mest som bandhundjakt. Når de ikke hadde særlig tiltro til løshundjakten, kan det henge sammen med at elgjakten før krigen kunne drives på langt mindre arealer enn nå til dags. Den gang du kunne jakte elg på matrikelnummeret og forfølgelsesretten rådde, burde man være temmelig sikker på å få inn et velplassert skudd på lovlig grunn.

Men selv om elgbestanden har vokst seg eventyrlig i forhold til førkrigstiden, ville neppe den gamle veidemannen likt seg noe særlig under dagens forhold. For dem var det utenkelig at ungdom skulle settes på skolebenken for å få et eksamensbevis på at de var jegere. Deres skole var noe ganske annet. Den eldre lærte unggutten opp. Den eldste sto det respekt av. Det var først etter at du hadde vært i lag med en eldre og erfaren jeger i noen år, at du selv kunne kalle deg jeger.

Det er allerede gått mange år siden Taje-kara gikk bort. I deres siste leveår mistet de interessen for jakt. En nabo og gammel jaktkamerat, prøvde seg en gang på å få Erik med en tur etter reven. Det var kommet nysnø og naboen visste at en rev holdt seg innenfor en "ørrande liten ring" like i nabolaget. Men Erik vegret seg. Han ventet "kooperativbilen" hvert øyeblikk og hadde i det hele tatt litt av hvert av gjøremål som kom i veien for en aldri så liten revejakt. Da naboen insisterte, kom det til slutt fra den gamle storjegeren: – Å, du veit, han vil så gjerne leva reven, au' da...

Veidemannens dager var over. Geværet var hengt på knaggen for godt.

Christopher Andersen Postebro (1812–1893), lærer, klokker og koppevaksinatør på Modum

"15. Marts, Mariæ Bebudelsesdag 1812, lod Kalkbryder i Faxe ANDERS POSTEBROE en Søn døbe og kalde Christopher, født den 12. Februar. Moderens Navn er MARTHE MARIE ROLAND." Faddere var: Kalkbryder i Faxe Rasmus Skilfstedes Hustru, Gårdmænd Frantz Pedersen, Anders Pedersen, Hans Olsen og Peder Pedersen, "alle af Faxe by",

Dette kan man lese i kirkeboken for Faxe sogn i Præstø amt på Sjælland. Denne lille gutten ble altså senere lærer, klokker og koppevaksinatør i Modum, mest kjent som "Postebruer'n". For 20 år siden var det ennå mennesker som kunne huske ham.



Christopher Andersen og hans kone Azora Amalie Christiansdatter.

Vi vet ikke med sikkerhet når han kom til Norge, men han ble konfirmert i Nykirke 9. april 1826, sammen med sin to år eldre bror Johan. I kirkeboken for Modum kalles han der Christopher Andersen Schutterud f. 12/2 1812 (attest fra Faxø), og han har vaksinasjonsattest fra 1818, utstedt av Hatzberg, mens broren Johan er blitt vaksinert i Vordingborg på Sjælland i 1810. Denne Hatzberg har også vaksinert en annen konfirmant som antagelig er kommet fra Kongsberg. Hatzberg (som navnet staves i kirkeboken) er sannsynligvis identisk med bergmedicus Hasberg som virket på Kongsberg fra 1814 til sin død i 1833.

Kirkeboken forteller også at Christopher Andersen Postebro var skoleholder i 1838, da han den 2. februar giftet seg med Pige Berthe Marie Olsdatter Thorsby som var 27 år og datter av Ole Kittelsen Finsrud (fra Vesle-Finsrud, plass under Torsby).

I 1840 var C. Postebro lærer ved Blaafarveværkets skole på Skuterudflata. Det finnes en "Fortegnelse over de Arbeidere, hvis Løn skulle kortes for bekomne Skolebøger," skrevet av ham den 3. januar dette år. Tilsvarende lister er bevart fra mars og september 1840, fra januar 1841 og mars 1846, men disse fire er undertegnet på "Gruberne".

Tradisjonen vet også å fortelle at Postebruer'n var lærer på Gruvene, i annen etasje i det såkalte A-huset eller skeidehuset på Gruvetråkka:

"Bestefar hass Hans Brekke, ein som hette Nils, var skrekkelig sterk, var ei kjempe, og han budde på Skuterudsetra. Denna Postebruer'n var så slem ved jentungen hass. Han lugga og spærka og slo, så hu torde omtrent itte gå på skoern, og itte torde'a si det hime. Men han Kres'n, bror hennes, førtelte det hime, og så sa'n Nils Brekke, far hennes, at nå ske du gå på skoern, men nå sier je di det, Kres'n, sa'n, at hvis'n rører'a, ske du komma ut og snakke te meg, så ske je gå sta og snakke ved'n.

Så var det akkurat te frukost, så var'n bortpå denna jentungen og tok'a i luggen og drog'a fram itor benken. Og je fram sa'n Kres'n, itor benken og ut igjennom døra. Så måtte'n ner ei trapp. Men så skjønte'n nok at je skulle sta og slædre, sa'n. Han kom etter og høggetter mi i trappa, men je var før rask før'n. Je skaut mi helt ned i gangen. Og akkurat med det samma je kom i døra, så var'n far på trammen på sakerhuset og sku gå inn te frukost. Så skreik je på'n og vinka, og han snudde og kom. Men da var Postebruer'n redd. Med det samma han far kom i døra, så sto'n oppmed veggen der. "Å, kjære, vene Nils," sa'n, "du må itte gjøra mi no, du må itte røre mi!" Og det gjorde'n itte heller. Han vart bere. Du kunne nesten itte tru det var samma mann."

J. A. Samuelson forteller også at han var lærer: "Lærer Andersen vart jamt kalt Postebruer'n. Venteligvis har følka hass kommen frå Postebro på Kongsberg-kanten. Han høldt skole

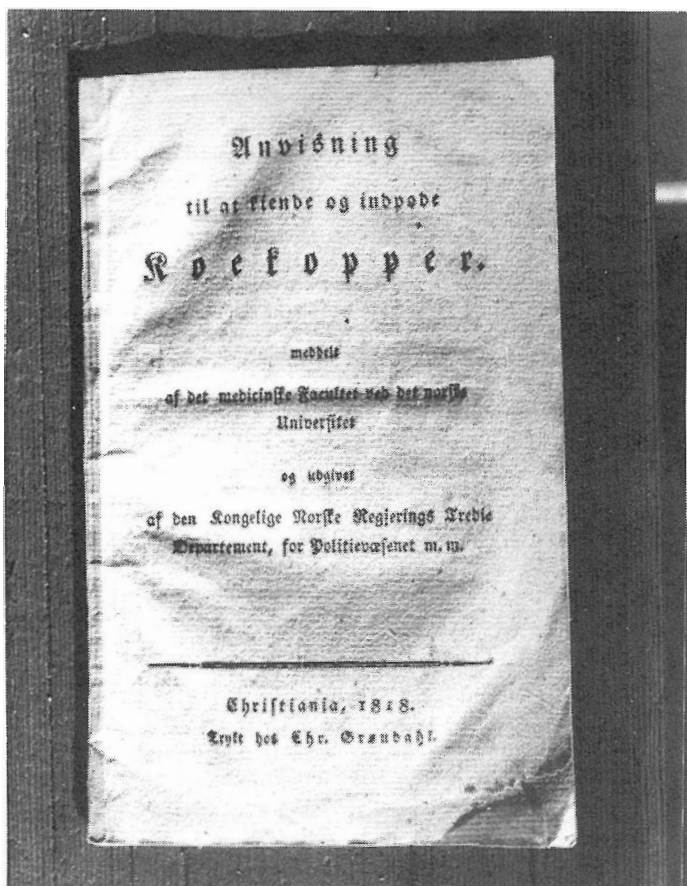

Tittelsiden på brosjyren «Anvisning til at kiende og indpode Koekopper (Christiania 1818).

på Gruva og seinere på Spellemannsmoen, der den gamle Buskerudskolen nå ligger. Det går mange strofer om Postebruer'n. Han sku vøri hardhendt med skoleungane og var som gammal redd før å få juling av dom att. Han gikk ei tid med non slagkuler i trøyeærmen te verje.

Han høldt nå sånn gresselig orden og var fæl te å slå, som alle gamle lærerer. Han satt med ei klokke i handa, og når ungene sku setta si, ringte'n fysst ein gong. Da sku dom setta det eine beinet inn i benken. Når'n ringte andre gongen, sku dom setta det andre beinet etter. Og når'n ringte trea gongen med klokka, sku dom setta si ner i benken."

I Modums historie kan vi lese at Andersen var lærer og kirkesanger på Buskerud i 1864 og tidligere hadde vært på Skuterudflata. Hvor lenge han var på Buskerud, vet vi ikke. Men det kan i alle fall ikke ha vært lenger enn til 1873, da Hans Amundsen ble ansatt i stillingen.

Mens han var lærer på Skuterudflata, sendte Postebruer'n (26/10 1844) et langt brev til Skuterud Grube Contoir, hvor han klager på lærerboligen. Han forteller at denne (min hele Huusbequemmelighed) består av et rom "af en middelmaadig Størrelse", oppdelt i stue, kammer og kjøkken. Men en skorstein (peis) tar nesten halve kjøkkenet, og resten av dette rommet er så mørkt at han må bruke lys også om dagen. Det er så kaldt i huset at om vinteren må han fyre natt og dag. Likevel er veggene dekket av rim og is.

Han har hverken spiskammer eller kleskammer, og i kjelleren er det så lavt under taket at han nesten må gå på fire, og så kaldt at han ikke kan oppbevare mat der om vinteren. Av mangel på rom må hans "Pige" om sommeren ligge i en gammel ladebygning, hvor hun ikke har det særlig trivelig. For "paa et Sted som Fladen, hvor alskens uopdragne, tøilesløse

unge Mennesker ere sammenstuede, beforders mange Uordener og Ubehageligheder."

I 1864 vedtok skolemyndighetene i Modum å forhøye skolelærer, seminarist Chr. Andersens lønn til 8 spesiedaler pr. måned, i likhet med de øvrige læreres.

Ved folketellingen i 1865 finner vi at Christoffer Andersen, "Husfader, Kirkesanger og Selveier", bodde i Bakkemyren på Simostranda med sin kone og sine tre døtre. Dessuten hadde han en tjenestegutt på 17 år. Han er altså ikke da omtalt som lærer eller skoleholder.

Ti år seinere var det igjen folketelling, og klokker Andersen bor på samme sted. I midten av 1960-årene var det ennå noen som husket ham:

"Han budde her i ei stue under Bakke. Han var klokker ved Nykjerke, og lønna te klokker'n det var toll. Han tølla, og han sku ha visse mengder med bygg og havre på gårdane. Dette gikk'n omkring og sank isammen på ein kjælke. Han hadde vel vøri lærer kanskje, men han var nå bare klokker som je kan huse. Og så vaksinerte'n ungene mot kopper."

En annen forteller:

"Lørdas eftan gikk'n utover, og på vintertida hadde'n frakk, og så hadde'n et rødt skjerf som'n hadde tulla mange gonger, først om halsen og sea om livet flere gonger. Han var lett å kjenne: lang, krokete mann, svært foroverbøgd. I den tida skulle klokker'n ha en viss mengde kønn etter gårdanes størrelse, og han reste omkring og tolla, dom kalte."

Men klokkeren hadde også andre inntekter, og klokkerpengene vakte i slutten av 1880-årene en hel liten strid. Fra begynnelsen av 1840-årene satt Andersen som klokker i Nykirke, og i 1886 hadde han latt foreta utpanting hos dem som skyldte ham offerpenger. Hittil hadde han av hver mann fått 20 øre og av hver kvinne 10 øre, men nå forlangte han det dobbelte. To år etter har både departement og stiftsdireksjon tatt Andersens parti og mener at de fire kirkesangere skal ha 400–500 kroner mer i offer. Slutten på denne saken blir at kommunen byr ham 100 kroner, og Nykirke byr ham 200 kroner i pensjon, hvis han lar saken falle. Og det gikk han med på i 1890.

Imidlertid er det først og fremst som koppevaksinator Postebruer'n er blitt husket på Modum. Ifølge tradisjonen gikk han omkring i en lys, sid frakk og "sette kvesna på følk". Og det finnes ennå vaksinasjonsattester utstedt av ham (kvesna = kveise eller kvise, og vaksinasjonsmøte ble gjerne kalt kvesna-møte).

I dag er det vanskelig å forestille seg hvordan koppesykdommen kunne herje i en befolkning før vaksinasjonen ble innført. På 1700-tallet var derfor kopper et sentralt helseproblem. Fra begynnelsen av århundret hadde man forsøkt variolasjon (av lat. variola = kopper), altså innpodning med ekte koppesmitte, som beskyttelse mot naturlig smitte. Den første inokulasjon eller innpodning av koppesmitte i Norge ble, såvidt man vet, foretatt i 1755 i Trondheim. Metoden hadde effekt, men den fikk ikke så stor utbredelse, iallfall ikke i Norge, bl.a. fordi den innebar en reell risiko for å dø en død man prøvde å unngå. Dessuten var det en del overtro forbundet med metoden. Både uår og angrep fra svenskene kunne bli resultatet av slik fremferd, mente man.

Til tross for denne motstanden ble variolasjonen anvendt i en viss utstrekning her i landet i de siste decenni av 1700-tallet, og det foreligger en rekke opplysninger om hvor og hvordan den ble brukt, og om virkningen av den. På grunnlag av disse opplysningene har man beregnet at dødeligheten var ca. 5 prosent.

Det var imidlertid en alminnelig observasjon at de som hadde hatt kukopper (en mildere form for koppesykdom) ikke fikk de virkelige kopper seinere. Den engelske legen Edward Jenner foretok den første vaksinasjon med kukopper i 1796. Helsemyndighetene i København fulgte godt med, og det ble åpnet en vaksinasjonsanstalt i Danmark i 1802, og derfra ble det også sendt lymfe til Norge. 1803 regnes som koppevaksinasjonens første år i Norge. Tvungen vaksinasjon kom riktignok først i 1810.

I den kongelige forordning av 3. april 1810 heter det bl.a.: "Da Vaccinationen eller Indpodningen af Koekopper tilstrækkeligen er bleven prøvet i de Kgl. Stater, og ved de meest paalidelige Erfaringer beviist at være et sikkert Værnemiddel imod den, under Navn af Børnekopper, bekjendte farlige Sygdom; saa tilsiger Omhu for Undersaatternes Helbred og Liv, at Brugen af dette velgiørende Middel nu, ved almindelig Lov, vorder paabuden og hævdet."

Forordningen påla de offentlige leger å foreta systematiske reiser i distriktene for å foreta vaksinasjoner gratis. Men da det var få leger, ble det ansatt såkalte hjelpevaksinatorer.

Vi vet ikke nøyaktig når Christopher Andersen Postebro begynte med denne virksomheten. Men det fremgår av kirkeboken at konfirmantene i 1866 hadde vaksinasjonsattest fra C. Andersen. "Ein vart itte konfirmert den gongen, minders'n hadde koppeattest å legge fram før si." Andersen må altså ha begynt med vaksineringsen tidlig i 1850-årene. Klokker Hans E. Brecke i Heggen var også vaksinator. Av kirkeboken fremgår at en del av konfirmantene oppgir å ha hatt de naturlige kopper.

I 1875 fryktet man en koppeepidemi, og herredstyret i Modum vedtok å kjøpe trykte plakater til oppslag rundt om i bygden med oppfordring til befolkningen om å la seg vaksinere. Disse kostet hele tre spesiedaler, og det var distriktslege Thaulow som foreslo dette og en del andre tiltak.

Noen forteller at klokkeren gikk omkring i husene og "sette kvesna" på ungene, mens andre hevder at dette foregikk visse dager på hver skole, og at det der var "kvesnamøte".

I alle fall er det sikkert at Christopher Andersen Postebro var en kjent skikkelse over store deler av Modum i siste halvdel av forrige århundre, enten han kom med vaksinasjonsutstyret sitt, og barna ble skremt, eller han vinterstid drog omkring med kjelken for å samle kornet, den såkalte tolleren, som han hadde krav på som lønn.

Ifølge kirkeboken giftet han seg (for annen gang) i Nykirke 5. november 1880. Her kalles han Christopher Andersen Bakke, kirkesanger, født i Faxe 1812. Hans far var oppsynsmann Anders Johnsen. Brudgommen var altså 68 år, og bruden, Azora Amalie Christiansdatter fra Hole prestegjeld, datter av husmann Christian Andersen Haug fra Tyrstrand, var født i 1864 og følger ikke mer enn 16 år gammel. Forlovere var Christopher Grefstad og H. Grefstad.

Hvorfor kalles han Postebroer'n? Vi har sett at hans far brukte Postebro som familienavn i Danmark i 1812. Imidlertid har man ved Landsarkivet for Sjælland ikke kunnet påvise noe sted med dette navn der, og man er der tilbøyelig til å tro at navnet er av norsk opprinnelse. Det er også andre ting som støtter denne teorien, for det har bodd flere mennesker på Skuterudflata med dette navnet.

Således finnes det en søknad om pålegg i lønnen fra en mann med fornavnet Anders, datert 31. januar 1824. Han nevner der at han har arbeidet ved Blaafarveværket en del år, først som "Schigt-Arbeider" ved gruvene, siden som oppsynsmann ved kvartsbruddet og kvartsbrenningen.

Koppe-Indpodnings-Attest.

Andreas

*født i Modum af Koralbrene Grefstad
Ole Nilsen Langens d. 23. Juli 1835
Paa den 23. d. og udsatte*

*og boende i Modum
47 Aar gammel, er af mig Understevne, Aar
1835 den 23. Juli indpodet med Kopper. Ved nøj-
agtigt Ostersyn (mellem den 7de og 9de Dag efter Indpodningen
har jeg fundet alle de Tegne, som vise dem at være de ægte Ko-
opper; de være nemlig hele og ubesludigede, opfyldte med en klar
Bæfte, i Røden nedtrykkede, og omgivne med en rød Cirkel;*

Andreas

*har da ordentlig gjenemgaaet de ægte Kopper, som bestykte
for Børnekopper; hvilket herved paa Hæd og Samvittighed
beviises af*

Modum den 30. Juli Aar 1885.

C. Andersen

Koppevaksinasjonsattest utstedt av C. Andersen 30/7 1885.

Og i kirkeboken for 1838 kan vi lese at "Enkemand og Værksarbeider Nils Olsen Postebro paa Skuterudfladen, 45 Aar," skal gifte seg. Kanskje er disse slektninger av klokkeren, kanskje har de bare navnet felles.

J. A. Samuelsen skriver at Påstebrua skal være et sted på Kongsbergkanten, "og etter den har flere ved Blåfargeverket namnet sitt."

Andre kan fortelle at det er et sted på Numedalsveien i Kongsberg som kalles Postbrumoen, hvor det renner en bekk med navnet Postbrubekken. I en liste over begravelser i Kongsberg nevnes at personer med navnet Paastebro, Postebroen og Postebro er blitt begravet der i årene 1761, 1766 og 1792.

Det er derfor mulig at klokkerens far, Anders (Johnsen) Postebro, har utvandret fra Kongsberg til Danmark før 1812, sannsynligvis allerede før 1801, da hans navn ikke finnes i folketellingslistene for dette år.

Imidlertid må han være kommet tilbake til sølvverksbyen før 1818, da Christopher Andersens vaksinasjonsattest var utstedt i dette året av bergmedicus Hasberg, som før nevnt. Derfra er så familien kommet til Modum, og dette må ha skjedd før 1826, for i det året ble Christopher Andersen konfirmert i Nykirke.

Han døde 25. desember 1893 og ble begravet ved Nykirke 11. januar 1894. Jordfestelsen fant sted 21. januar. Det er det siste kirkeboken forteller om Postebroer'n.

Kilder:

Ø. Larsen: Et dokument fra innføringen av koppevaksinasjonen. – Tidsskrift for Den norske lægeforsening nr. 33, 1986.

J. A. Samuelsen: Folkeminne frå Modum. – Oslo 1966.

R. Tank: Modum historie bd. 2 Drammen 1941.

Forordning av 3. april 1810.

P. Auerdahl: Personlig meddelelse 1964.

Diverse arkivalia.

Egne lydbåndopptak.



Snarumstasjonen i forrige århundre.

Egil Formo Bygdeidrett ved århundreskiftet: **Stavsprang på Snarum**

Noen av oss minnes enda Nordahl Griegs åpning av diktet "Wergelandsfanen": "– Det lå i byen Toronto, en gammel fane og ventet, hundrede år hadde gulnet dens barnetroskyldige duk..."

I Nordre-Stryken, hos Henry Olavsbye på Snarum, ligger det også en gammel fane og venter. Den er vel knapt hundre år, men duken er gulnet og barne-troskyldig. Noen "Wergelandsfane" er det ikke, men kort og enkelt Snarum Idrettslags fane fra århundreskiftet. Lagets regnskaper og medlemslistene skal visstnok enda være intakte. Dette er forbløffende og åpner for interessante assosiasjoner.

Alt i 1904 fantes det et eget fotballag på Snarum. Bygdefolk, født i det forrige hundreåret, mintes dette. Laget er i så fall av eldre stiftelsesdato enn flere av aristokratene blant nåtidens engelske lag! Kornelius E. Formo (f. 1888) var en av dem som hadde spilt på laget. Spesielt mintes han med en viss glede at de hadde slått et lag fra Hønefoss i Hønefoss! Dette var i 1906. Resultatet var en lokal triumf. Spesielt husket han målmannen: Godtfred Glømme (kalt "Køller'n"). "Han var fenomenal. Seinere sto Hans Brenna (Asbjørnhus) i mål, og han au, var jaggu rask." Blant utespillerne skal Karl "Såstadevju" (Såstad) ha fremhevet seg. Som Kornelius sa: "Han var helt vill han a'gitt.

Han kunne hoppe jamnhøgt med øra på dom og sakse-spenne! Som regel var det ein av Hjermundrud-kara det gikk ut over."

Dette kan tolkes som Snarum-laget må ha vært et "fargerikt" lag. Hjemmebanen lå på et jorde under Søndre-Hjermundrud. Jorden bar den gang namnet: "Skagar-Hjermundrud". Her spilte snaringene en gang mot Vikersund, og ble tildelt frispark "utenfor sekstenmeter'n". Kristian Dahl (kalt "Heier'n") har fortalt om dette: "Det var mej som sku' ta det. Je tok ein alvorli' rennafart, huser je. Men så trur du itte det at je spente i bakken a'gitt. Å demme så rauk åkkle (ankelen)!"

Snarum kan ha hatt gode skiløpere. Gamle Jonassen hadde fortalt at han og Andreas på Søndre-Hjermundrud en gang skulle ha akt ned Hovdekollen. Dette er en bratt og "u-gjestmild" ås, og historien ble aldri bekreftet. Men, sikkert er det at Gunnar Gundhus fra Snarum vant et landsrenn i Strødtvedtkollen 1914. Her slo han så "fint folk" som den legendariske Narve Bonna. Det var likevel i den "fri atlet-sporten" snaringer skulle hevde seg sterkest. Thomas E. Formo (f. 1890) har fortalt: "– Je kan huse som det var i dag, at det kom et rambukk-lodd med Krøderbanen. Det skulle brukes te å drive ner lensepæler i Snarumselva. Dom fekk ti det a'toget og sett det bortve' pakkhusveggen på Stasjo'n. Snarum Jernbanestasjon).

Detta hadde Stryker'n (Nils Olsen Stryken, også kalt: Stryken fra Norge) nok sett. For da toget hadde gått, lura han sej bort og løfta på loddet. Det vog nok over 200 kg, men han hadde gredd å løfte det. Han holdt sej på Stasjo'n hele dagen. Hver gong han såg no 'n han syns han kjente, så måtte dom vera med han bort og se han løfte. Je såg ingen andre som gredde det, men Stryker'n hadde det pinadø helt opp tel bringa. Han dreiv å løfta te svarte natta!"

Knut Aslesen (kalt "Storeknut") hadde arbeidet på Snarum da de bygde "Strykbrua" (bro over Snarumselva ved Stryken). Han ble senere kjent som politimann i Hønefoss, og fortalte: "Nils Stryken kjørte på anlegget da vi bygde brua. Ein dag kjørte han over ein stor stein på stranda, slik at ei cementtønne trilla av lasset og mot elva. Men da var Stryker'n rask tel å flyge mellom tønna og vannet. Han fiska tønna opp i fanget, gikk mot lasset med'a og hevde'a oppå så det dundra! Ja, sånt tak har je aldri sett! Dissa cement-tønnene vegde sekkert 180 kilo og det var ingen flens rundt kanten te å få tak i..."

Da Nils Olsen Stryken kom hjem fra "Mo'n" (militærtjenes-ten), hadde han en medalje for regimentets beste stavhopper. På den tid (1895) var dette jevngodt med vår tids Norges-mesterskap, sannsynligvis. Noen av bygdefolket hadde stilt seg tvilende til Stryker'ns versjoner om medaljen, og en forsommerkveld i 1902 så han seg nødt til å knekke all tvil. Igjen valgte han Snarum Jernbanestasjon – når kveldstoget stanset. Thomas Eriksen Formo var også nå til stede. Han har gitt denne versjonen:

"– Stryker'n hadde vøri under låven til Sundhaugen og finni ein alvorlig lang staur. Der var det hesjemateriell au , både krakar og rajer. Vi fekk staura opp et stativ av krakane og lagd ein planke som vi målte, i tre meters høgde. Stryker'n laga ei grop te staur'n, men han ville itte hoppe før toget hadde stansa. Det vart my' folk på stasjo'n og toget kom. Han fekk gamle stasjonsmester'n (Johansen) te å kalle alle passasjerene og togbetjeningen ut på plattformen. Alle måtte se på Stryker'n hoppe. Stryker'n hadde kasta jakka og hoppa i skjorteerma, men han hadde ein grønn hatt på sej, huser je, og et par pluggestøvler (lærsko) på beina. Han tok ein alvorli rennafart og rente staur'n ner i gropa. Jaggu hoppa'n over! Å – nei, da skal je si dej det var jubel på Snarums-stasjo'n..."

Vurdert mot nåtidens utstyr og teknikk var kanskje prestasjonen av internasjonal standard? På Sigurd Hagen (f. 1898) hadde Stryker'ns prestasjoner tydeligvis virket. Da han i 1947 så snaringer med moderne utstyr slite for å komme over 3 meter i stavsprang, bemerket han: "– Å nei, de sku sett Stryker'n i gamle dager. Hadde staur'n vøri lengre, så hadde'n hoppa så høgt det sku' vøri!"

Ole A. Hjermundrud, den senere så mektige driftsbestyreren ved Ramfossanlegget, var jevnaldrende med Stryker'n. Da sist-



Ole A. Hjermundrud.

nevnte gjorde sitt eminente sprang på Snarums-stasjonen, var Hjermundrud'n instruksjonsoffiser på Oskarsborg. Senere den sommeren kom han hjem på besøk til Søndre-Hjermundrud. Han var sannsynligvis litt av en akrobat, og i glimrende fysisk form. Som eldre folk sa: "Han var så rak i ryggen, at han gikk heltopp andre veien!" Thomas Eriksen Formo ble tilkalt som vitne, sammen med flere ungdommer. Hjermundrud'n hadde hørt om Stryker'ns stavsprang, og ville nå vise at det også var andre snaringer som kunne hoppe. Det gamle sommerfjøset på Søndre-Hjermundrud lå ved kanten av et jorde. Jordet var flatt og fint, men på den andre siden av sommerfjøset var det bratt bakke ned mot Snarums-elven. Også Hjermundrud'n hadde funnet en lang staur. Med den tok han fart inne fra jordet og han hivde seg over hele sommerfjøset! Som Thomas Eriksen bemerket: "Han var neggu itte nær ein eneste takstein!"

Da Nils Stryken kom seg over 3 meter på Snarums-stasjonen, hadde han ikke en gang brydd seg med å grave opp grop til å lande i. "Han datt ned på harde stasjonstråkka. Men, han brydde sej itte no' om det, han da gitt. Nei, han datt ned og rant bort under stasjonsrampa som ei katte..." Ole Hjermundrud fikk et enda vanskeligere "nedslag". Han kom ned i den bratte "unnabakken" mot elva. Hvordan i all verden klarte han det? "Jo, han gredde det, sa Thomas, men je huser at han enda måtte flyge no' han Ola, før han fekk haka sej fast i oreskauen ned me elva".



Fra Chicago 1905. Sannsynligvis var det her Nils Stryken agerte utkaster.

Egil Formo

Stryken fra Norge og andre snaringer

Anton H. Hjermundrud ("Vesle-Anton") f. 1918 var en av dem som også tidvis dominerte miljøet på Snarum Jernbanestasjon når kveldstoget gikk. Denne dominansen hadde kanskje mindre med toppidrett å gjøre, og var særlig markant på ettersommeren 1945. Da nøy Vesle-Anton velfortjent respekt som hjemvendt frihetskjemper fra de norske styrkene i Little-Norway. Der han poserte ved "lesserampa" i Flyvåpnets uniform, sto snarums-ungdommen tett rundt som en reinflokk. Som han kunne berette! En gang kan jeg huske at Nils Hov ("Hovmann f. 1879") spurte: "Hva er det verste du har opplevd under krigen?" "Det var ikke under krigen, men i 1938 da jeg gikk slåtten (slåttonna) med Stryker'n på Kolkind!", svarte Vesle-Anton. Og så kunne han berette om et møte han hadde hatt med en kar under krigen, som mente han hadde sett Stryker'n eller bare: "Stryken fra Norge", sånn rundt 1905 i en forstad til New York. Der var han utkaster på en nattklubb og gikk kun under namnet: "Stryken fra Norge". Siden kunne Vesle-Anton berette om svære

tak og hestekrefter, men dette følger siden. – Opphavet til betegnelsen "Stryken fra Norge" begynte å oppta meg. Interessen var vakt, men ble bare liggende å ulme i bakhodet et sted. Det skulle gå helt fram til januar 1954 før jeg gjaorde noe med den.

Julen er også en tid til stille fordyping med slektens fotoalbum. Denne julen hade jeg støtt på flere ungdomsbilder av Nils O. Stryken, og jeg ble beveget av den tanken at han nå måtte nærme seg de syttifem. I en åndens skumringstime ved slutten av januar, tok jeg endelig for meg oppslagsverket Norske Gårdsbruk, Buskerud fylke. Her konstaterte jeg at det het Gråsult i Lier og Hagahugu i Krødsherad, før jeg kom fram til Kolkind Nedre: eier Stryken, Nils O. osv. født 8. febr. 1879 i Stryken S. på Snarum. Brev ble sendt til Kolkind og brev kom tilbake med beskjed om at N.O.S. skulle ha 75-års jubileum lørdag om en uke. Man var hjertelig velkommen!

Bussen stanser ved Solum og veien til Kolkind går over en ødslig mo. I ettermiddagsskumring, med en aning av snø i luf-

ten, fikk dette for meg et preg av Petsamo, slik jeg gjennom media hadde opplevd det under den ulykkelige vinterkrigen 1939. En førjulshistorie fra Nakkerud kom for meg: Ved en utmorknet bjørkestubbe i vegkanten tenkte jeg: Kanskje var det akkurat her han seig sammen, busseieren fra Nakkerud, etter en "førjulssmaking" på Solum? Da kjerringa hans så det, hadde hun bemerket: "Ja, berre ligg der. Så kjem røven og tek deg!" Da sto han opp og kom etter!

Førjulssmaking og førjulsstress har jo ellers vært kjent for å gjøre samlivet vanskeligere: Et sted på Eiker gikk juleslaktinga for seg på låven. Ei ku var bommet opp, og bonden firte vomma ned i ei trillebør. Den måtte han ape baklengs ned låvebrua. Et fukk nysnø gjør nedturen vanskelig, og et sted glir bonden. Han kjører begge beina inn under trillebøra og ramler på ryggen. Trillebør beina blir støtt i bakken og kuvomma kommer flytende ut av børa og nedover bonden. Til sist er bare haken og ansiktet klart. I fullstendig avmakt må han rope på hjelp. Men, før noen i det hele tatt får kommet til, kan en høre kjerringa fra kjøkkendøra: "Nei, la han bare klare seg sjøl, den ford... tosken!"

Nedre Kolkind var kjent som et gjestfritt hus, og 75-års laget ble en storartet opplevelse. Ved toddybordet spurte en av Stiksrud-karene (Johannes): "Åssen fekk du egentlig namnet "Stryken fra Norge", da Nils? Og Stryker'n svarte: "Jo, det var andre skeiet (turen) je var i Amerika. Je sto ein kveld og såg et tog spore av inne på hovedjernbanestasjonen i Chicago. Der gikk det over 100 train i timen, og det var itte fritt for anna enn at det braut ut panikk der. Folk flaug tel for å prøve å løfte toget på skjenene igjen. Men, du veit, det nytta itte. Te slutt vart je lei av å se på dette: Je gikk bort, sette aksla under og røska toget på skjenene igjen! – Da je gikk bort, hørte je et kvinnfolk spørre: Vekke var detta? – Og da var det ein som svarte: Detta måtte sekkert vara han Stryken fra Norge!"

Stiksrudkara var fornøgd, Stryker'n også. Til meg sier han: "Ja, det er bra hvis du vil skrive litt om meg. På Snarum veit dom naturligvis å pass te kar je har vøri (vært), men her på Nakkerud trur je itte dom veit det!" Han er fremdeles breiaksla og tett, og hendene er imponerende. Elling Enga spør: "Men åssen kan det ha seg at du har så diger langfing på venstrehandad?" Stryker'n: "Jo, den kommer også frå andre skeiet i Amerika! Det var smått med arbeid og je måtte melde meg på som fasademaler på ein skyskraper i New York. Der fekk je ansvaret for 32te etasje, – utvendig. Itte hadde je råd tel no'n stillasje og itte hadde det nytta heller, i den høgda. Nei, det var bare å dra inn to fire-toms spiker i veggjen det. Ein tel male-spannet, og ein tel langfingen!"

"Vi vart forresten overfalt utafør lønningskontoret den første lønningsdagen! Det kom ein hel flokk og kasta seg over oss der. Je hadde vanskeligheter med ein fire/fem negrer, men så fekk jeg aue på ein grann irlender som sto og såg på. Han hogg je tak i og brukte som handspiker. Og da vara det itte lenge før je fekk renska opp rundt meg! Etterpå begynte denna irlenderen å tute så fælt. Og da viste det seg at je hadde sli (lått) skoa av'n. Han hadde akkurat fått nye sjevrå-sko av mor si den dagen. – Ja, så måtte je jo ta han me tel ein skomaker da, og koste på han et par nye sko. Je kan enda huse (huske) at dom kosta 18 daler. Men, det var jo billig mot det ellers kunne ha blitt. Je hadde et par tusen daler på meg!"

Nils Olsen Stryken var ellers kjent for å være alt annet enn en brutal kar. Den legendariske bygdehistorikeren Arne Hov sa til eksempel: "Nei, Stryker'n, det var ein skrekkelig snill kar det. Når han bare fekk snakka litt om seg sjøl han, så var alt i orden. Om du møtte'n på Holleia i 30-graders kjøld med tøm-



Før avreise 1901. – «Han Embret, bror min og je måtte tjuvreise med et tog vestover prerien. Det var på en såkalt farlig strekning og vi vart overraska av konduktør'n. Han Embret flaug av toget først, og je kunne se åssen han vart kasta rundt og rundt minst 100 m bortover. Men, så slengte je beina rett ut og tenkte at neiggu skal dom få meg overende. Je hok og hok bortover. Da det endelig stansa, sto je sta i preriejorda tel knes. Og da je kom opp av jorda, hadde begge sålene revna unna skoa. Det var enda slike pluggastøvler som Svendsbysko-makeren sydde!

merlasset, så hadde'n bestandi ei historie. Du vart bestandi i godt humør av å snakke med'n. Han hadde aldri et vondt ord å si om no'n." Vel hendte det nok at han ble misforstått. Olaf Skretteberg (94) sa en gang: "Han Vesle-Ola Engebretsen ("Vesle-Embresser'n") det var jaggu litt av ei katte. Han såg je la ner Stryker'n en gong i ryggtag ved Snarumsverket!" Kornelius Formo: "Ja, Vesle-Embresser'n var nå messom aldri anna enn ei katte, heller han. Han kunne itte ein gong kløppe negla sine han, før han skulle bruke dom tel å klore med! – Men på Lofthus-auksjon gikk det pina dø andre veien med karane. Der såg je Stryker'n snu rundt på'n Vesle-Ola og bruke'n som et slags balltre! Ja, han slo te' og me' i filler ein sengebek med'n. Å, nei, der kan du tru at det vart et slags leven! Denna benken var no' som sku' seles (selges) på auksjon, det a gitt!"

Vesle-Ola Engebretsen har ellers blitt husket for at han etter sigende, skulle hatt slik framifrå fordøyelse. Et ordtak er t.d. dette: "Ja, je kunne vel klare spiker'n au, om den itte var altfor krokete!"

Nils Stryken var to ganger i Amerika årene 1901–1908. Her kan han ha truffet, eller i alle fall hørt om den store Norbäck (Karl 1867–1939). Cirkusdirektøren som har fått æren av å innføre fribrytingen på verdens arenaer. Men der Karl Norbäck kastet dansken Beck-Olsen på Bygdønes en sommernatt, nøyde Stryker'n seg med å snu opp ned på "Bakåser'n innved Søriltjernet". Fra hundreårsskiftet kom det til å rase en ren "Norbäck-feber" over landet. Fribrytingen slo rot, selv om ryggtaget fremdeles var den utbredte folkeforlystelse.

Jonas Nygård fra Sysle (f. 1890) har således fortalt: "Je låg ein vinter å hogg i Amenrudmarka. Der var det svær skau, og je fekk Kløyver'n (Godtfred G. Kleven, vidkjent smed fra Snarum) tel å slø (smi) ei øks tel meg som vog fem og ein halv kilo. Den brukte je på grov skau, mens jeg hadde ei øks tel som



Trappere i Britisk Columbia vinteren 1903. Nils O. Stryken i første rekke helt til høyre. «Da vi kom seilende langs kysten, la det seg en diger hai etter båten», sa han. «Men, så fant vi på å varme en murstein og kaste uti til den. Siden var vi kvitt'n».

vog ein halv kilo på småskauen. Da låg je ei tylvt over de andre høggera utover vinter'n. Men, je var vel for hard med meg, antageligvis. For je kan huse at je måtte ligge ein tre kvarters tid når je kom inn att om kvelden, før je gredde å ta tel meg no' mat. – Den vinter'n lærte je forresten å ta buksetak (rygg-tak) av gamle Spone. Og det var det itte mange som tok meg i. – Vinter'n åtteogtredve låg je i kjørestua på Mohyttene. Der tok je buksetak med Føringen (Ole T. Fyrand. Odelskjempe fra Krøderen). Je var vel sterkere je, før je kan huse at je bøgde hue på'n nesten i bakken, men beina hans sto igjen! – Ja, den Føringen sku' du ha sett, Egil. Den var det itte mange som gredde. Hø, hø!"

Om Jonas har ellers en av kjørerne fortalt at han fant en krok i en av bærebjelkene under taket. Taket var skrått og så lavt at kroken var nesten i skulderhøyde. Her haket Jonas seg fast om kveldene for å henge i krocket arm. Dette lyktes på et vis, og han hadde ei stor tid. Helt til en mager og lett tømmerkjører fra Snarum også hengte seg i kroken med følgende bemerkning: "Her kan je henge helt tel je svelter i hel, her da gitt." – Etter dette ble kroken i Mohyttene aldri mer brukt", sa kjøreren.

Under 75-årslaget på Kolkind, fikk jeg sjansen til å hilse fra Vesle-Anton på Snarum. Og da måtte jeg spørre om det virkelig var slik at Nils Stryken hadde vært utkaster i Amerika. "Ja, for så vidt", svarte han, "men, det varte bare ei natt. Je hadde kommi nordan'te med fire hester. Je hadde vøri på gullgraving og stansa i ein forstad tel Chicago som heter Chipe Wyan Falls. Der fekk je sett inn hestane på et vertshus, og rigga meg inn for natta. Sånn ved ti-tida om kvelden, kommer verten bort tel meg. Du får jaggu ta over her i kveld, du, sa han. På slaget tolv bruker det å komma ein gæl'n proffbokser her. Han rensker lokalet, tar alle han ser, før han går igjen. Han holder på å ruinere stedet for meg". "Je kan itte si je har no' lyst tel å sitta,

je heller", hadde Stryker'n svart. Men verten ga seg itte. "Du er tung nok tel å klar'n", sa han. "Ja, ja je får se", svarte Stryker'n. Etter hvert vart je aleine i lokalet, sa han. Presis på slaget tolv kom bokseren. "Han slo så fort at je såg itte slaga. Men, det visste je, så jeg parerte med hu-skølten (skallen). Og etter hvert fekk je jeina'n føre mi bort i ein krok. Der fekk je tak i buksesmekken på'n og Adams-eplet. Dermed reiv je'n med meg ut. Og idet je slept'n utpå trappa, fekk je gitt'n et skrenseslag ovan'te nåsan og nedover. Han hadde et forferdelig snyteskaft. Je såg'n ferra (for) over et par kvartaler og vart borte i no'n lagerhus på andre sida. Je veit itte å det vart av'n. – Je satt aleine om natta, je!"

I 1921 giftet Nils Stryken seg med Randi Wexhall og kjøpte Nedre Kolkind på Nakkerud. Denne gården drev de fram til et velstelt mønsterbruk, men enda kom han til å ligge borte på tømmerkjøring om vintrene. "Ja, det var liksom itte helg før je hørte Stryker'n komme over skauen etter den gamle kirkevegen", sa August Thorsby (Presterud). "Han var så svær tel å synge. Særlig sang han: Mellom bakkar og berg utmed havet – når han drog over, nørdst i Langsjø".

Vinteren 1961–62 ble Nils O. Stryken innhentet av kreft og lagt inn på Drammen Sykehus. Han var usedvanlig tapper, men det bar nådeløst mot slutten. Livsmotet var imidlertid praktfullt. Min far besøkte ham en gang på det siste. Da han fikk se min far, utbrøt Nils Stryken: "Ja, det er lenge siden vi var på Bråtavollen nå. Huser du at je hoggg to favner bjørkeved om dagen med den gamle seterøksa?" På ettervinteren 1962 døde han. Ved båren sa presten: "Det var noe eget staut over Nils Stryken. Etter eget ønske vil han hvile i sin barndoms bygd på Snarum. En høvding vender hjem. Må jeg få lyse fred over hans minne».



Skyskarer i Vikersund ca. 1894. Bildet er tatt der Buskerudbanken nå står. Fra venstre Andreas Myhren (Raaen), Peder (Per) Myhren (Raaen), Bernhard Krona og sønnen Oscar Krona f. 1881.

Ame Sørensen

Skyssinga i Modum Bad

Da dr. Thaulow åpna St. Olafs Bad i 1857, kom det til å få stor betydning som arbeidsplass for folk i vid omkrets. Særlig for kvinnelige arbeidstakere – som sesongarbeidsplass. De ble badekoner, villapiger, serveringsjomfruer, kokker osv., en masse tjenestefolk. Thaulow var svært tiltakelig og gårdsbruket ble etterhvert omfattende. Han var "haul" til å handle og eiendommen er sammensatt av et lappeteppes fra andre opprinnelige eiendommer. Matrikelnumrene er mange, 7 gårdsnumre og 23 bruksnumre. Han sprenget vannrenne og tunnel på nedsiden av Kaggefoss, en turbin drev både sagbruk og mølle. Kraftoverføring med kabel opp til låven drev treskeverket. Som en skjønner ble det etterhvert også bruk for mange mannlige arbeidstakere, rekruttert fra lokalbefolkningen.

Under oppbyggingen av Badet hadde Thaulow importert tyske og østerrikske bygningsfolk. Den mest kjente av disse var Meuche'n hvis tallrike etterkommere fortsatt driver i bygningsfaget på Modum. Ei historie etter Meuche'n som fortsatt huskes er denne: Meuche'n var streng med folka sine at dom gjorde skikkelig arbe. Så var det en som hadde telja en stakk, åsså kom Meuche'n. Han som hadde gjort detta mente vel det skulle værre bra, men Meuche'n sa "Er det gnavet er det godt gnavet, men er det deljet er det dårlig deljet". (gnavet–gnagd,

deljet–teljet). Disse mellomeuropeiske håndverkerne brakte schweitzerstilen til Modum.

SKYSSKARA

En gruppe som hadde en friere stilling enn andre var skyskara. Størstedelen av disse var rekruttert fra de nærmestliggende gårdene. Alle hadde på en eller annen måte gjort gjenydelse for det meste ved salg av eiendom til Thaulow. "Gulrota" da Thaulow fikk anlagt Badeveien, ca. 1875, var også skysstrett. Bøndene fikk skyss mot å gi fri veigrunn.

Den gamle veien krongla seg opp om Bjølerud over Øgarn til Øgarsgrinda – så over moen til sørsida av Tomtebo, der sto Portnerstua.

Som en skjønner var skyssinga attraktiv, det var ikke så mye å tjene penger på før jernbanen og papirindustrien kom. Ved Verket (Blaafarveverket) var det hanglete etter 1848, der mange bønder hadde drevet som arbeidere og malmkjørere.

Til å begynne med ble det kjørt med det de hadde, til og med høyvogner med en høysekk til å sitte på. Men Thaulow ville nok ha litt mer stil på sakene, og etterhvert ble det gigger med en hest og kalesjevogner med tospann (beite). Skyskara måtte stille med skysslue med blank skygge og i skikkelig antrekk.



Lars Lagesen Haraldsrud med kalesjevogn. Han var født i 1837 og var med på skyssing fra starten i 1857.

Stallene og skysstorget lå ved den gamle kjøkkenbygningen, der den østre fløyen av sykehuset nå ligger. Skysstorget fungerte vel omtrent som en stor drosjeholdeplass i dag, der skysskara venta på oppdrag og fordrev tida med kortspill og gapakjeft. Det ble spilt "Sveis" om litt penger og iblant. "Nei, nå har den-na Bottegåringen kommen helt på skeiet med kortspell, i går spelt'n si rein å lånte peng a'n Lars Haraldsrud" herma de etter en original som ble kalt Subberusken.

Thaulow var nøye med at det ikke ble kjørt i parken, den var forbeholdt de spaserende. En som ble kalt Ola maler sto en morgen og malte på et hus i parken. Så kom Thaulow og så at det var kjørt. "Du Ole", sa doktor'n, "kan du si meg hvem som har kjørt?" "Å ja, det kunne je vel vetta", sa'n Ola. "Ja hvem er det da", sa doktor'n. "Å, ere kjårt så ere kjårt da" sa'n Ola. En mårra var'n Ola maler altfor seint ute på arbe. Så var'n så uheldig at'n trefte doktor'n. Du er sent ute Ole, sa doktor'n. Ja å enda så tili som je vakna, men så kom je tel å snu mi te kjærringa å stelle litt me a, åsså sovna je så nøggelig godt etterpå. Ja, doktor'n kjenner den eksisen?

Skysssturene kunne være ganske lange iblant, helt til Hokksund eller med lørja (flatbunnet ferge) over Bøensstøa, så tur ut om Haugfoss og Åmot. Den mest populære søndagsturen var til Ullhaugtuppen.

ENGLESK

Det var mye fint folk i Badet, adelsfolk og kongelige. Russerne ga til og med gullpenger i driks. Men det kunne være vanskelig med språket iblant.

En av skysskara hadde skyssa et engelsk par. Da han kom igjen spurte disse andre på skyssstørje om han skjønte noe særlig a å dissa prata om. Å nei, det var itte stort det, sa'n, dom

prata englesk hele tia, å det rareste var at disse ongene dommes prata englesk dom au.

Guttorm Bjøgerud var en av skysskara. Han skal ha sett noe morsk ut, lang og svær. "Det var ikke noen pen mann," sa en eldre, fin frue i et selskap han Guttorm skyssa. Nå var det ikke meninga at'n Guttorm skulle hørt detta der. "Du er faen brenne mi itte no alperose du heller," sa'n Guttorm.

Thaulow hadde bygd bru over Snarumselva rett på sørsida av mølla. Der hengebrua nå er. Han ble usams med bøndene på vestsida (Bøen og Sandaker) om vedlikeholdet av brua. Thaulow mente bøndene kunne holde farveden (brudekket), så skulle han holde det øvrige i orden. Noen enighet om dette ble det ikke og brua forfalt. Han Guttorm Bjølgerud var den siste som torde å kjøre over der, da var den visst fælt hølete.

FØNNIN

Andreas Madsen het en annen av skysskara, eller Fønnin som han ble kalt. Han var leiekar, skyssa for Brones og Bjølgerudgårdene. Oppnavnet sitt fikk han fordi han skulle ha blitt funnet som speunge ved en stabbestein på Lierstranda av en moing som hadde vært på Kristianiatur engang i 1854.

Han ble vel satt bort på legd, og det var vel ikke rare skolegangen han hadde fått. Han hadde vanskelig for å forstå penger og likedan med klokka. Å, ere såpass alt, brukte han å si når noen viste ham klokka. Men som skysskar må han ha greid seg på et vis.

En gang han hadde drekki seg kraftig full kjørt'n ene hjulet på gigen oppå kjøkkentrammen og datt av. Der blei'n ligganes. Dom var etter doktor te'n, han letta på auelokka, og aua lea seg itte. Han er høyst sannsynlig død, sa'n Krestjan Åsen.

Så var det itte om å gjørra så reste Fønnin si att. Vi må vel ha no mer weski, sa'n.

Som en vil se av lista over skysskarer var det et par generasjoner som skyssa fra mange av gårdene. Hvordan vaktordningen var ved Badet har jeg aldri hørt noe om, men en 8–10 kjørekarer har det vel vært om gangen. Det kunne nok bli lange dager, men middagsmaten ble båret til karene i spesielt innretta matspann med flere avdelinger. Enda lever det folk på Modum som har "flygi te Badet med matspann til far sin på skysstørje". Fortjenesten må ha vært såpass at bøndene så seg tjent med å unnvære en mann og en eller et par hester i vår og slåttonn. Dom kunne gjørra sånn en 600 kroner på sommer'n, var det en som fortalte. Dette var før første verdenskrig. Krigen gjorde nok sitt til at trafikken dabba av og bare to fulgte med over i den moderne tid. Det var de profesjonelle skysskara Mikael Ormen og Bernhard Krona. De kjøpte biler. Overgangen har skjedd rundt 1920 eller litt senere.

Men enda framimot 1940 ble stasvognene tatt fram ved bryllup, konfirmasjon og begravelser.

SKYSSKARER I MODUM BAD

Jonas Guttormsen Bjølgerud f. 1833
Olaves Guttormsen Bjølgerud 1836–1905
Guttorm Bjølgerud f. 1862
Jens Petter Brunnes 1846–1934
Anders Jensen Brunnes 1873–ca. 1960
Ole Jensen Brunnes 1875–1961
Anders Gulbrandsen Brunnes 1846–1903
Jacop Knive 1867–1963
Olaves Bottegård f. 1870
Anders Nilsen Grøterud f. 1846
Nils Andersen Grøterud f. 1869
Bernhard Krona f. 1857
Kristian Aasen 1854–ca. 1930
Nils Raaen 1866–1922
Oscar Krona f. 1881



Andreas Myhren.

Gerhard Krona f. 1883
Lars Lagesen Haraldsrud 1836–1928
Andreas Haraldsrud 1884–1963
Kristian Lagesen Myhren 1832–1910
Peder K. Myhren (Raaen) 1858–1928
Andreas K. Myhren (Raaen) død tidlig
Olaves Raaen (Hovde) f. 1855
Asle Raaen f. 1885
Hans A. Skinstad 1852–19 48
Ola H. Skinstad 1860–1925
Andreas Madsen (Fønnin) f. 1854 – død etter 1910
Magnus Olsen Myhren 1857–1935
Mikael Ormen

Informanter:
Ole Bjølgerud
Jens Brunnes
Kristian Østengen
Sigurd Østengen
Lars Haraldsrud
Bernhard Krona
Petter Raaen



Brua og mølla i Snarumselva ved Badet. Foto ca. 1880.



Fru Kaia Wigersond.

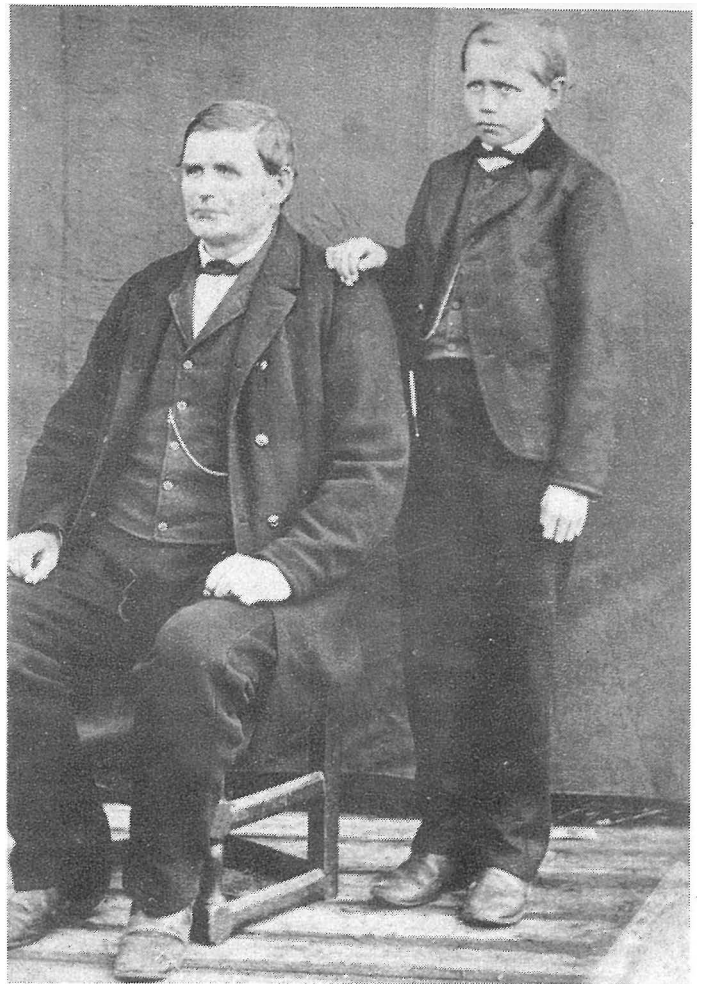

Anders Kongsrud f. 1820 og sønnen Torger f. 1859. Foto 1873-74.

Kirsten Helene Rust

Fotoregistrering

Fotografier er viktige historiske kilder. De kan gi opplysninger om og illustrere forholdene i fortida. Det er derfor ei viktig oppgave å ta skikkelig vare på gamle fotografier.

Vi daterer oppfinnelsen av fotografiet til 1839, og de første fotografene begynte sin virksomhet i Norge i 1840-åra. Kodak lanserte det første apparatet for amatører i 1880.

De fleste fotografier er i privat eie. Med tida har mange av disse gått tapt, men enkelte yrkesfotografers og institusjoners arkiver er blitt tatt vare på.

Opp gjennom åra er det blitt gjort flere forsøk på landsomfattende fotoregistreringer, og en del er blitt bevart. Men det har vist seg at mye er kastet, og at mye av det som fortsatt finnes, oppbevares under dårlige forhold.

Høsten 1977 ble derfor Sekretariatet for fotoregistrering opprettet. Dette er sentralorganet for bevaringsarbeidet i Norge. Ansvaret for å sette i gang og drive fotobevaring ligger i dag hos det enkelte fylke. Dette arbeidet har mange steder vært lavt prioritert, og i mange fylker er det fortsatt langt fram før man kan si at fotobevaringsarbeidet er tilfredsstillende.

Hver kommune har så ansvaret for det praktiske arbeidet med organisering, oppsporing, innsamling og avfotografering av gamle fotografier.

Modum kommune startet dette arbeidet i 1985 da kulturkontoret fikk en midlertidig stilling til dette. Modum fotoklubb hadde sagt seg villig til å stå for arbeidet med avfotografering av bildene mot en viss godtgjørelse. Brev ble sendt til alle husstander i kommunen, der folk ble oppfordret til å ta kontakt med kulturkontoret hvis de hadde sort/hvitt bilder fra før 1950 eller fargebilder fra 1960-åra. Disse aldersgrensene ble satt av praktiske grunner. Planen er å registrere nyere bilder seinere.

Pr. dags dato har Modum kommune i sitt arkiv ca. 4.000 fotografier, nummerert og sortert etter forskjellige nøkkelord som f.eks. klesdrakter, arbeidsliv, stedsnavn, familienavn, høytidelige anledninger som bryllup, begravelser osv. En god del av disse bildene er flyfotos i sort/hvitt fra 1950-årene og i farger fra 1960-årene.

Arbeidet med fotoregistrering i Modum har nå nesten stoppet opp, fordi kulturkontoret mangler folk som kan ta seg av dette

arbeidet. Dessuten viste moingene liten interesse for å hjelpe til med oppsporing og registrering av bilder ut over det de selv måtte ha i sitt eie. Men kulturkonsulent Egil Skogen tar med glede imot fotografier, som blir returnert til eieren etter at de er blitt avfotograferte og registrerte.

Kommunens arkiv av gamle fotografier kan benyttes av alle som måtte ønske det. Er man på jakt etter et bilde med et spesielt motiv, kan man ved henvendelse til kulturkontoret få hjelp til å finne det rette bildet, og så kan man kjøpe en kopi av dette.

Det er fremdeles noen "perler" av gamle fotografier rundt omkring i folks gjemmer, og kommunen bør snarest sørge for den nødvendige kontorhjelpen, slik at fotoregistreringen kan fortsette for fullt. Det haster, for det er de eldste blant oss som kan gi oss opplysninger om bildene.

Kilder:

"Behandling av eldre fotografier. Teknisk veiledning" - Sekretariatet for fotoregistrering, 1979.

"Veiledning i innsamling, registrering og arkivering av eldre fotografier" av Liv Hilde Boe, Sekretariatet for fotoregistrering, 1980.

"Bevaring av eldre fotografier" ved Liv Hilde Boe, Sekretariatet for fotoregistrering, 1982.

Mor Saga, Anne Presterud (f.1854). Foto 1912.

Mange gamle bilder er av dårlig teknisk kvalitet, men er av stor kulturhistorisk verdi eller rett og slett gode bilder.



Skiskyting i 1896

Skiskyting er ingen ny idrett på søndre Modum, eller for å si det med et gammelt ordtak: Det er intet nytt under solen!

I Buskerud Blad for 26. januar 1896 finner vi at Aamot Skiløberforening og Søndre Modum Skytterlag har gått sammen om «et interessant Skikapløb med skyting, etter initiativ av Skytterlagets formann herr Jacob Plomaas».

Løpet gikk fra Aamot Skysstasjon (I Strandgata?) ca. 5 km. gjennom skov og mark frem til Skytterbanen, hvor hver løber skjøt 10 skud, paa hver sin skive på 200 m. hold. Deretter gikk løbet 5 km. tilbake til udgangspunktet».

Det var 12 deltagere, hvorav en trakk seg før start. Dertil var en løper så uheldig å ta feil av løypa like etter starten.

Premielisten:

1. Johan Ihlen 55 min. + 61 poeng.
2. E. Fjerdingsstad 63½ min. + 59 poeng.
3. H. Fjerdingsstad 59 min. + 40 poeng.
4. Anders Bjørnsen Wærp 55 min. + 35 poeng.
5. Eldr. Salvesen 69 min. + 44 poeng.

Eldre folk på Åmot kan kanskje erindre hvor både skysstasjonen og skytebanen lå, og dermed gi nærmere beskjed om hvor løypa «gjennom skov og mark» gikk dengang. Kan det tenkes at man dengang skjøt ved Sand ved Blaafarveværket. Der har det ligget en gammel skyteskive av jern helt til vår tid. Vet noen om den i dag?



Dette bildet er tatt ved en eller annen festlig anledning på Ilen gamle hjem i slutten av 1920-årene. I døråpningen ser vi bestyrer Vangsnes og frue i festantrekk. Dessverre har det ikke vært mulig å finne ut hvem de andre er. Foruten de ca. 20 pensjonærene er det nok Modum fattigkommissjons medlemmer som er på besøk. Mannen under bjørkebuska på venstre side av verandaen er i hvert fall Modums fattigforstander Ltz. Syvertsen.

Sosialomsorg i gamle dager

Fra eldgammel tid var omsorgen for fattige og gamle, som ikke kunne klare seg selv, overlatt til almuen. Systemet var at alle brukere av selvstendige gårder, likegyldig om det var selveiere eller leiere, møtte fram til såkalte almuesamlinger i sin del av bygda. På disse almuesamlingene ble det tatt vedtak om veier, kirker, og som ovenfor nevnt, plassering av fattige og gamle i såkalte legdforhold.

Bygdene var oppdelt i fjerdinger. I Modum var det åtte halv-fjerdinger, som hver for seg hadde et slags selvstyre. Innenfor hver slik halv-fjerding ble det tatt ut gårder som skulle ta seg av trengende, herunder også foreldreløse barn.

Av de gamle folketellingene går det fram at Modum hadde 65 legdslemmer i 1801, mens tallet var hele 132 i 1811. Dette hadde sikkert sin årsak i krigs- og nødsårene i landet på den tida.

I 1845 ble det vedtatt en ny lov om ordning av fattigvesen i Modum. Formannskapet oppnevnte en fattigkommissjon bestående av 8 medlemmer. Disse ble valgt slik at de representerte hver sin halv-fjerding. Det nye bestod stort sett i at bortsetting av legdslemmer ikke var overlatt den enkelte halv-fjerding, og at kommunens skulle være mer aktiv med støtte.

I 1868 kjøpte Modum kommune gården Ilen av kjøpmann Nickelsen, for å benytte den til fattiggård eller legdsgård. De fire første årene ble gården drevet av en tremannskomiteé valgt av kommunen. Men driften førte med seg store utgifter, og rabalder i kommunestyret. I 1872 ble gården så bortforpaktet, med plikt for forpakteren til å ta mot bygdas trengende etter fattigkommissjonens bestemmelser. Denne ordningen varte fram til 1901, da det ble bestemt at det skulle ansettes bestyrer og bestyrerinne. Men det måtte ikke ansettes et ektepar med barn. De måtte være barnløse eller bror og søster!

Ordningen med bestyrerpar ble så beholdt til Modumheimen ble bygget og tatt i bruk for vel 30 år siden.

Ved siden av denne mer offisielle omsorgen for fattige og gamle i Modum må en ikke glemme at også Buskerudgodset og Blaafarveværket hadde sine egne sosialordninger, og at enkelte storgårder «av ren godhet» som det het, tok på seg å hjelpe helt privat utenom det gjeldende systemet. Men systemet med «legdekaller» og «legdekjerringer» ble ikke slutt med de nye lovene. Det holdt seg faktisk inn i vårt århundre.

Modum for 250 år siden

Vi leser kildene

Utover på 1700-tallet ble det trykket en rekke historiske og topografiske skrifter i Danmark Norge. De innvarsler på sett og vis opplysningstiden og var grunnlag for en utviklingslinje som fører frem til 1814. Enevoldskongens embedsmenn var flinke til å samle inn opplysninger til nytte både for administrasjonen og vitenskapen så spørreskjemaer er ikke noe nytt for våre dager.

I 1743 sendte Kancelliet i København ut den mest omfattende spørreliste noen gang. Den hadde 43 spørsmål for «iblandt bekjendte Lande er der neppe noget der mere, end Norge trænger til en oprigtig og fulstændig Beskrivelse» som det heter i et samtidig skrift. Svarene ble for en del liggende ubenyttet, men like etter 1800 kom de i samlingen til Abraham Kall som arbeidet med et prosjekt om å gi ut et stort ordboksverk som også skulle ha med «Dialect-ord». Abraham Kall døde i 1821 og samlingen hans ble solgt til en bokhandler i Hamburg. Det Kongelige Bibliotek i København kjøpte senere samlingen tilbake for 1000 riksdaler og her ble prestesvarene fra 1743 liggende i en pakke. For omtrent 100 år siden sørget Norsk Historisk Kjeldeskriftinstitutt for avskrifter av svarene. Noen samlet utgave av svarene finnes ikke, men de har vært et viktig kildemateriale for alle som har befattet seg med lokalhistorie.

Sogneprest Anders Nielsen Aal, sønn av sogneprest Niels Andersson i Ål i Hallingdal, ble kapellan på Heggen i 1723 og døde i 1754 etter å ha vært sogneprest i Modum i 20 år. Han er begravet midt i korgangen i Heggen kirke.

Embedsmannssvarene på denne spørrelisten fra 1743 er bare i liten grad publisert, men de har nok vært flittig benyttet av lokalhistorikere gjennom tidene. Som samtidige kilder er de av meget stor kildeverdi. Ivar Aasen var i 1877 i Rigsarkivet og plukket frem svarene på Post 43, om Mand- og Qvindenavn for sin «Norsk Navnebog» som kom ut i 1878. Han skriver om svarene på spørsmålet om merkelige ord og talemaader (Post 42) at «nogle have da ogsaa virkelig optegnet en liden Række af Ord (blandt andet er der en saadan liden Samling fra Rol-lag); andre have derimod skudt dette Spørgsmaal fra sig, eller kun optegnet et Par Gloser, som ikke have meget Værd». Av svarene kan en klart lese hvor svarerens interesser lå. Noen har f.eks. laget lange lister over Antiquiteter, alt fra gravhauger til gamle gårder med innbo. Andre har bare skjøvet spørsmålene fra seg og forsøkt å besvare dem så lettvent som mulig.

Språklig virker disse svarene merkelig moderne; man skulle da tro at det hadde blitt større endringer på 250 år. Rettskrivningen er vaklende, men hva kan en vente annet når det ikke fantes noen rettskrivningsnormal annet enn i høyden alder sommelige bibeloversettelser og noen oppstyltede lovttekster.

Her presenteres Modum-prestens besvarelse, så kan leseren selv gjøre sine refleksjoner om tiden og holdningene som kommer til uttrykk.

For den som er interessert i oversikt over dette tilfanget, viser til prof. Reidar Djupedals artiller i «Heimen», tidsskriftet for Landslaget for Bygde og By-.historie 1955-57, Bind X.

Beskrivelse af Modums Præstegjæld

Ved Sognepræst Anders Nielsen Aal

Efter Kongelig Allernaadigste Ordre og Befaling, maa jeg her ved i Allerdybeste Underdanighed melde hvad Oplysning, som allermueligst haves kand, angaaende de 43 Poster, hvorom min foresadte Høye Øvrighed har forlangt min udførlige Beskrivelse for så vidt Modums Præstegjæld med underliggende Nye Kirke og Snarums Annexer kand være vedkommende.

1^{ste} Post. Modum Præstegjæld med underliggende Nye Kirke og Snarums Annex dets rette Grændser er mod Nord til Krydtzherrets Annex under Sigdahls Præstegjæld, mod Nordøst Til Ringerige, mod Sønden til Eger Præstegjæld, mod Vesten til Sigdahls Præstegjælds Hoved- Sogn og Flesberg Præstegjæld i Nummedahl.

Den Gaard Lien kaldet i Snarums Annex er til Norden den sidste af dette Præstegjæld, den Gaard Fjeld mod Nordøst, hvorunder er 2^{de} Sauger, som nyder andfald (trolig feilskrift for «vandfald») fra et stort Fjeld Hol-eien kaldet, hvis Vande samler sig i et Vabd, som kaldes Sysle Vand, og skjær eller deeler sig baade til Syden og Østen ved ovenbemelte Hol-Eien. Den Gaard Hassel paa den Vestre, og den Gaard Skreppen paa den Østre Siide af Stor Elven, hvorom siden skal meldes, ere de

sidste Gaarder mod Syden af dette Præstegjæld. Den Gaard Pilterud er den sidste mod Østen og grændser til Syllingdahls Annex under Lier Præstegjæld. Den Gaard Aasterud er den øverste i Nye Kirke Annex og grændser til Sigdahls Hoved Sogn, og den Gaard Ødegaarden kaldet i Bingen, er den yderside mod Nummedahl.

2^{den} Post. Præstegjældets Stræckning udi Længden, som er fra den øverste Gaard i Lien i Snarums Annex og til Gaarden Hassel, som den sidste mod Syden til Eger Præstegjæld er ungefæhr 3 Miile, og fra Gaarden Pilterud, som den sidste Gaard mod Østen og til Skreppen kand reignes 3 Miile. I Bredden reignes Sognet fra besagde Gaard Pilterud ved Holdtzfjorden beliggende og til Gaarden Lien, som den sidste eller øverste Gaard i Snarums Annex, i Henseende til samme Fjords store Brede paa det Stæd ligeledes ungefæhr 3 Miile.

3^{die} og 4^{de} Post. Her i Præstegjældet er ingen Øer, men heele Præstegjældet ligger imellem høye Fjeld, hvorigjennem rinder Elver og Fjorder; Moratcer findes her ej heller, som kand være af Betydning, eller kand forarbeides til nogen Nytte.

Skouvene andbelanger, da ere de ickuns maadelige og iche

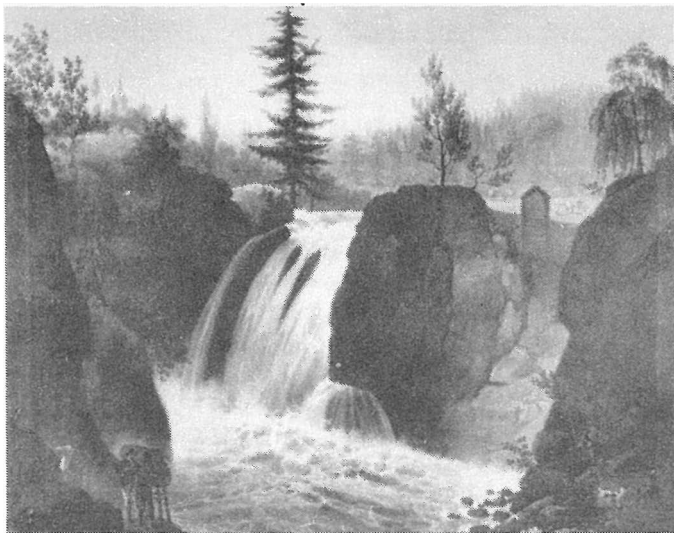

C. A. Lorentzen: *Haug-Fossen på Modum i Norge år 1800.*

af nogen synderlig Consequence; den meste Skoug bestaaer af Gran, og paa deels Stæder beblandet med Furre eller Fyrretræer, der voxer og Elle-Træer, som mand kalder Orre Træer, hvilche fines baade i Enge og Skouge; item Bjerke-Træer, Enne Bær Træer, som kaldes Breske, Barlin Træe voxer og lidt af, dog langt hen i Marken - saa findes og et Slags Træ kaldes Ben Veed, men er skjørt og altsaa til ingen Nytt; iligemaade findes og Poppel Træe, som mand kalder Osp, ligesaa Alm og Pile Træer, af hvis Blade og Løv Indbyggerne benytter sig til Deres Creaturers Føde. Sognet er i sig selv Bjerget og Klippet; andgaaende Jordens Beskaffenhed, da er paa den Østre Siide meest Muld Jord, men paa den vestre Siide Leer og lidet Sand-Jord; dog voxer nock saa god Havre: som den meeste Sæd her i Præstegjældet bestaaer udi: paa Leer, som paa Muld og Sand Jord; her saaes gandske lidet Byg, Hvede, Væring, som er Sommer Rug - samt Vinter Rug, hvilchen dog gemeenlig saaes i Braatter eller brændt Jord; ellers er Jorden iche her af synderlig Frugtbarhed, hvor fore her og er meere Enge end Korn Land.

5^{te} Post. Hvad Slags Korn her i Præstegjældet voxer sees af foregaaende, som iche er i nogen Mængde, hvorfor Indbyggerne alle Tiider maa kjøbe meget Korn.

6^{te} Post. her i Præstegjældet findes ingen Frugt Træer, undtagen hist og her nogle faae Kisse Bær og Ribs Træer.

7^{de} Post. Salt kand iche virkes her i Præstegjældet siden det iche grændser til Søe-Kanten.

8^{de} Post. Dyre Hauger er her ikke.

9^{de} Post. Stutterier er ej heller her, formedelst Gaardernes Ringhed, dog kand vel een og anden: som dog er faa: befindes, der har een à toe Hopper og deraf faaer Føel.

10^{de} Post. Bie Hauger haves ej heller i dette Præstegjæld.

11^{te} Post. Andgaaende Mineralia og Naturalia, da er her i Præstegjældet ej andet end lidet af Jern Etrz.

12^{te} Post Om Vildt: Da er her af fiirføddet Vildt følgende: saasom nogle faae Elsdyr og Harer; af Fugle-Vildt ere eftermeldte: saasom Tiur og Røy, som er TIURENS Mage, Urhaner og Urhøner, faae Jerper og Ryper, vilde Ender, Svaner lader sig ej see uden i de sterkeste Vintre; her er og Fjeld Jerper i Foraaret, men ellers iche at see, ligesaa og Snepper, men faae; Kramsfugle af adskillige Slaug, som her kaldes Trost, item Stær og Vild-Duer og adskillige Slags smaae Fugle, iblandt hvilche de fornemste ere: Lerker, Sisiker, Stiltzer, Dompaper og Siden-Svåndtzer.

Rovdyr ere efter følgende: saasom først iblandt de 4^{te} fødte, er Bjørne, Ulve, Laas eller Gauper, nemblig Ulv og Ræve Gauper, Ræver, Otter, Maar, Røskat eller Hermelin, Eckorn, som dog ej egentlig kand kaldes Rovdyr.

Rovfugle ere Ørn, Høeg og Gøek, af adskillige Slags Ravne, Krager i stor Mængde, Skader eller Skjærer, Hachespetter, adskillige Slaugs Katte-Ugler og Natte Ugler samt Natte Ravn, der og kaldes Steen Ulven, Glenten og den her kaldede Fiske. Jon og Lom. Insecter ere følgende: først de flyvende saasom Skambassen, hvilchen kaldes her Tordivlen, Vandbien, Humlen, Vebsen, Bromsen som her kaldes Kleg, mange og adskillige Slags store og smaae Fluer, Mygger, Faan-Kyllinger eller Siridtser; adskillige Slags Sommerfugle, og smaae flyvende Orme, Græshoppen eller Høeskrecken, adskillige Slags. De Krybende Indsecter ere først Ormer eller Slinger af adskillige Slags, Tudser, Padder, og Vandlopper, adskillige Slags smaae Orme, saasom Kaal, Korn, Træe og Klæde Orme, samt Møl og Mad Orm, men hvad deels af Træe-Ormen andbelanger, da skinner den om Høstnatten, som en stor Ild Gnist.

13^{de} Post Tamme Dyr, hvorpaa Indbyggerne meest lægge Vind, ere af 4^{te} føttede: Hæste og Hopper, Køer, Oxer og Stude, Faar eller Sauver, Gjeder, Sviin. Tamme Fjerdyr - da findes paa nogle faae Stæder Kalkunske Høns, Ender og Gjæs; men hvad den gemeene Mand angaaer, da findes hos dem ej andet end faae ordinarie Høns.

14 (Ble det spurt om havets produkter)

15 Det er forhen forklaret, at ingen Miile Pæler her i Præstegjældet er oprettet, efterdi ingen almindelig Postvej der igjennem falder.

16 Luften Veirliget andgaaende, da er Vaarens og Høstens Tiid den farligste, da og de fleeste Sygdomme altid plejer at grasere; derimod er haardeste Vinter, som mand kan reigne fra December eller medio November og til medio Martii, den sundeste Tiid. Og Sommeren den behageligste og sundeste medio Maj og til Julii Maanedes Udgang; den øfrige Sommers Tiid, som mand kand reigne fra Juli og til medio September er vel og fornøvelig, men iche som faar Aars Tiiden formedelst den da gemeenlig indfaldende Stercke Heede, Torden og Lynild. Den Frugtbare Tiid er fra May og til Juli Maanets Udgang.

Indbyggerne maa gemeenlig medio October sætte deres Hæste og andre Creaturer i Huus, og der underholde dem til medio May, men Hæsterne maa holdes paa Stald til May Maanets Udgang, saasom de ej før paa Marken kand ernære sig.

17^{de} Post. Da graserer undertiden adskillige Sygdomme og Svagheder i Præstegjældet; de store og farligste kalder den gemeene Mand Sodt, der iblandt er hidsig Feber, som for nogle Aar siden meget haardt i disse Eigner har graseret, saa og Blod-sodt; dog andseer den gemeene Mand det ej for nogen smidtsom Sygdom, ej heller derfor bruger nogen Slags Preservativ, thi de holder gemeenlig for, at ingen Slags Forsigtighed i saa Fald kand Hjelpe, thi naar de bliver andgrebne af Sygdom, da siiger de gemeenlig, at det saaledes er Guds Villie. Udi saadanne Sygdomme kand mange ligge i 5 à 6 Uger og derover, og bliver derved saa udmattede, at de iche udi lang Tiid kand faae deres Styrke igjen; Kolde Sygen eller Kold Feber graserer og undertiden her i Præstegjældet; her har og paa et Snes Aar graseret blandt Folk et Slags Sygdom, som den gemeene Mand holder for Franzoser, men er dog ej andet end Saltflod og lader sig Curere ved Salvation, hvorved dog Mange komme til Skade.

De her i Præstegjældet befindende Urter, som holdes for gode til Mediciin, er saavidt mig er vitterlig: Hypericum, Erntpriis, Røllicher, Lille Kongval, Camel-Blom, Kleverbladet,

Malurt, Karve, de saa kaldede Lægeblader samt Bække Carse, Syrer og Holtzvad, hvilche alle af sig selv eller udyrket opvoxe og findes i Enge og Udmarker; ellers findes paa nogle faae Stæder, hvor der er Urte Hauger, Lavendel, Rosmarin, Flop(?), Salvie, Persille, Sillerie Merian, Timian, Ruder, Mynter Cokleare, Portulack, Laduck, Karse og Homle tilligemed de velugtende Lillier, Roser og Nellicher, samt Ambra og Renfan(?), saa og Nachtfioler paa deels Stæder, hvilche alle holdes gode og sunde og deels gandske fornøden; ellers findes her ingen rare Væxter.

18^{de} Post. Andgaaende Indvaanernes Egenskab og Inclination og ungefæhrlige Tal, da lægger Indbyggerne sig mest efter at dyrke Deres Jord og derved ernære sig, som og om Sommeren deels ved Elve Arbeide ved Saug-Ejernes Tømmer og Borddrift, som Passerer igjennem dette Præstegjæld og om Vinteren med Kjørseler ved Sølvværket Kongsberg. Indbyggernes Tal af Mand og Qvinde Kjøn, gamle og unge indberegnet, kand være i dette Modums Præstegjæld ungefæhrlig 2500 Sjæle. Udi de nest forbigangne Aaringer er her udi Præstegjældet de fødte og dødtes Tal følgende, saasom:

1740 fødte 110, Døde 108
 1741 fødte 112, Døde 182
 1742 fødte 87, Døde 183
 1743 fødte 89, Døde 135
 1744 fødte 94, Døde 55

19^{de} Post. Paa alle Skove, Kongelige Particulære og eenhvers ungefæhrlige Størrelse, Streckning, Situasjon og Sort, derom kand jeg ej give nogen tilforladelig Efterretning, men jeg formoder, at saadant best kand erholdes hos det Kongelige General Forst Ampt, der har befaret og afmaalet Præstegjældets District.

20^{de} Post. Der er forhen forklaret, at her i Præstegjældet ikke er saadanne Øer beliggende.

21^{de} Post. Belangende Fjorder etc, da er fra Norden af først Tyri Fjord, der kommer fra Ringerige, og derfor ventelig fra det District har nødt sin Beskrivelse, saavelsom Hols-Fjorden, der er angrendende lenger til Øster og i et med Tyrifjorden strekkende sig ud efter til Lier Præstegjæld, men har der ingen Udrensel, men i dette Præstegjæld. Samme Tyrifjord afskille Ringerige fra dette Sogn paa den vesterlige Kant, men Hols-Fjorden paa den Østerlige Kant Lier Præstegjæld.

Samme Tyrifjord afskille Ringerige fra dette Sogn paa den vesterlige Kant, men Holsfjorden paa Østerlige landt Lier præstegjæld. Hvad den første, nemlig Tyrifjorden andbelanger, da kommer deraf det her i Modums Hoved Sogn befindende Vand, Berg-Søe kaldet, som kommer fra Tyrifjorden, imellem de 2^{de} Gaarder Østre og Vestre Viger hvor den udgaaer over nogle Klipper, og gjør et Vandfald, som kaldes Vigerfoss. Den bemelte Berg-Søe, som under samme Foss tager sin begyndelse, kand ungefæhr være een god Fjering Vejs i Længden, og af een maadelig liden Bredde, og samme Vand og den derigjennem rindende Elv, som kaldes Stoor-Elven, har sin Udrensel fra samme Berg-Søe paa den Vesterlige Kant ved en liden Fleck, Wasbonden kaldet, og benævnes ved det Navn Souet(?), hvor den deeler sig i 2^{de} Parter et lidet Støkke, og gjør een liden Steen Holme, der ikke er større end den kand overskydes med et Børseskud, og derfra gjør adskillige smaae Fosser eller Vandfald indtil Dyre Gravs Foss, hvorom herefter skal meldes, og de der sammenstødende Elver og siden vedholder igjennem heele Præstegjældet, og saaledes deeler Hoved-Sognet i 2^{de} Parter, nemlig Øster og Vester Siiden. Om Sommeren, naar stor Flom indfalder, er denne Berg-Søe meget stor, saa at den gaar op over Eng og Ager paa adskillige Pladser, og undertii-



Tvetenpokalen.

den maa deels af dem ved Wasbonden boende fløtte af deres Huuse.

22^{de} Post. Da ere følgende Elve og Strømme udi Modums Præstegjæld, saasom først Stor-Elven, der kommer fra Ringeriget, render gjennem TyriFjorden og Berg-Søe, og liige ud til Drammen. I Berg-Søe tager den til sig 2^{de} smaae Elver eller Bækker, som kaldes Spone og Synstebye Elverne; ved Dyre Gravs Foss tager den til sig een stor Elv kaldet Snarums Elv, der kommer fra Hallingdahlen og gaaer igjennem Snarums Annex. Ved en Foss kaldes Engebrets Foss udrinder og i Stor Elven een liden Beck, som kommer fra Gaarden Mæhlum.

Aamodts Saugbrug tager denne Stor Elv til sig en Elv, som kommer fra Sigdahls Præstegjæld, og kaldes Simoen, hvilche da er alle de Elve og Strømme, som forefindes af Betydning i Modums Præstegjæld, samt den forhen benevnte Syste Elv.

Af disse Elve ere ingen navigable eller kand blive, uden i efterfølgende kand bruges Baade paa deels Stæder, saasom i Stor-Elven, Snarums Elven og Simoe Elven.

Andgaaende Fiskefangsten i disse Elve og Strømme, da fanges i Tyri Fjord og Hols Fjord samt Berg Søe Brasen. Øret, Siig, Abor, faa Gjedder, Kolmun, der er ungefæhr af Culeur, som een Makrel, men i Skichelse som een Øret.

I Stor Elven og Simoe Elv fanges Øret, Siig, Abor og Aal; saa faaes der og Lax i Stor-Elven ved en Foss Døvig kaldet og derfra udefter til Drammen. Udi Snarums Annexes Elv fanges ej andre Fisk end Øret, Siig og Abor.

23^{de} Post. De Saugbrug, som findes i Modums Præstegjæld ere følgende: saasom først 2^{de} Fjelds Sauger, hvorom i første Post er meldet, 2^{de} Synstebye Saug, beliggende under Gaarden Nedre Synstebye i den førbenevnte Synstebye Elv eller Beck.

3. Illaug eller Gjethuus, der er 2^{de} Sauger. 4 De 2^{de} Vestre Dyre Gravs Sauger. Der har og for nogle Aar siden ved samme Dyre Gravs Foss paa den Østre Siide været en privilegeret Saug, men samme er nu ødelagt og Qvantum forføldt.

5 Under Gaarden Mæhlum er een Saug. 6. Ved Aamodt i Simoe Elven ere de 4^{te} Sauger, som er beliggende under Buscherud Gaard. 7^{de} ved Hougfoss i samme Simoe Elv ere 4^{te} Sauger. De 3^{de} deraf paa Østre Siide underliggende Gaarden Fossum, og den 4^{de} paa Vestre Siiden, forhen beliggende til Gaarden Kopland. Ved Døvigen var forhen 2^{de} Sauger, men for nogle faae Aar siden ere blevne afbrudte og nu øde. Alle disse Sauger har deres visse Qvantum og ere privilegerede, men hvor stort Qvantum een hver Saug er tillagt eller hvormeget derpaa aarlig skjæres, derom kand Stædets Foget give den beste Efterretning.

24^{de} Post. Udi dette Præstegjæld ere efterfølgende stoore Fosser, saasom først Hougfoss i Simoe Elv, der holdes nest den bekjendte Sarps Foss for den største. 2^{det} Simoe Foss, hvorved Aamodts Saugbrug drives. 3^{die} Dyre Gravs Foss 4^{de} Gjetguus Foss 5^{te} Horkald Foss 6^{te} Engebrets Foss, som vel er een Foss af stor Lengde, men iche af nogen Synderlig Høyde; det mærkværdigste, som ved samme er, er een saa kaldet Was-Evje, hvor Vandet løber stedse om som i en Cirkul, og indtager meget Lastebrug til største Bekostning og Bedærvelse for Ejeren; Lasten kand ej tages deraf uden ved visse Tiider, undtagen naar Elven er overflødig stoor, gaaer den af sig selv ud over nogle Klipper. 7^{de} Døvigs Foss 8^{de} Viger Foss 9^{de} og 10^{de} Kiste og Kagge Foss i Snarums Elv beliggende.

Flere Fosser ere iche i dette Præstegjæld af nogen Viktighed.

25^{de} Post. Derom kand jeg ej melde viidere, end i 22^{de} Post forklaret (her ble det spurt etter fisk og fiskerier)

26^{de} Post. Her i Præstegjældet haves ej noget Fiskerie af Betydning, undtagen et ringe Laxe Fiskerie ved Døvigs Foss i Stor Elven.

27^{de} Post. I dette Præstegjæld findes ikke saadanne mærkværdige Kilder.

28^{de} Post. Der findes ej saadanne Bække, Mooser, Kjern eller Moradser, der kunde gjennemskjæres, eller gjøres til Ager og Engeland.

29^{de} Post. Klipper, Bjerge og Dahler bestaaer vel dette Præstegjæld meest af, men derom kand dog ej meldes noget som er remarquabelt.

30^{te} Post. Om Curiositeter og andre Mærkværdigheder i dette Præstegjæld fremfor andre Præstegjælder er intet at melde.

31, 32, 33 Poster (spurtes det etter havner, toll- eller ladesteder og alle kongelige slott) Deraf er ej noget her i Præstegjældet.

34^{te} Post. Vedkommer Amtet, men Tingstædet i Modums Præstegjæld for nærværende Tiid er paa Gaarden Nordre Holsrud.

35^{te} Post (ble det spurt etter navn og tall på sorenskriverier, og presten svarte: Vedkommer i lige Maade Amtet).

36 og 37^{te} Post. (spurte Kancelliet etter jurisdiction, sivil såvel som geistlig) Henhører til Stiftet.



Tresnitt av Thomas Bewick.

38^{te} Post. Om Grevskaber og Baronier kand ej meldes noget. Herre Gaarder er her iche flere i Præstegjældet end Buscherud Gaard, samme har sin fulde adelige Frihed og beboes af Ejeren Cancelie-Raad Nicolaj Schwartz. For nogle Aar siden blev dens forige Bygninger afbrændte ved ulycksalig Ildsvaade, men er nu paany opbygget af idgige(?) Ejer. Dens Bygning bestaaer af Træ, eilers er det iche bekjendt at denne Gaard har haft andet Navn end Buscherud.

39^{te} Post. I Modums Præstegjæld er 3^{de} Kirker; Hoved-Kirken kaldes Heggen, det eene Annex Nye Kirke og det andet Snarums Kirke, som ere alle de Publique Bygninger, som i Præstegjældet haves.

40^{de} Post (Ble det spurt etter fortegnelse over Kongebrav eller Privilegier som enhver kjøbstad måtte ha i sitt arkiv) Vedkommer Kjøbstæderne.

41^{de} Post. Her i Præstegjældet findes ingen Antiquiteter, iche heller er mig bekjendt, at noget i saa fald af Historii Skrivere er vorden andteignet.

42^{de} Post. (Ble det spurt etter rare ord og talemåter, deres betydning i brukelig dansk, og, føyes det til i spørrelisten «hvilken mand heller ynsker vidløftig end for kort». Men presten på Modum var selv født og oppvokst i Norge, så han svarte: «Derom kand ej meldes noget, thi siden dette Præstegjæld er iche lengere end 4 à 5 Miile fra Drammens Kjøbstæd beliggende, saa haves iche her saadanne besynderlige Talemaader, som i Fjeldbøygderne og i Oplandene, men deres Tale kommer fast overens med Kjøbstædets.

43^{de} Post (Spørsmål etter uvenlige navn) Andgaaende Nomina Propria, da er her i dette Præstegjæld ej saadanne, som jo paa andre Stæder ere i almindelig Brug, hvorfor jeg holder noget uforholden i saa Fald derom at melde.

Saaledes vil jeg da allerunderdanigst haabe at have fuldbyrdet Hans Majestæts allernaadigste Befahling og min Høye Øfrigheds gunstige Ordre forsaavidt mig har været muelig, ved denne korte Beskrivelse hørsomst efterlevet.

**Heggen, Modums Præstegaard den 18 Majj Anno 1745
u-værdig Sogne-Præst till Modums Præstegjæld under
Bergstaden Kongsbergs Prostie.**